

307 cc



cachet concessionnaire

Citation BETC EURO NSCC - Automobiles Peugeot SNC Paris B 532 144 533 - Imprimé en France - Réf.: 1D002 Turf 00C - 0700 - FR



POUR QUE L'AUTOMOBILE SOIT TOUJOURS UN PLAISIR.



Si vous aviez 5 vœux...

307 CC, 5 rêves réalisés 4-27

technologie 28-35

Métamorphose(s) . Toit rigide rétractable 30-31

Technologie . Esthétisme 32-33

Radio téléphone GPS . Modernité 34-35

conduite 36-47

Performance(s) . Motorisations 38-39

Contrôle . Comportement routier 40-41

Tranquillité . Protection 42-43

Sérénité . Sécurité 44-45

Confiance . Équipements 46-47

bien-être à bord 48-59

Générosité . Bienvenue à bord 50-51

Personnalité . Intérieur 52-53

Ergonomie . Vie à bord 54-55

Style . Sur-mesure 56-57

Goût . Couleurs 58-59

Accessoires . Boutique 60-61

Peugeot et vous 62-63



L'un d'eux ne pourrait-il pas être
un grand désir de

liberté ?

(...)

La liberté, c'est pouvoir choisir...
Avoir le choix de voyager
sans contrainte, où l'on veut,
comme on veut, seul ou accompagné,
vers tous les ailleurs possibles...
Un style de vie.
Cette liberté a inspiré 307 CC.
Une synthèse.
100 % raison, 100 % plaisir...





(...)

... Mais peut-être
souhaitez-vous une véritable

flexibilité ?

(+)

Parce que vous le voulez,
parce que tout est possible...
Sans aucun compromis.
Pour les journées bureau
et les journées farniente.
Parce que c'est vous, jamais
un autre, et jamais le même.
307 CC : démultipliez vos envies.



(+)



... Ou un vrai besoin de

sécurité ?



Lignes tendues, reprises dynamiques,
routes à gravir, lacets serrés...
Tranquillité d'esprit. Comportement
routier de référence, sécurité optimale,
alchimie maîtrisée. 307 CC révèle
une attention permanente et met
en pratique tout le savoir-faire
et l'expertise technologique Peugeot.
Pour que le rêve devienne réalité...



(!)



... Beaucoup plus de

générosité ?

(&)



La générosité n'est-elle pas le don de partager avec les autres ? C'est pourquoi 307 CC propose quatre places sculptées et un confort particulièrement étudié. Pour le plaisir de voyager, ensemble...





(&)

... Ou une forte envie de

dynamisme ?

À caractère sportif, vive allure.
Cœur qui bat la chamade,
promesses tenues. 307 CC dispose
de motorisations à la fois souples
et performantes, associées
à un choix de boîtes de vitesse
permettant une utilisation
à la mesure de votre personnalité.
Entre sagesse et sportivité, votre
cœur n'a plus qu'à balancer...





(>>)

Vos souhaits
sont devenus réalité...



307 CC :
parce que
vous êtes
toujours
différent...



... Sans aucun compromis

307 CC



Vous avez désormais
le choix de ne plus
devoir choisir.
Entre sportivité
et sécurité,
entre souplesse
et puissance,
entre exclusivité
et partage, 307 CC
ne laisse rien
au hasard pour
un plaisir complet...





technologie

(+)



307 CC, une alliance inédite. Élégance de la ligne et modernité des équipements. Tout ici est pensé pour vous. L'esthétique épouse le savoir-faire Peugeot. La technologie se met à votre service. Pour vous simplifier la vie. Pour vous offrir confort et services. Pour vous apporter une vraie sérénité. Pour que l'automobile soit toujours un plaisir.

(+) Métamorphose(s)
Toit rigide rétractable



25"



Toit rigide rétractable

307 CC dispose d'un toit rigide rétractable, entièrement automatique. D'une simple pression sur le bouton, il se soulève et se range en 25 secondes dans le coffre.

Commandes regroupées

La commande du système d'ouverture et de fermeture du toit se trouve entre les deux sièges avant ainsi que la commande centralisée de descente simultanée des quatre vitres.



(+) Technologie Esthétisme

Poignées de porte à capteurs capacitifs

307 CC dispose d'un système d'ouverture à capteurs capacitifs. Un simple passage de la main à l'intérieur de la poignée déclenche immédiatement la micro-descente de la vitre avant pour une ouverture en toute facilité.



Diodes

Les diodes de feux arrière assurent avant tout une visibilité optimum.

Réparties en 4 bandes diagonales de 20 diodes chacune et un 3^e feu stop composé de 32 diodes, la fonction signe une esthétique unique.



Lignes

Véritable challenge architectural et stylistique, 307 CC propose des formes et des lignes inédites. Une silhouette marquée, à la forte personnalité, un arrière original avec ses feux à diodes soulignant le dessin du coffre. Beau, simple et efficace.



(+) Radio téléphone GPS Modernité



Intelligence à bord

Conçue pour communiquer vers l'extérieur, 307 CC dispose du radio téléphone RT3. Une véritable prouesse technologique, associant dans un boîtier au format autoradio standard, à la fois un système audio complet, un système de navigation embarqué et un téléphone mains-libres ; le tout associé à des commandes vocales. Ce qui fait de 307 CC une voiture véritablement communicante, en faisant rimer technologie avec utilité, simplicité et sécurité...

Les Services d'urgence et d'assistance localisée

Accéder, grâce au bouton Peugeot, à la plate-forme d'assistance mise en place par Peugeot pour un dépannage plus rapide. Le service d'urgence localisée, accessible par le bouton S.O.S., permettra à un opérateur de vous mettre en relation avec les services de secours publics (Samu, police, pompiers...), ou avec un médecin.



Système audio

Le système audio associé au RT3 est complet : autoradio CD avec changeur 5 CD, rappel des commandes au volant et 6 hauts-parleurs.

Téléphone

Un téléphone intégré au véhicule répond à des commandes vocales ou à celles placées sous le volant, vous permettant ainsi que prendre une ligne ou de raccrocher sans danger.

Le micro est lui, installé à côté du plafonnier avant. Téléphone bi-bande, il est compatible avec tous les opérateurs européens.

Fonction SMS

Vous pouvez également envoyer et recevoir des SMS.



Système de navigation embarqué

Intégré au RT3, et disponible en version monochrome à pictogrammes ou couleur cartographique, le système de guidage embarqué vous guide vers la destination de votre choix, via le parcours optimal, à l'aide d'indications vocales et visuelles.

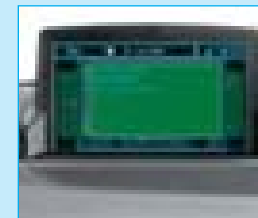
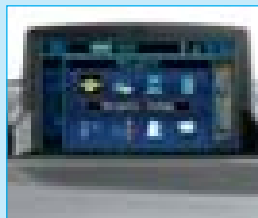



conduite

(!)



307 CC, la maîtrise de la route.
Les moteurs tiennent leurs promesses :
agrément de conduite, comportements routiers
hors pair, dynamisme. Les équipements
de sécurité assurent et rassurent.

(!) Performance(s) Motorisations

Sensations

307 CC propose 2 motorisations essence :
2.0l de 138 ch et un 2.0l 16 S
développant 180 ch.

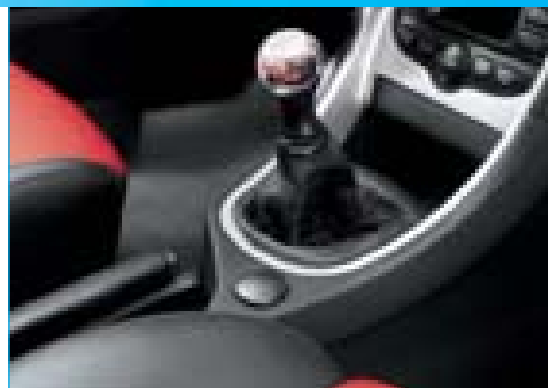

Boîte de vitesse manuelle

La boîte de vitesse manuelle est disponible sur toutes les motorisations.



Boîte de vitesse automatique

Disponible sur la version 2.0l 16 S 138 ch, la boîte de vitesse automatique séquentielle Tiptronic-System Porsche concilie les plaisirs de la boîte manuelle à ceux de la boîte automatique. Elle dispose de 4 rapports et de 2 modes : "auto-actif" ou "séquentiel". En mode "auto-actif" la boîte s'adapte automatiquement au style de conduite alors que le mode "séquentiel" permet au conducteur de monter et descendre les rapports, sans avoir à embrayer, avec précision et rapidité.



Consommations en litres/100 km

	Urbaine	Extra-urbaine	Mixte	CO ₂ (g/km) mixte
Moteur 2.0l 138ch BVM/BVA	11,5/13,1	6,2/6,4	8,2/8,9	194/211
Moteur 2.0l 180ch	12,4	6,8	8,8	210

(!) Contrôle Comportement routier

2 disques ventilés à l'avant

307 CC bénéficie de larges freins à disque ventilés à l'avant, afin d'assurer un freinage performant en toute circonstance.

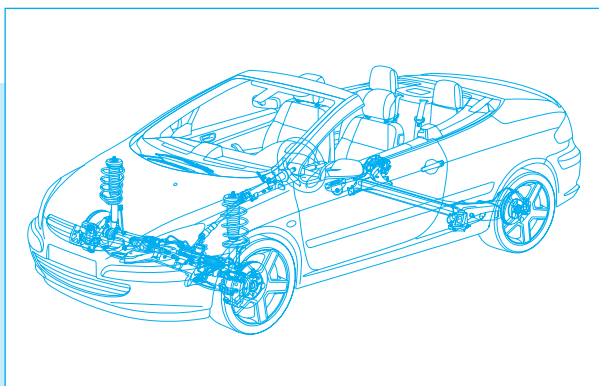

Train avant Pseudo Mac Pherson

Assurant la dynamique du véhicule en toute sécurité, le train avant est un gage d'agrément de conduite : triangles en acier forgé, barres antidive, pleines et amortisseurs à clapets pressurisés.

Train arrière à traverse déformable. Pour un comportement routier exemplaire, le train arrière à traverse déformable renforce le plaisir de conduite.



Roue aluminium 16" Ariane

(de série sur version 2.0 l 138 ch)



Roue aluminium 17" Challenger

(de série sur version 2.0 l 180 ch et en option sur version 2.0 l 138 ch)



(!) Tranquillité Protection

Arceaux arrière

Pour la protection des passagers arrière, un boîtier intelligent détecte l'imminence d'un retournement du véhicule et déclenche automatiquement l'éjection instantanée d'arceaux arrière de sécurité.



Deux airbags frontaux

Aux places avant, 307 CC est équipée de 2 airbags frontaux auto-adaptatifs. Ceux-ci optimisent, en fonction du choc, la pression et la vitesse de gonflage. L'airbag frontal côté passager est neutralisable si vous souhaitez installer un siège enfant à l'avant.

Deux airbags latéraux tête thorax

Les airbags latéraux tête thorax, intégrés dans les armatures latérales des dossiers de sièges avant, complètent la protection du conducteur et du passager avant.

Dossier de siège actif

Un mécanisme accompagnant le mouvement de la nuque, intégré dans les sièges avant, permet d'éviter – en cas de choc – le "coup du lapin".

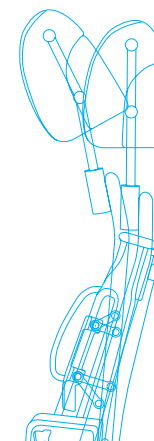

(!) Sérénité Sécurité

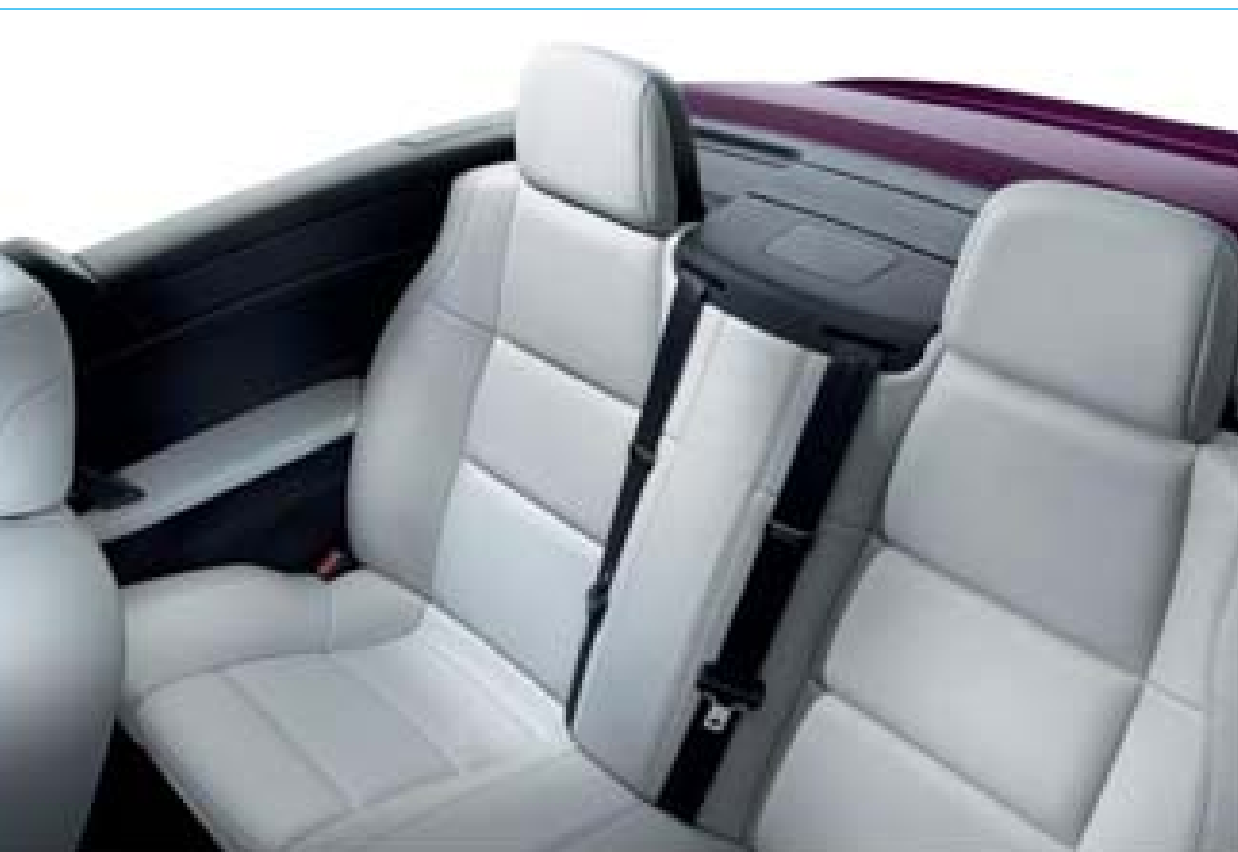

Ceintures 3 points avant et arrière

Chacune des places est équipée de ceinture de sécurité à 3 points d'ancrage à limiteur d'effort et à pré-tensionneurs pyrotechniques aux places avant.

Renforts de structure

307 CC dispose de renforts de structure assurant rigidité et protection en cas de choc, l'intégrité de l'habitacle est préservée pour la sécurité de tous les passagers.

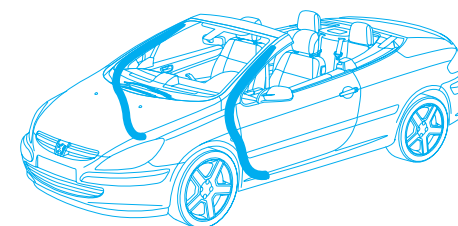

ESP (Contrôle électronique de stabilité) déconnectable.

307 CC bénéficie de série de l'ESP assurant la maîtrise de la stabilité du véhicule. Ce système combine 4 fonctions :

- Anti-blocage des roues (ABS) prévenant tout risque de blocage de roues,
- Anti-patinage des roues (ASR) évitant aux roues de tourner dans le vide en conditions d'adhérence précaire,
- Répartiteur électronique de freinage (REF) optimisant la distance d'arrêt du véhicule en répartissant la pression des freins sur les quatre roues en fonction de l'adhérence et de la charge du véhicule,
- Assistance au freinage d'urgence (AFU) renforçant les capacités de freinage grâce à un système mécanique qui amplifie la pression exercée par le conducteur.

En cas de freinage appuyé, les feux de détresse s'allument automatiquement.

Ils restent allumés tant que le conducteur n'a pas accéléré de nouveau.

Isofix

Les deux places arrière sont pourvues de fixations Isofix pour l'ancrage sans effort et en sécurité d'un siège enfant.

(!) Confiance Equipements

Allumage automatique des projecteurs*

307 CC dispose d'une fonction d'allumage automatique des projecteurs via un capteur implanté dans le pare brise détectant tout changement d'intensité de luminosité. Leur propreté est assurée en permanence par des lave-projecteurs à haute pression.

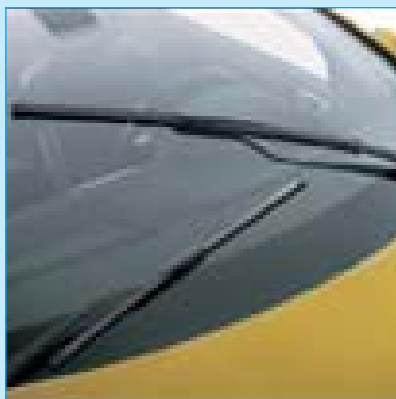
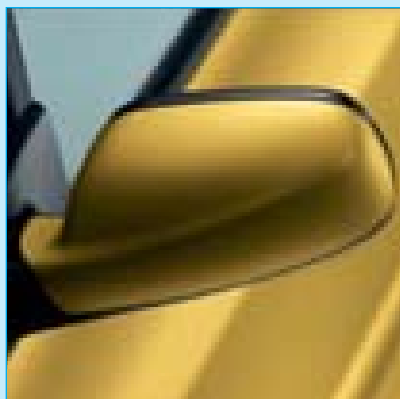

Rétroviseurs extérieur rabattables électriquement*

Les rétroviseurs extérieurs à réglage électrique, sont rabattables électriquement* et comportent une fonction dégivrage.

Essuie-vitres à balais plats

Un capteur de pluie* contrôle le déclenchement et le cadencement automatique. L'essuie-vitres avant à mouvement papillon, est doté de balais plats qui optimisent l'efficacité de nettoyage.



Rétroviseur photosensible*

Le rétroviseur intérieur est équipé de capteurs sensibles à la lumière détectant tout écart de luminosité. Ainsi, il s'obscurcit ou s'éclaircit automatiquement, évitant tout éblouissement.



Régulateur de vitesse

307 CC dispose d'un régulateur de vitesse permettant de maintenir à un niveau stable la vitesse du véhicule. Le conducteur peut, d'une simple pression sur la commande d'accélérateur ou de frein, intervenir à tout moment.

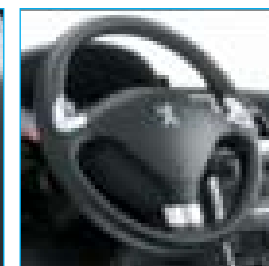

Direction à assistance variable

Douce pour les manœuvres en ville, ferme sur la route, la direction assistée varie en fonction de la vitesse du véhicule et de l'effort exercé sur le volant. Souple, précis, économique, un agrément de conduite indéniable.

* De série ou en option selon versions, disponible courant 2003.



bien-être à bord

(+)



307 CC allie confort et design.
L'habitacle est généreux,
le design intérieur et extérieur
a été créé avec intelligence
pour vous offrir un bien-être
maximum. Et grâce à une large
offre de coloris et de garnissages,
faites 307 CC à votre image.



Générosité

Bienvenue à bord

2 places arrière sculptées avec accoudoirs latéraux

Les places arrière de 307 CC peuvent accueillir aisément 2 adultes. Les sièges, parfaitement sculptés, sont dotés d'accoudoirs latéraux, synonymes de confort et de bien-être.



Confort et luminosité

Les places avant de 307 CC sont spacieuses et confortables assurant un excellent maintien aux passagers.

Elle offre une surface vitrée exceptionnelle (2,61 m²) qui procure une luminosité et un sentiment d'espace hors du commun.

Position de conduite

Pour une position de conduite optimale, les sièges avant bénéficient de réglages en hauteur, longueur et inclinaison. Le volant est réglable en hauteur et profondeur. A cela est également ajouté une fonction sièges chauffants*.

* De série ou en option selon versions.

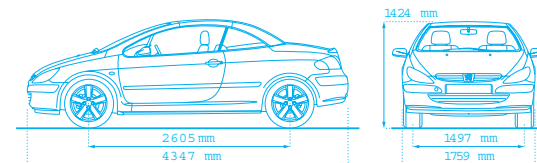



Personnalité Intérieur

Combiné 4 cadrans

Le combiné est composé de 4 cadrans à fond blanc, cerclés de métal. Il affiche par son design le tempérament sportif et élégant de l'habitacle.



Air conditionné automatique

307 CC dispose d'un système d'air conditionné à régulation automatique et à affichage digital. Pour une température idéale, la vôtre, au demi degré près.

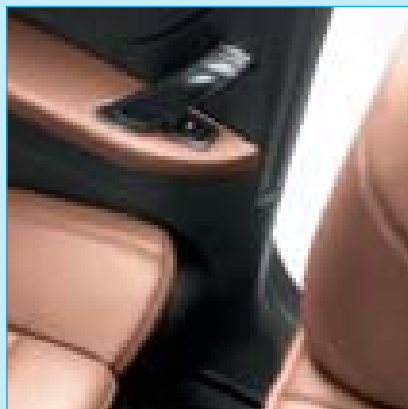

Poignées de maintien aux places arrières

Ergonomiques, pour se maintenir ou sortir aisément de la voiture, deux poignées sont intégrées aux accoudoirs arrière. Elles accompagnent sur l'accoudoir une commande de lève-vitre électrique individuelle.

Volant cuir/inserts métalliques

Le volant, parfaitement dessiné, est gainé de cuir et dispose d'inserts en décor aluminium.

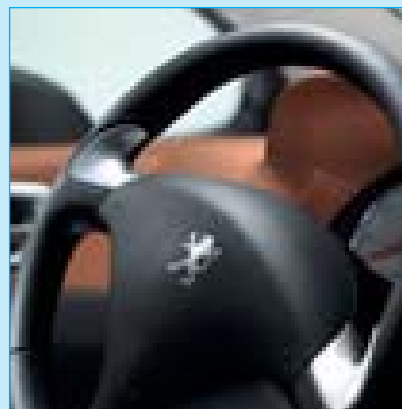

Repose pied et pédalier aluminium

Le pédalier et le repose pied sont traités en aluminium.

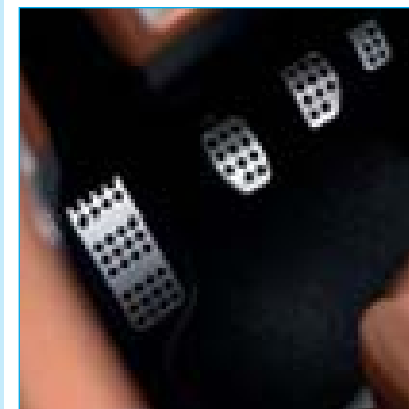

(&) Ergonomie Vie à bord

Coffre

Le coffre plat et carré de 307 CC est logeable et généreux. En coupé, il dispose d'un volume de 350 litres* et de 204 litres* en cabriolet. Une vraie roue de secours est logée sous le tapis de coffre.

* Méthode PSA.



Lunette arrière articulée

En cabriolet, afin d'optimiser l'espace destiné aux bagages, la lunette arrière du toit rigide est articulée. Ainsi, elle se désolidarise des custodes et laisse disponible un espace optimisé.

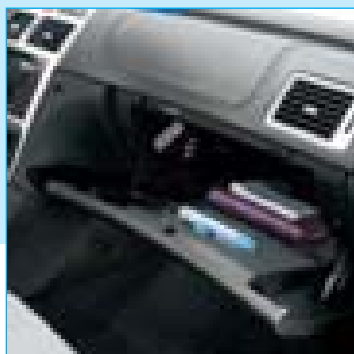

Boîte à gants

Éclairée et d'une contenance de 17,5 litres, la boîte à gants s'avère généreuse et pratique. Reliée à l'air conditionné, la boîte à gants bénéficie de la régulation de température de l'habitacle.

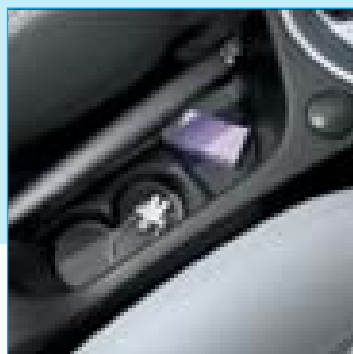

Porte-gobelet

Situé entre les sièges avant, le rangement central peut recevoir 2 canettes ou divers petits objets.

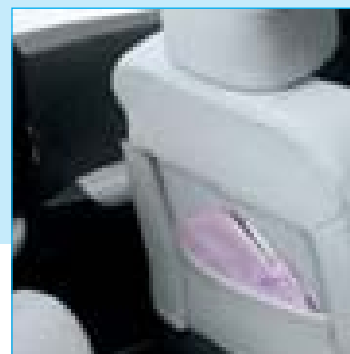

Poches aumônières

Les poches aumônières situées au dos des sièges avant accueillent livres et magazines.

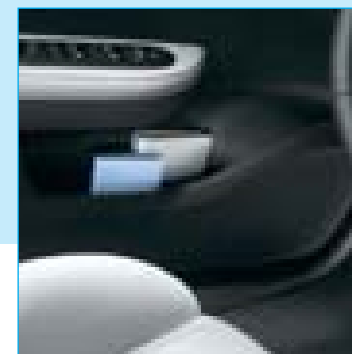

Rangement sur portière

Les panneaux de portes avant, fluides et galbés, accueillent l'ensemble des commandes électriques et un rangement dans le bac de porte.

(&) Style Sur-mesure

Cuir intégral : sièges, coiffe de planche de bord et bandeaux de porte habillés de cuir.



Ambiance Titane : Planche de bord et sièges habillés de cuir noir.



Ambiance Palimbro : Planche de bord et sièges habillés de cuir fauve.



Ambiance Fusion : Planche de bord habillée de cuir rouge et sièges habillés de cuir bi-ton noir et rouge.



Ambiance Lama : Planche de bord habillée de cuir noir et sièges habillés de cuir gris clair.



Sportif

Une ambiance intérieure spécifique est proposée sur la version 2.0l 180ch alliant un habillage de cuir noir et de maille 3D orné d'une bande "aluminium".

Cuir : sièges habillés de cuir.



Ambiance Titane : Planche de bord noir et sièges habillés de cuir noir.

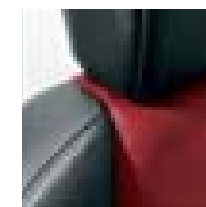

Ambiance Fusion : Planche de bord noir et sièges habillés de cuir bi-ton noir et rouge.

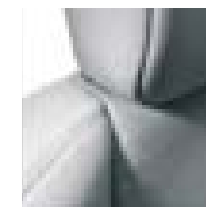

Ambiance Lama : Planche de bord noir et sièges habillés de cuir gris clair.

Dynamique : sièges en tissu tressé.

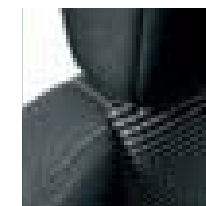

Ambiance Titane : Planche de bord noir et sièges tissu tressé noir/gris.



Ambiance Cobalt : Planche de bord bleu et sièges tissu tressé noir/bleu.

(&)

Goût Couleurs

- 1- Rouge Babylone*
- 2- Gris Manitoba
- 3- Prune Montecristo
- 4- Gris Fer
- 5- Jaune Persépolis
- 6- Rouge Aden**
- 7- Bleu de Chine
- 8- Bleu Récife
- 9- Gris Aluminium
- 10- Noir Obsidien

* Teinte métallisée à vernis coloré.
** Teinte opaque.

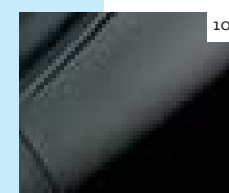
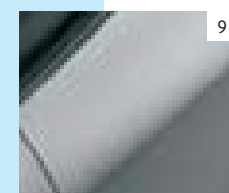
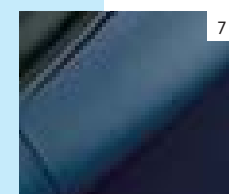
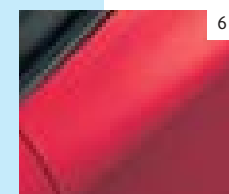
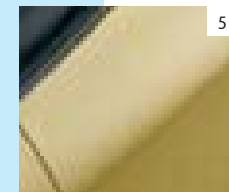
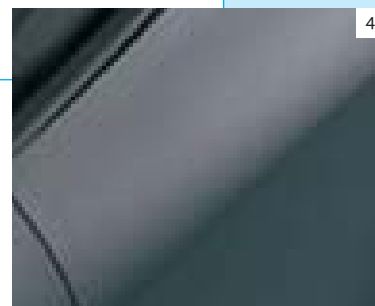
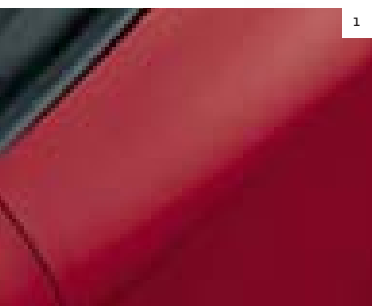

(*) Accessoires Pratiques

Avez-vous d'autres vœux à formuler?

Voici une sélection d'accessoires pour réaliser d'autres souhaits d'espace, de confort, d'élégance et de fonctionnalité. Réalisés ou sélectionnés par le Bureau de Style Peugeot, ces accessoires répondent à des critères stricts en matière de qualité, de sécurité, d'ergonomie, d'innovation et de design. Vous les retrouverez en intégralité dans le catalogue Accessoires 307 CC disponible en concession.

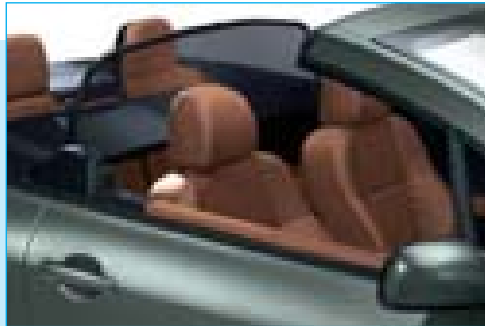

Windstop

(filet anti-remous)

Indispensable en configuration cabriolet, il préserve les occupants des places avant des courants d'air. Livré avec sa housse, il peut être rangé replié dans le coffre.



Roue Aidel 17"

Ces roues en alliage de 17" ont été spécifiquement développées pour 307 CC.

Galerie de coffre

En inox chromé, elle se fixe rapidement aux volets de coffre pour s'intégrer harmonieusement à la ligne de 307 CC. (disponible fin 2003).

(♥) Boutique Coup de cœur

Tout l'esprit 307 CC

Vivre 307 CC entièrement, porter haut les couleurs de la marque. La Boutique propose une gamme d'objets, de textiles et un choix complet de miniatures (du 3 inches au 1/18^e). Conception spécifique et plaisirs exclusifs...

Epure 307 CC

En métal moulé, profitez des lignes fluides et épurés de 307 CC. (réf : 9665 YP)



Coffret 307 CC

Tout 307 CC au format 1/43^e, dans un coffret de présentation. (réf : 9665 YN)

