

GUIDE D'UTILISATION



PEUGEOT 108





Le guide d'utilisation en ligne

Choisissez l'un des accès suivants pour consulter votre guide d'utilisation en ligne...

Retrouvez votre guide d'utilisation sur le site Internet de Peugeot, rubrique "MyPeugeot".

Cet espace personnel vous propose des conseils et d'autres informations utiles à l'entretien de votre véhicule.

 Si la rubrique "MyPeugeot" n'est pas disponible dans le site Peugeot de votre pays, vous pouvez consulter votre guide d'utilisation à l'adresse suivante :
<http://public.servicebox.peugeot.com/ddb/>

Sélectionnez :

- > la langue,
- > le véhicule, sa silhouette,
- > la période d'édition de votre guide d'utilisation correspondant à la date de la 1^{ère} mise en circulation de votre véhicule.

Consulter le guide d'utilisation en ligne vous permet également d'accéder aux dernières informations disponibles, facilement identifiables par le marque-page, repérable à l'aide de ce pictogramme :



Flashez ce code pour accéder directement à votre guide d'utilisation.



Start MyPeugeot



À télécharger sur votre smartphone.



L'application Start MyPeugeot est disponible pour votre véhicule et permet de prendre en main votre nouvelle Peugeot.

Résumé des principaux équipements et de leurs réglages.

Accès à certaines aides à la conduite.

Bibliothèque des témoins.

Zoom sur des fonctions audio & télématique.

Bienvenue

Votre véhicule reprend une partie des équipements décrits dans ce document, en fonction du niveau de finition, de la version et des caractéristiques propres au pays de commercialisation.

Ce guide présente tous les équipements disponibles sur l'ensemble de la gamme.

Les descriptions et figures sont données sans engagement. Automobiles PEUGEOT se réserve le droit de modifier les caractéristiques techniques, équipements et accessoires sans être tenue de mettre à jour le présent guide.

Ce document fait partie intégrante de votre véhicule. Pensez à le remettre au nouveau propriétaire en cas de cession.

Nous vous remercions d'avoir choisi une 108.

Ce guide d'utilisation est conçu afin de vous faire profiter pleinement de votre véhicule dans toutes ses situations de vie.

Légende

 avertissement pour la sécurité

 information complémentaire

 contribution à la protection de la nature

Vue d'ensemble	1	Ouvertures	2	Conduite	4
		Clés	31	Conseils de conduite	70
		Système "Accès et Démarrage Mains Libres"	34	Démarrage - arrêt du moteur avec la clé	71
		Portes	38	Démarrage - arrêt du moteur avec le système Accès et Démarrage Mains Libres	72
		Coffre	39	Frein de stationnement manuel	76
		Lève-vitres avant électriques	41	Boîte manuelle 5 vitesses	76
		Vitres de custode	41	Boîte de vitesses ETG	77
		Toit toile électrique	42	Indicateur de changement de rapport	81
				Aide au démarrage en pente	82
Éco-conduite	2			Stop & Start	83
				Limiteur de vitesse	86
				Caméra de recul	92
				Alerte de franchissement involontaire de ligne	93
				Détection de sous-gonflage	95
		Ergonomie et confort	3		
		Sièges avant	46		
		Sièges arrière	48		
		Rétroviseurs	50		
		Réglage du volant	51		
		Ventilation	52		
		Chauffage	54		
		Air conditionné manuel	55		
		Air conditionné automatique	57		
		Désembuage - Dégivrage avant	60		
		Désembuage - Dégivrage de la lunette arrière	61		
		Plafonnier	62		
		Éclairage du coffre	62		
		Aménagements intérieurs	63		
		Tablette arrière	67		
		Aménagements du coffre	68		
Instruments de bord	1				
Combinés	11				
Afficheurs	13				
Témoins	15				
Indicateurs	26				
Ordinateur de bord	27				
Réglage de l'heure	29				

Éclairage et visibilité

5

Commande d'éclairage extérieur	98
Allumage automatique des feux	101
Indicateurs de direction	103
Réglage du site des projecteurs	103
Commande d'essuie-vitre	104

Sécurité

6

Avertisseur sonore	106
Signal de détresse	106
Système ESC	107
Active City Brake	110
Ceintures de sécurité	115
Airbags	118
Sièges enfants	123
Désactivation de l'airbag frontal passager	126
Sièges enfants ISOFIX	132
Sécurité enfants	137

Informations pratiques

7

Réservoir de carburant	138
Chaînes à neige	140
Mode économie d'énergie	141
Accessoires	142
Changement d'un balai d'essuie-vitre	144
Pose des barres de toit	144
Capot	146
Moteurs essence	147
Vérification des niveaux	148
Contrôles	151

En cas de panne

8

Kit de dépannage provisoire de pneumatique	153
Roue de secours	158
Changement d'une lampe	163
Changement d'un fusible	168
Batterie 12 V	177
Remorquage du véhicule	180

Caractéristiques techniques

9

Motorisations	181
Masses	182
Dimensions	183
Éléments d'identification	184

Audio et télématique

Écran tactile 7 pouces	185
Radio	235

Index alphabétique

Extérieur

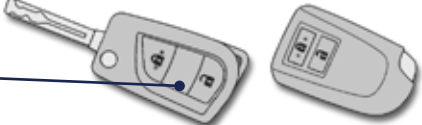
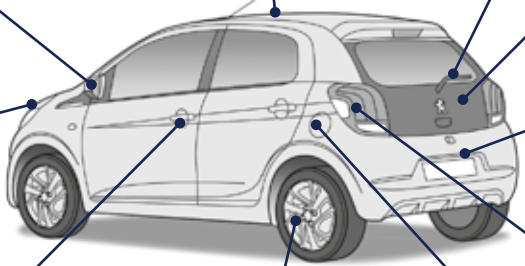
Clés	31																				
Télécommande	32-33																				
Système "Accès et Démarrage Mains Libres"	34-37																				
Pile	33, 37																				
Démarrage	71, 72-73																				
		<table border="0"> <tbody> <tr> <td>Toit toile électrique</td> <td>42-45</td> </tr> <tr> <td>Barres de toit</td> <td>144</td> </tr> <tr> <td>Accessoires</td> <td>142-143</td> </tr> </tbody> </table>	Toit toile électrique	42-45	Barres de toit	144	Accessoires	142-143													
Toit toile électrique	42-45																				
Barres de toit	144																				
Accessoires	142-143																				
			<table border="0"> <tbody> <tr> <td>Essuie-vitre</td> <td>104-105</td> </tr> <tr> <td>Changement d'un balai</td> <td>144</td> </tr> </tbody> </table>	Essuie-vitre	104-105	Changement d'un balai	144														
Essuie-vitre	104-105																				
Changement d'un balai	144																				
Rétroviseurs extérieurs	50		<table border="0"> <tbody> <tr> <td>Coffre</td> <td>39-40</td> </tr> <tr> <td>Kit de dépannage provisoire de pneumatique</td> <td>153-157</td> </tr> </tbody> </table>	Coffre	39-40	Kit de dépannage provisoire de pneumatique	153-157														
Coffre	39-40																				
Kit de dépannage provisoire de pneumatique	153-157																				
Commande d'éclairage	98-103			<table border="0"> <tbody> <tr> <td>Caméra de recul</td> <td>92</td> </tr> <tr> <td>Remorquage</td> <td>180</td> </tr> </tbody> </table>	Caméra de recul	92	Remorquage	180													
Caméra de recul	92																				
Remorquage	180																				
Réglage projecteurs	103																				
Changement de lampes	163-165, 167		<table border="0"> <tbody> <tr> <td>Changement de lampes</td> <td>166-167</td> </tr> <tr> <td>- feux arrière</td> <td></td> </tr> <tr> <td>- 3^{ème} feu stop</td> <td></td> </tr> <tr> <td>- feux de plaque minéralogique</td> <td></td> </tr> </tbody> </table>	Changement de lampes	166-167	- feux arrière		- 3 ^{ème} feu stop		- feux de plaque minéralogique											
Changement de lampes	166-167																				
- feux arrière																					
- 3 ^{ème} feu stop																					
- feux de plaque minéralogique																					
- feux avant																					
- répéteurs de clignotant																					
Portes	38-40	<table border="0"> <tbody> <tr> <td>Programme de stabilité électronique</td> <td>107-109</td> </tr> <tr> <td>Chaînes à neige</td> <td>140</td> </tr> <tr> <td>Détection de sous gonflage</td> <td>95-97</td> </tr> <tr> <td>Pression des pneumatiques</td> <td>156-157, 184</td> </tr> <tr> <td>Changement de roue</td> <td>158-162</td> </tr> <tr> <td>- outillage</td> <td></td> </tr> <tr> <td>- démontage / remontage</td> <td></td> </tr> </tbody> </table>	Programme de stabilité électronique	107-109	Chaînes à neige	140	Détection de sous gonflage	95-97	Pression des pneumatiques	156-157, 184	Changement de roue	158-162	- outillage		- démontage / remontage		<table border="0"> <tbody> <tr> <td>Réservoir de carburant, remplissage carburant</td> <td>138-139</td> </tr> <tr> <td>Indicateur de niveau de carburant</td> <td>26</td> </tr> </tbody> </table>	Réservoir de carburant, remplissage carburant	138-139	Indicateur de niveau de carburant	26
Programme de stabilité électronique	107-109																				
Chaînes à neige	140																				
Détection de sous gonflage	95-97																				
Pression des pneumatiques	156-157, 184																				
Changement de roue	158-162																				
- outillage																					
- démontage / remontage																					
Réservoir de carburant, remplissage carburant	138-139																				
Indicateur de niveau de carburant	26																				
- ouverture / fermeture																					
- verrouillage centralisé																					
Lève-vitres électriques	41																				
Vitres de custode (5 portes)	41																				

Intérieur

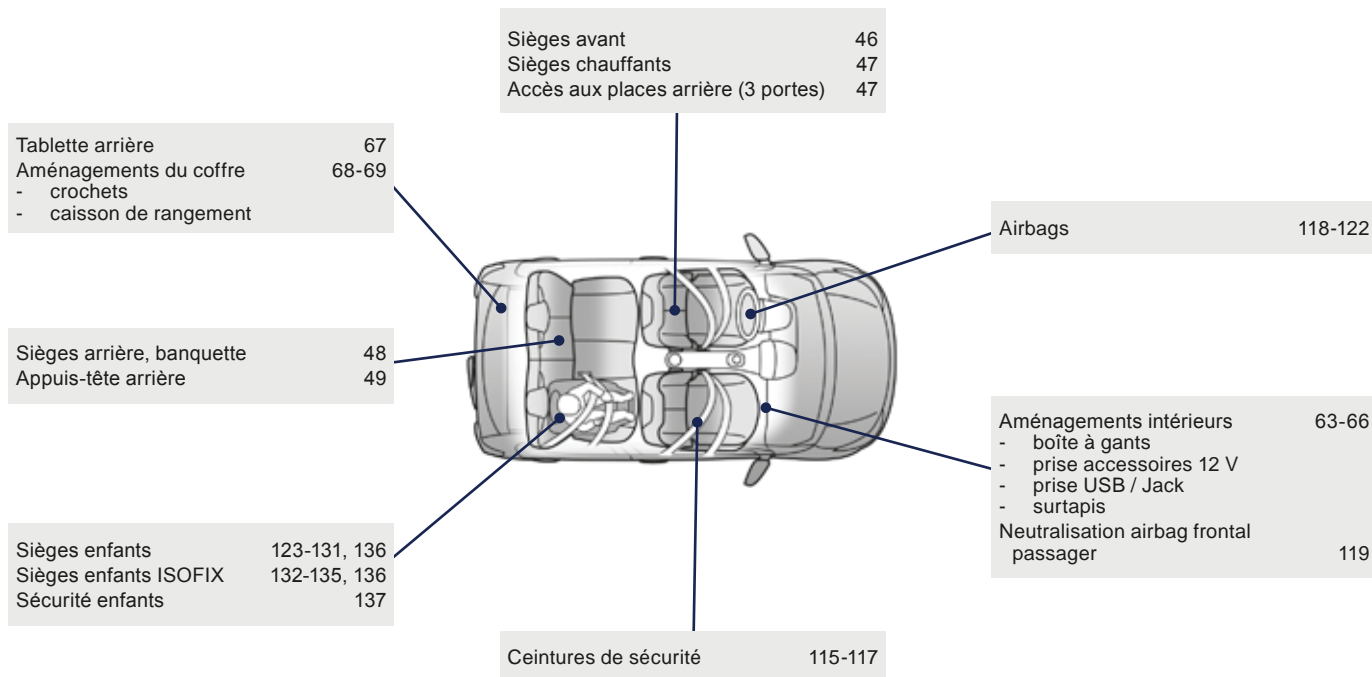

Poste de conduite

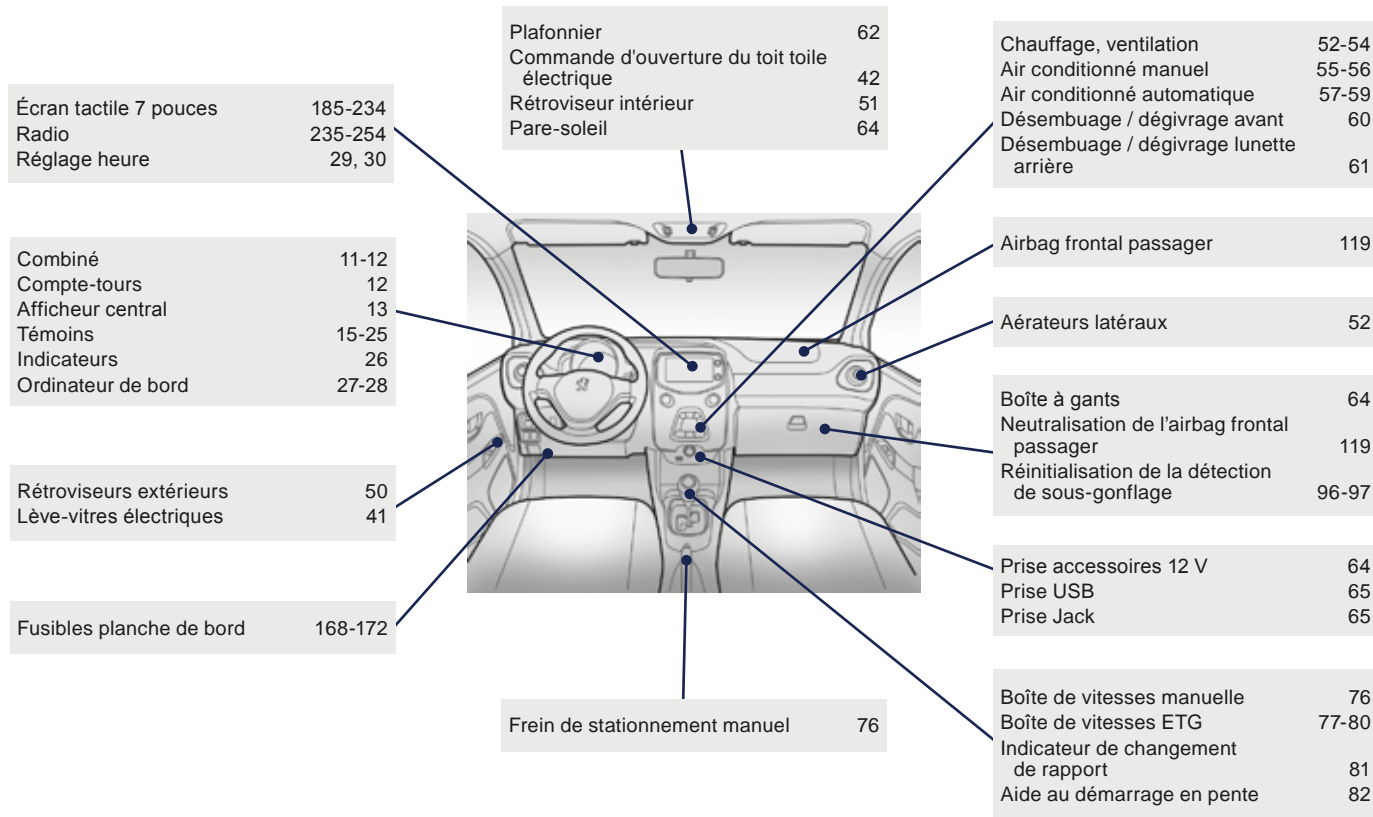

Poste de conduite (suite)

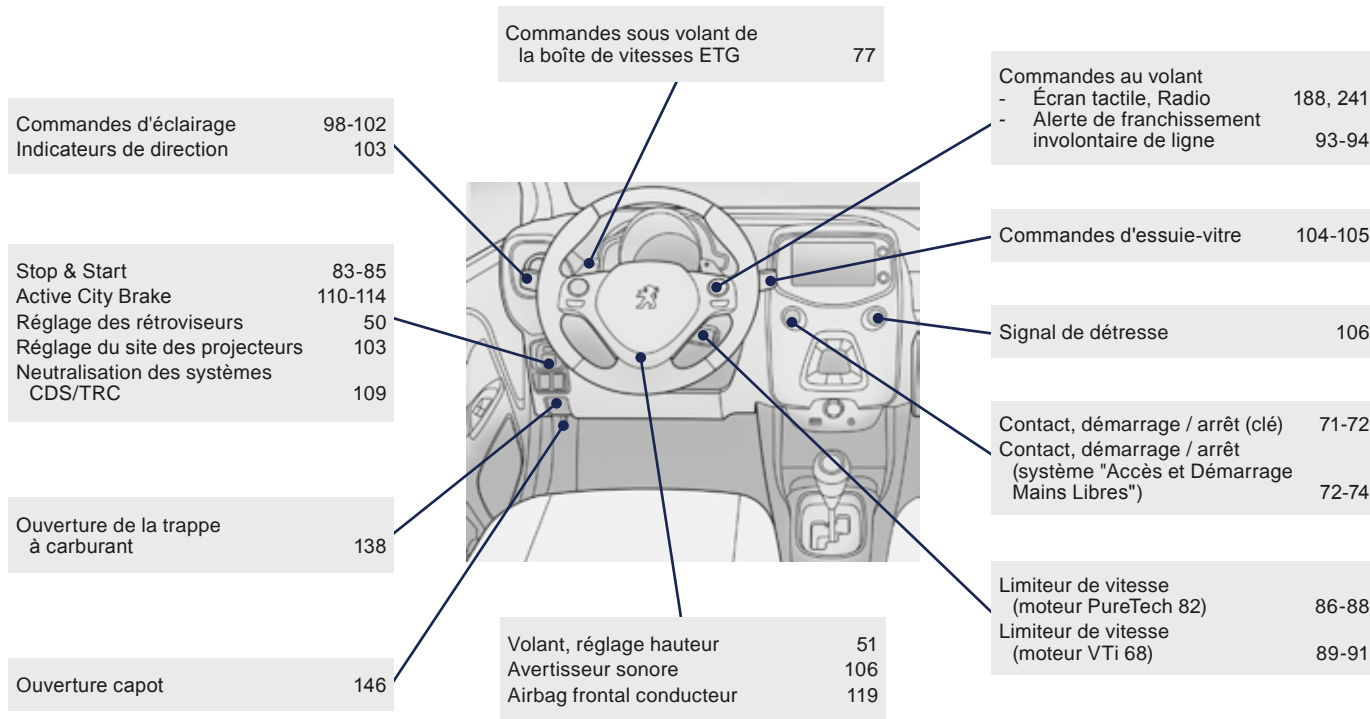

Entretien - Caractéristiques

Vérification des niveaux	148-150
- huile	
- liquide de frein	
- liquide de refroidissement	
- liquide lave-vitre	
Contrôle des éléments	151-152
- embrayage	
- batterie	
- filtre à air / habitacle	
- filtre à huile	
- plaquettes / disques de freins	

Batterie 12 V	177-179
Mode économie	141
Fusibles compartiment moteur	168-169, 173-176

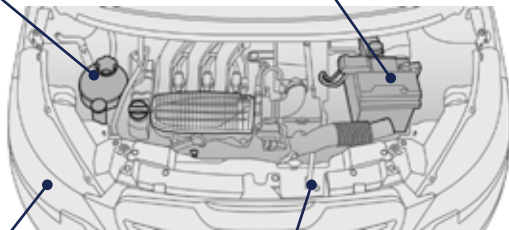

Changement de lampes	163-167
- avant	
- arrière	

Ouverture capot	146
Sous-capots essence	147
Motorisations essence	181

Masses essence	182
----------------	-----

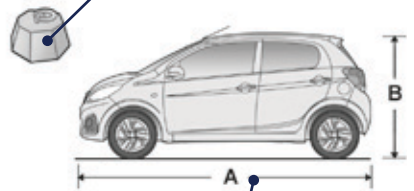

Dimensions	183
Éléments d'identification	184

Éco-conduite

L'éco-conduite est un ensemble de pratiques au quotidien qui permet à l'automobiliste d'optimiser la consommation de carburant et l'émission de CO₂.

Optimisez l'utilisation de votre boîte de vitesses

Avec une boîte de vitesses manuelle, démarrez en douceur et engagez, sans attendre, le rapport de vitesse supérieur. En phase d'accélération, passez les rapports assez tôt.

Avec une boîte de vitesses ETG, privilégiez le mode automatique (Easy), sans appuyer fortement ni brusquement sur la pédale d'accélérateur.

L'indicateur de changement de rapport de vitesse vous invite à engager le rapport de vitesse le plus adapté : dès que l'indication s'affiche au combiné, suivez-la aussitôt.

Pour les véhicules équipés d'une boîte de vitesses ETG, cet indicateur n'apparaît qu'en mode manuel.

Adoptez une conduite souple

Respectez les distances de sécurité entre les véhicules, utilisez le frein moteur plutôt que la pédale de frein, appuyez progressivement sur la pédale d'accélérateur. Ces attitudes contribuent à économiser la consommation de carburant, à réduire le rejet de CO₂ et à atténuer le fond sonore de la circulation.

Maîtrisez l'utilisation de vos équipements électriques

Avant de partir, si l'habitacle est surchauffé, aérez-le en descendant les vitres et en ouvrant les aérateurs, avant d'utiliser l'air conditionné.

Au-delà de 50 km/h, remontez les vitres et laissez les aérateurs ouverts.

Pensez à utiliser les équipements permettant de limiter la température dans l'habitacle (occulteur de toit ouvrant, stores...).

Coupez l'air conditionné, sauf si la régulation est automatique, dès que vous avez atteint la température de confort désirée.

Éteignez les commandes de dégivrage et de désembuage, si celles-ci ne sont pas gérées automatiquement.

Arrêtez au plus tôt la commande de siège chauffant.

Ne roulez pas avec les projecteurs et les feux antibrouillard allumés quand les conditions de visibilité sont suffisantes.

Évitez de faire tourner le moteur, surtout en hiver, avant d'engager la première vitesse ; votre véhicule chauffe plus vite pendant que vous roulez.

En tant que passager, si vous évitez d'enchaîner vos supports multimédia (film, musique, jeu vidéo...), vous participerez à limiter la consommation d'énergie électrique, donc de carburant.

Débranchez vos appareils nomades avant de quitter le véhicule.

Limitez les causes de surconsommation

Répartissez les poids sur l'ensemble du véhicule ; placez vos bagages les plus lourds au fond du coffre, au plus près des sièges arrière.

Limitez la charge de votre véhicule et minimisez la résistance aérodynamique (barres de toit, galerie porte-bagages...). Préférez l'utilisation d'un coffre de toit.

Retirez les barres de toit, la galerie porte-bagages, après utilisation.

Dès la fin de la saison hivernale, retirez les pneumatiques neige et remontez vos pneumatiques été.

Respectez les consignes d'entretien

Vérifiez régulièrement et à froid la pression de gonflage de vos pneumatiques, en vous référant à l'étiquette située sur l'entrée de porte, côté conducteur.

Effectuez cette vérification plus particulièrement :

- avant un long déplacement,
- à chaque changement de saison,
- après un stationnement prolongé.

N'oubliez pas également la roue de secours et les pneumatiques de la remorque ou de la caravane.

Entretenez régulièrement votre véhicule (huile, filtre à huile, filtre à air, filtre habitacle...) et suivez le calendrier des opérations préconisées dans le carnet d'entretien et de garanties.

Au moment du remplissage du réservoir de carburant, n'insistez pas au-delà de la 3^{ème} coupure du pistolet, vous éviterez le débordement.

Au volant de votre véhicule neuf, ce n'est qu'après les 3 000 premiers kilomètres que vous constaterez une meilleure régularité de votre consommation moyenne de carburant.

Combinés

Combiné type 1

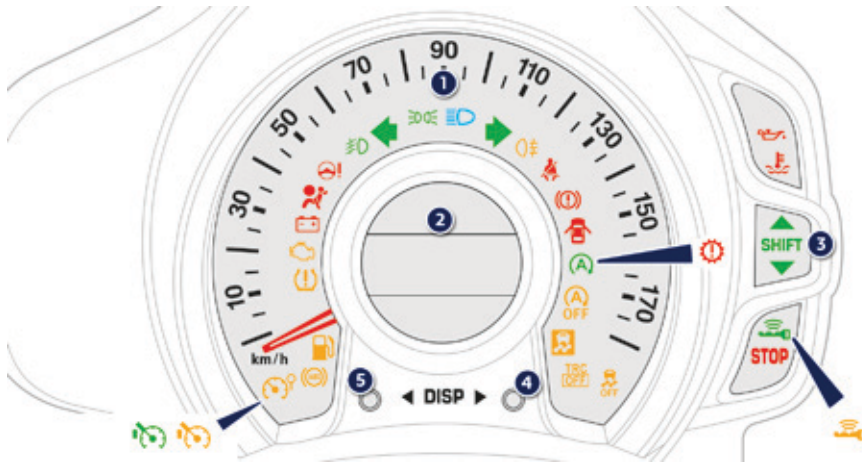

1. Indicateur de vitesse (km/h ou mph).
2. Afficheur central.
Pour plus d'informations, reportez-vous à la rubrique correspondante.
3. Indicateur de changement de rapport.
4. Bouton de gestion de l'afficheur (Display).
Affichage des informations en ordre croissant.
5. Bouton de gestion de l'afficheur (Display).
Affichage des informations en ordre décroissant.

Combiné type 2

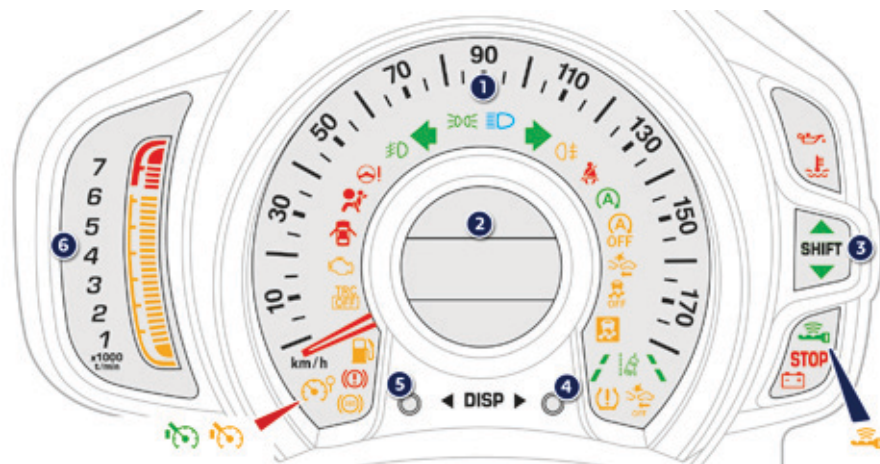

1. Indicateur de vitesse (km/h ou mph).
2. Afficheur central.
Pour plus d'informations, reportez-vous à la rubrique correspondante.
3. Indicateur de changement de rapport.
4. Bouton de gestion de l'afficheur (Display).
Affichage des informations en ordre croissant.
5. Bouton de gestion de l'afficheur (Display).
Affichage des informations en ordre décroissant.
6. Compte-tours
Le régime moteur est indiqué par l'affichage de pavés lumineux de couleur orange.
Au delà du régime moteur maximum, les pavés s'affichent en rouge pour vous indiquer la nécessité d'engager le rapport supérieur.

Afficheur central

Les informations affichées diffèrent selon la motorisation et le type de boîte de vitesses de votre véhicule.

Afficheur central avec moteur VTi 68 et boîte de vitesses manuelle



1. Température extérieure.
Elle clignote en cas de risque de verglas.
2. Informations véhicule avec :
 - Compteurs kilométriques total et journalier.
 - Informations de l'ordinateur de bord.
 - Informations du limiteur de vitesse.
3. Indicateur de niveau de carburant.

Afficheur central avec moteur VTi 68 et boîte de vitesses ETG

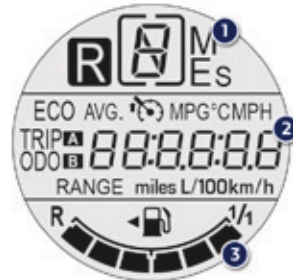

1. Position du sélecteur de vitesses et rapport engagé.
2. Informations véhicule avec :
 - Compteurs kilométriques total et journalier.
 - Informations de l'ordinateur de bord.
 - Informations du limiteur de vitesse.
 - Température extérieure.
Elle clignote en cas de risque de verglas.
3. Indicateur de niveau de carburant.

Afficheur central avec moteur PureTech 82 et boîte de vitesses manuelle

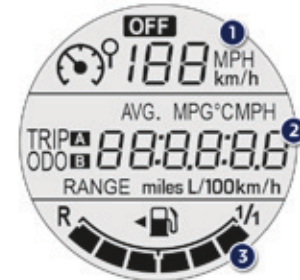

1. Informations du limiteur de vitesse.
2. Informations véhicule avec :
 - Compteurs kilométriques total et journalier.
 - Informations de l'ordinateur de bord.
 - Température extérieure.
Elle clignote en cas de risque de verglas.
3. Indicateur de niveau de carburant.

i Pour plus d'informations, reportez-vous à la rubrique correspondant à la fonction et à son affichage associé.

Afficheur des témoins de ceinture et d'airbag frontal passager



- A. Témoin de débouclage de ceinture arrière gauche.
- B. Témoin de débouclage de ceinture arrière droite.
- C. Témoin de neutralisation de l'airbag frontal passager.
- D. Témoin d'activation de l'airbag frontal passager.

! Le témoin C ou le témoin D reste allumé, en fonction de l'état de l'airbag passager avant (neutralisé ou activé).

Témoins

Repères visuels informant le conducteur de la mise en marche d'un système (témoins de marche ou de neutralisation) ou de l'apparition d'une anomalie (témoin d'alerte).

A la mise du contact

Certains témoins d'alerte s'allument dans le combiné, pendant quelques secondes, lors de la mise du contact du véhicule.

Dès le démarrage du moteur, ces mêmes témoins doivent s'éteindre.

En cas de persistance, avant de rouler, consultez le témoin d'alerte concerné.

Avertissements associés

L'allumage de certains témoins peut s'accompagner d'un signal sonore. L'allumage du témoin est de type fixe ou clignotant.



Certains témoins peuvent présenter les deux types d'allumage : fixe ou clignotant. Seule la mise en relation du type d'allumage avec l'état de fonctionnement du véhicule permet de savoir, si la situation est normale ou si une anomalie apparaît. Veuillez-vous reporter aux tableaux décrits ci-après pour plus d'informations.





Témoins d'alerte





Moteur tournant ou véhicule roulant, l'allumage de l'un des témoins suivants indique l'apparition d'une anomalie nécessitant l'intervention du conducteur.





L'allumage d'un témoin d'alerte doit faire l'objet d'un diagnostic complémentaire.





N'hésitez pas à consulter le réseau PEUGEOT ou un atelier qualifié.







Témoin		Etat	Cause	Actions / Observations
STOP	STOP	clignotant, associé à un autre témoin.	Il est associé avec la pression d'huile moteur ou la température du liquide de refroidissement.	L'arrêt est impératif dans les meilleures conditions de sécurité. Stationnez, coupez le contact et faites appel au réseau PEUGEOT ou un atelier qualifié.

Témoin		Etat	Cause	Actions / Observations
	Freinage	fixe.	La baisse du niveau du liquide de frein est importante.	Faites l'appoint avec un liquide référencé PEUGEOT. Si le problème persiste, faites vérifier le circuit par le réseau PEUGEOT ou par un atelier qualifié.
			Le système de freinage est défaillant.	L'arrêt est impératif dans les meilleures conditions de sécurité. Stationnez, coupez le contact et consultez le réseau PEUGEOT ou un atelier qualifié.
	Pression d'huile moteur	fixe, associé au témoin STOP.	La pression d'huile moteur est insuffisante.	L'arrêt est impératif dans les meilleures conditions de sécurité. Stationnez, coupez le contact et consultez le réseau PEUGEOT ou un atelier qualifié.
	Température du liquide de refroidissement	clignotant (moteur VTi 68 uniquement).	La température du liquide de refroidissement augmente.	Roulez prudemment.
		fixe.	La température du liquide de refroidissement est trop élevée.	L'arrêt est impératif dans les meilleures conditions de sécurité. Attendez le refroidissement du moteur pour vérifier le niveau, le compléter si nécessaire. Si le problème persiste, consultez le réseau PEUGEOT ou un atelier qualifié.
	Antiblocage des roues (ABS)	fixe.	Le système d'antiblocage des roues est défaillant.	Le véhicule conserve un freinage classique. Roulez prudemment à une allure modérée, et consultez rapidement le réseau PEUGEOT ou un atelier qualifié.

Témoin	Etat	Cause	Actions / Observations
 Contrôle dynamique de stabilité et antipatinage de roues (CDS/TRC)	clignotant.	Les systèmes CDS/TRC sont en action.	Le système optimise la motricité et permet d'améliorer la stabilité directionnelle du véhicule.
	fixe.	Les systèmes CDS/TRC sont défaillants.	Faites vérifier par le réseau PEUGEOT ou par un atelier qualifié.
 Système de dépollution	fixe.	Le système de dépollution est défaillant.	Consultez rapidement le réseau PEUGEOT ou un atelier qualifié.
	Anomalie moteur	fixe.	Une anomalie majeure n'ayant pas de témoin spécifique est détectée.
 Niveau mini de carburant	fixe, accompagné d'un signal sonore.	Au premier allumage, il vous reste environ 5 litres de carburant dans le réservoir.	Faites impérativement un complément de carburant pour éviter la panne. Ce témoin se rallume à chaque mise du contact, tant qu'un complément de carburant suffisant n'est pas effectué. Capacité du réservoir : environ 35 litres. Ne roulez jamais jusqu'à la panne sèche, ceci pourrait endommager les systèmes d'antipollution et d'injection.
 Charge batterie	fixe.	Le circuit de charge de la batterie est défaillant (cosses sales ou desserrées, courroie d'alternateur détendue ou sectionnée...).	Consultez le réseau PEUGEOT ou un atelier qualifié.

Témoin	Etat	Cause	Actions / Observations
	Ceintures avant	clignotant, accompagné d'un signal sonore.	Tirez la sangle, puis insérez le pêne dans la boucle.
	Airbags	fixe.	Faites vérifier par le réseau PEUGEOT ou par un atelier qualifié.
	Boîte de vitesses ETG	fixe.	Consultez rapidement le réseau PEUGEOT ou un atelier qualifié.
	Embrayage	clignotant, accompagné d'un signal sonore.	Arrêtez-vous dans les meilleures conditions de sécurité, placez le sélecteur de la boîte de vitesses ETG en position N , et attendez 15 minutes environ que la température de l'embrayage baisse.
	Direction assistée électrique	clignotant ou fixe, accompagné d'un signal sonore.	Roulez prudemment à allure modérée. Faites vérifier par le réseau PEUGEOT ou par un atelier qualifié.







Témoin	Etat	Cause	Actions / Observations
 Sous-gonflage	fixe.	La pression est insuffisante dans une ou plusieurs roues.	<p>Contrôlez la pression des pneumatiques le plus rapidement possible.</p> <p>Ce contrôle doit être effectué de préférence à froid.</p> <p>Vous devez réinitialiser le système après chaque ajustement de la pression d'un ou de plusieurs pneumatiques et après le changement d'une ou de plusieurs roues.</p> <p>Pour plus d'informations, reportez-vous à la rubrique "Détection de sous-gonflage".</p>
 Stop & Start (moteur VTi 68 S&S)	clignotant.	Le système Stop & Start est défaillant.	Faites vérifier le système par le réseau PEUGEOT ou par un atelier qualifié.
 Limiteur de vitesse	fixe.	Le limiteur de vitesse est défaillant.	Faites vérifier par le réseau PEUGEOT ou par un atelier qualifié.
 Porte(s) ouverte(s) / Coffre ouvert	fixe, accompagné d'un signal sonore.	Une porte ou le coffre est resté(e) ouvert(e).	Fermez l'ouvrant concerné.





Témoin		Etat	Cause	Actions / Observations
 	Système Accès et Démarrage Mains Libres	clignotant rapidement.	La colonne de direction n'est pas déverrouillée.	Passez en mode " OFF ", puis en mode " ON " et tournez légèrement le volant pour déverrouiller la colonne de direction.
		clignotant, accompagné d'un signal sonore.	La pile de la clé électronique est défectueuse.	Remplacez la pile. Reportez-vous à la rubrique correspondante.
			Vous quittez le véhicule sans avoir activé le mode " OFF ".	Avec la clé électronique sur vous, appuyez sur le bouton START/STOP pour passer en mode " OFF ".
			La clé électronique n'est pas détectée.	Vérifiez que vous avez la clé électronique sur vous.
			Le système Accès et Démarrage Mains Libres est défaillant.	Faites contrôler le système par le réseau PEUGEOT ou par un atelier qualifié.
  	Alerte de franchissement involontaire de ligne	clignotant (orange), accompagné d'un signal sonore.	Une ligne est en cours de franchissement, côté droit.	Tournez le volant du côté opposé pour retrouver la bonne trajectoire. Pour plus d'informations, reportez-vous à la rubrique correspondante.
			Une ligne est en cours de franchissement, côté gauche.	
		fixe.	Le système d'alerte de franchissement de ligne est défaillant.	Faites vérifier le système par le réseau PEUGEOT ou par un atelier qualifié.
 	Active City Brake	clignotant, accompagné d'un signal sonore.	Le système Active City Brake est en action.	Le système optimise le freinage pour éviter la collision. Pour plus d'informations, reportez-vous à la rubrique correspondante.
		clignotant.	Le système Active City Brake est défaillant.	Faites vérifier le système par le réseau PEUGEOT ou par un atelier qualifié.





Témoins de marche

L'allumage de l'un des témoins suivants confirme la mise en marche du système correspondant.

Celui-ci peut s'accompagner d'un signal sonore.

Témoin	Etat	Cause	Actions / Observations
 Indicateur de direction gauche	clignotant avec bruiteur.	La commande d'éclairage est actionnée vers le bas.	
 Indicateur de direction droite	clignotant avec bruiteur.	La commande d'éclairage est actionnée vers le haut.	
 Feux de position ou feux de croisement	fixe.	Les feux de position ou de croisement sont allumés.	
 Feux de route	fixe.	La commande d'éclairage est actionnée vers vous.	Tirez la commande pour revenir en feux de croisement.
 Projecteurs antibrouillard avant	fixe.	Si votre véhicule en est équipé, les projecteurs antibrouillard avant sont actionnés.	Tournez la bague de la commande deux fois vers l'arrière pour désactiver les projecteurs antibrouillard. Attention : si les projecteurs antibrouillard avant sont montés en accessoires, la commande peut être différente.
 Feu antibrouillard arrière	fixe.	Le feu antibrouillard arrière est allumé à l'aide de la bague de la commande d'éclairage.	Tournez la bague de la commande d'éclairage vers l'arrière pour éteindre le feu antibrouillard.



Témoin		Etat	Cause	Actions / Observations
	Frein de stationnement	fixe, accompagné d'un signal sonore.	Le frein de stationnement est serré ou mal desserré.	Desserrez le frein de stationnement pour éteindre le témoin ; pied sur la pédale de frein. Respectez les consignes de sécurité. Pour plus d'informations sur le frein de stationnement, reportez-vous à la rubrique correspondante.
	Airbag passager avant	fixe dans l'afficheur des témoins de ceinture et d'airbag frontal passager.	La commande, située dans la boîte à gants, est actionnée sur la position "ON".	L'airbag frontal passager est activé. Dans ce cas, n'installez pas de siège enfant "dos à la route".
	Stop & Start (moteur VTi 68 S&S)	fixe.	A l'arrêt du véhicule (feu rouge, stop, encombrements...), le Stop & Start a mis le moteur en mode STOP.	Dès que vous souhaitez repartir, le témoin s'éteint et le moteur redémarre automatiquement en mode START.
	Système Accès et Démarrage Mains Libres	fixe.	Les conditions de démarrage du moteur sont remplies.	Pour plus d'informations, reportez-vous à la rubrique "Démarrage - arrêt du moteur avec le système Accès et Démarrage Mains Libres".
		clignotant lentement.	Le véhicule est en mode "ACC". Les accessoires (autoradio, prise 12V...) peuvent être utilisés.	



Témoin		Etat	Cause	Actions / Observations
	Indicateur de changement de rapport	fixe.	Le rapport supérieur peut être engagé.	Pour plus d'informations, reportez-vous à la rubrique correspondante.
			Le rapport inférieur peut être engagé (uniquement pour le moteur VTi 68).	
	Limiteur de vitesse (moteur VTi 68)	fixe.	Le limiteur de vitesse est actif.	
	Alerte de franchissement involontaire de ligne	fixe.	Un appui sur la touche a été effectué.	Le système d'alerte de franchissement involontaire de ligne est activé. Pour plus d'informations, reportez-vous à la rubrique correspondante.
		fixe.		Le système est opérationnel : il a détecté les lignes côté droit et / ou côté gauche. Pour plus d'informations, reportez-vous à la rubrique correspondante.
	Active City Brake	fixe.	Un appui sur la touche a été effectué. La configuration du système a été modifiée.	Le système Active City Brake est activé. Pour plus d'informations, reportez-vous à la rubrique correspondante.

Témoins de neutralisation

L'allumage de l'un des témoins suivants confirme l'arrêt volontaire du système correspondant.

Celui-ci peut s'accompagner d'un signal sonore.

Témoin	Etat	Cause	Actions / Observations
 Airbag frontal passager	fixe dans l'afficheur des témoins de ceinture et d'airbag frontal passager.	La commande, située dans la boîte à gants, est actionnée sur la position "OFF".	L'airbag frontal passager est neutralisé. Vous pouvez installer un siège enfant "dos à la route" sur le siège passager avant, sauf en cas d'anomalie de fonctionnement des airbags (témoin d'alerte Airbags allumé).
 Antipatinage de roues (TRC)	fixe.	Un appui bref sur la touche a été effectué. L'antipatinage de roues (TRC) est désactivé.	Appuyez sur la touche pour activer le système. Le système TRC est automatiquement mis en oeuvre au démarrage du véhicule. En cas de désactivation, le système se réactive automatiquement à partir d'environ 50 km/h. Pour plus d'informations, reportez-vous à la rubrique correspondante.
 Contrôle dynamique de stabilité (CDS)	fixe.	Véhicule à l'arrêt , un appui de plus de 3 secondes sur la touche a été effectué. L'antipatinage de roues (TRC) et le contrôle dynamique de stabilité (CDS) sont désactivés.	Appuyez sur la touche pour activer les systèmes. Le système CDS est automatiquement mis en oeuvre au démarrage du véhicule. Pour plus d'informations, reportez-vous à la rubrique correspondante.

Témoin		Etat	Cause	Actions / Observations
	Stop & Start (moteur VTi 68 S&S)	fixe.	Le Stop & Start a été neutralisé.	Réactivez la fonction en appuyant de nouveau sur la touche. Pour plus d'informations, reportez-vous à la rubrique correspondante.
	Active City Brake	fixe.	Le système Active City Brake a été neutralisé.	Réactivez la fonction en appuyant de nouveau sur la touche. Pour plus d'informations, reportez-vous à la rubrique correspondante

Indicateurs

Compteur kilométrique total/journalier



Après la mise du contact, le compteur kilométrique sélectionné à l'arrêt du moteur, s'affiche.



Une pression sur l'un des boutons **1** permet d'alterner l'affichage du kilométrage :

- total avec "ODO" (odomètre) affiché,
- journalier avec "TRIP" affiché.

Pour remettre le compteur journalier à zéro, lorsqu'il est affiché, maintenez appuyé l'un des deux boutons **1**.

Indicateur de niveau de carburant

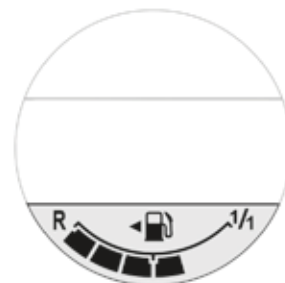

Il indique la quantité de carburant disponible :

- **1/1** et six pavés, le réservoir est plein.
- **R** et un pavé, le réservoir est sur la réserve.

Niveau mini de carburant



Lorsque le niveau mini du réservoir est atteint, ce témoin s'allume au combiné accompagné d'un signal sonore.

Il vous reste environ 5 litres.

i Il est nécessaire d'ajouter au moins 5 litres après une panne de carburant.

Ordinateur de bord

Système vous donnant des informations sur le trajet en cours (autonomie, consommation...).

Affichages des données



- ☞ Appuyez sur l'un de ces boutons pour afficher successivement les différents onglets de l'ordinateur de bord.
- Le kilométrage total.
 - Le parcours "A".
 - Le parcours "B".
 - Le compteur de temps partiel du Stop & Start*.
 - Le compteur de temps global du Stop & Start*.
 - La température extérieure*.
 - La consommation instantanée.
 - La consommation moyenne.
 - L'autonomie.
 - La vitesse moyenne.
 - Le rhéostat d'éclairage.

Température extérieure

Dans certaines situations, il peut arriver que la température extérieure s'affiche tardivement ou pas du tout notamment :

- à l'arrêt ou à faible vitesse (moins de 25 km/h environ),
- en cas de trop forte variation (entrée ou sortie de garage, tunnel...),
- lors de trajets très courts (moins de 2 minutes environ).

Rhéostat d'éclairage

En conduite de nuit, cette fonction permet d'éteindre certains affichages du combiné afin de réduire la fatigue visuelle du conducteur. Il fonctionne uniquement lorsque les feux de positions sont allumés.

- ☞ Dès que le menu "Rhéostat d'éclairage" s'affiche, maintenez l'un des boutons "DISP" appuyé pour accéder aux réglages.
- ☞ Effectuez ensuite des pressions successives sur l'un des deux boutons "DISP" pour augmenter ou diminuer l'intensité lumineuse. L'affichage clignote pour vous montrer l'intensité choisie.

Remise à zéro du parcours



- ☞ Lorsque le parcours désiré est affiché, appuyez plus de deux secondes sur l'un des deux boutons "DISP".
- Les parcours "A" et "B" sont indépendants et d'utilisation identique.
- Le parcours "A" permet d'effectuer, par exemple, des calculs journaliers, et le parcours "B" des calculs mensuels.

* Suivant version.

Avec l'écran tactile

Si votre véhicule est équipé de l'écran tactile, vous pouvez y consulter les informations sur le trajet en cours.

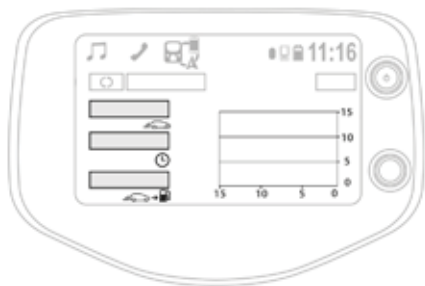

A partir de la page **Menu** de l'écran tactile :

☞ Sélectionnez l'onglet "**Informations véhicule**".

La fenêtre "**Information trajet**" s'affiche avec les informations suivantes :

- "**Vitesse moyenne**",
- "**Temps écoulé**",
- "**Autonomie**",
- la consommation instantanée, présentée sous forme de graphique.

La touche "**Effacer**" permet de remettre à zéro les données de consommation sur l'écran tactile et dans le combiné.

Ordinateur de bord, quelques définitions

Autonomie

(km ou miles)

Nombre de kilomètres pouvant être encore parcourus avec le carburant restant dans le réservoir (en fonction de la consommation moyenne des derniers kilomètres parcourus).

i Cette valeur peut varier à la suite d'un changement de conduite ou de relief, occasionnant une variation importante de la consommation instantanée.

Lorsque le niveau de carburant est insuffisant, le message "Lo FUEL" s'affiche.

Lorsque le complément en carburant est insuffisant, l'autonomie peut ne pas être recalculée.

Consommation instantanée

(l/100 km ou km/l ou mpg)

Calculée depuis les dernières secondes écoulées.

Consommation moyenne

(l/100 km ou km/l ou mpg)

Calculée depuis la dernière remise à zéro des données du parcours.

Vitesse moyenne

(km/h ou mph)

Calculée depuis la dernière remise à zéro des données du parcours.

Compteur de temps du Stop & Start

(minutes / secondes ou heures / minutes)

Si votre véhicule est équipé du Stop & Start, un compteur de temps cumule les durées de mise en mode STOP au cours du trajet.

Il se remet à zéro à chaque mise du contact.

Réglage de l'heure Radio

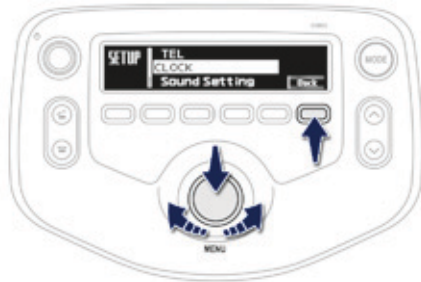

Le réglage de l'heure s'effectue en utilisant la molette "**MENU**" :

- appuyez sur la molette pour accéder aux menus et valider une sélection,
- tournez la molette pour sélectionner une fonction, un élément dans une liste.

A tout instant, vous pouvez revenir à l'étape précédente en utilisant la touche "**Back**".

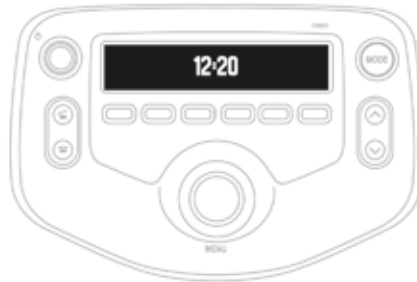

- ☞ Appuyez sur la molette pour accéder aux menus.
- ☞ Tournez la molette pour sélectionner "**CLOCK**".
- ☞ Appuyez sur la molette pour valider. Le chiffre des heures clignote.
- ☞ Tournez la molette pour régler les heures.
- ☞ Appuyez sur la molette pour valider. Le chiffre des minutes clignote.
- ☞ Tournez la molette pour régler les minutes.
- ☞ Appuyez sur la molette pour valider et sortir du menu.

Écran tactile

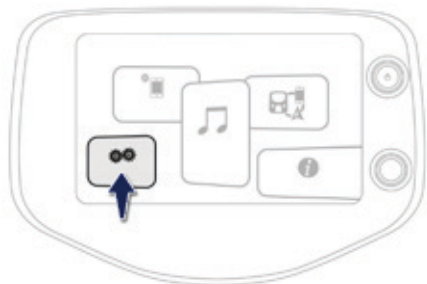

Appuyez sur "**Configuration**".



Appuyez sur "**Général**".

Sélectionnez "**Horloge**".

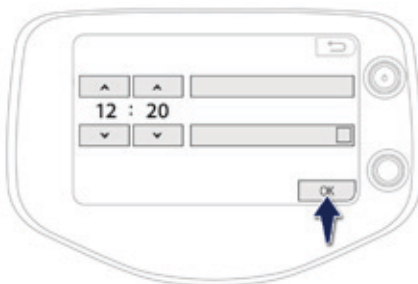

Réglez l'heure et les minutes en utilisant les flèches matérialisées sur l'écran.

Choisissez le format de l'heure.

Appuyez sur "**OK**" pour valider et quitter le menu.

Clés

Elles permettent d'actionner les serrures des portes avant, le coffre, l'antivol de direction, la commande de neutralisation de l'airbag frontal passager et de mettre le contact.

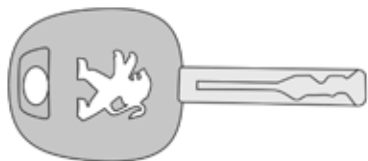

Verrouillage

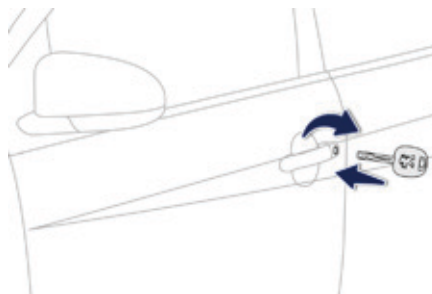

- Insérez la clé dans la serrure de l'une des portes avant et tournez-la vers l'arrière du véhicule pour verrouiller la porte concernée.
- Insérez la clé dans la serrure du coffre et tournez-la vers la droite pour le verrouiller.

Déverrouillage

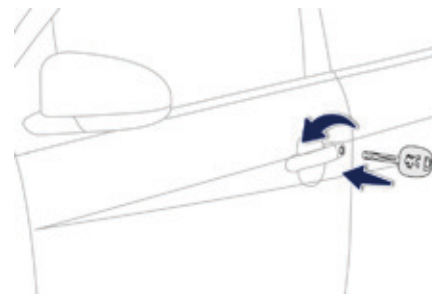

- Insérez la clé dans la serrure de l'une des portes avant et tournez-la vers l'avant du véhicule pour déverrouiller la porte concernée.
- Insérez la clé dans la serrure du coffre et tournez-la vers la gauche pour le déverrouiller.

Télécommande

Elle assure à distance les fonctions de verrouillage - déverrouillage et la localisation du véhicule.

Dépliage / Repliage de la clé

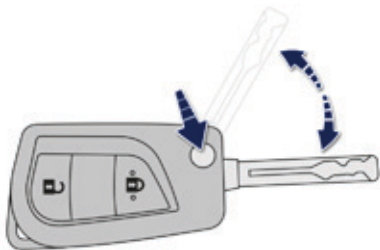

- ☞ Appuyez sur ce bouton pour la déplier / replier.

Verrouillage



- ☞ Appuyez sur le cadenas fermé pour verrouiller le véhicule.

Les feux indicateurs de direction clignotent une fois.

- i** Après verrouillage si vous constatez qu'une porte est mal fermée, refermez-la puis reverrouillez le véhicule.

Déverrouillage



- ☞ Appuyez sur le cadenas ouvert pour déverrouiller le véhicule.

Les feux indicateurs de direction clignotent deux fois.

Localisation du véhicule



- ☞ Appuyez sur le cadenas fermé pour localiser votre véhicule verrouillé sur un parc de stationnement.

Ceci est signalé par l'allumage des feux indicateurs de direction pendant quelques secondes.

- i** La télécommande haute fréquence est un système sensible ; ne la manipulez pas dans vos poches au risque de déverrouiller le véhicule à votre insu. Évitez de manipuler les boutons de votre télécommande hors de portée de votre véhicule, vous risquez de la rendre inopérante.

Changement de la pile de la télécommande

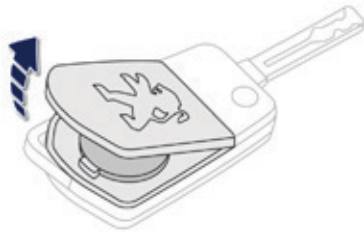

Pile réf. : CR 2016 / 3 volts.

- ☞ Déclippez le couvercle à l'aide d'un petit tournevis au niveau de l'encoche.
- ☞ Relevez le couvercle.
- ☞ Faites sortir la pile usée hors de son logement.
- ☞ Mettez en place la pile neuve dans son logement en respectant le sens d'origine.
- ☞ Clippez le couvercle.



Ne jetez pas les piles de télécommande, elles contiennent des métaux nocifs pour l'environnement. Rapportez-les au réseau PEUGEOT, ou à tout autre point de collecte agréé.

Système "Accès et Démarrage Mains Libres"

Système permettant l'ouverture, la fermeture et le démarrage du véhicule en gardant la clé électronique sur soi.

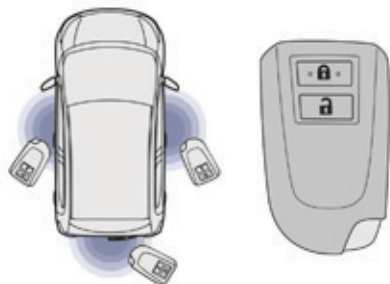

Clé électronique

Cette clé électronique peut également être utilisée comme une télécommande. Elle comporte une clé de secours intégrée. Pour plus d'informations sur la télécommande, reportez-vous à la rubrique correspondante.

i Par sécurité, les zones de détection dans lesquelles la clé électronique est opérationnelle ont un rayon d'environ 70 cm autour de chaque bouton d'ouverture.

Ouverture du véhicule



Déverrouillage par les portes

- ☞ Avec la clé électronique sur vous dans l'une des zones de reconnaissance, appuyez sur l'un des boutons situés sur les poignées de portes avant pour déverrouiller le véhicule.
- ☞ Tirez ensuite la poignée pour ouvrir la porte.

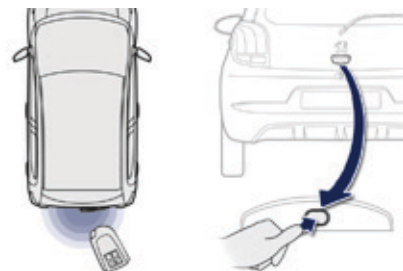

Déverrouillage par le coffre

- ☞ Avec la clé électronique sur vous dans la zone de reconnaissance située à l'arrière, appuyez sur le bouton situé sous la poignée de coffre pour déverrouiller le véhicule, et entrebailer le volet de coffre.
- ☞ Soulevez ensuite le volet de coffre pour l'ouvrir.

i Le déverrouillage du véhicule est signalé par le clignotement des feux indicateurs de direction (deux fois).

Fermeture du véhicule



Verrouillage

- ☞ Avec la clé dans l'une des zones de reconnaissance, appuyez sur l'un des boutons situés sur les poignées de porte avant ou appuyez sur le bouton situé sur le seuil de coffre.

i Les feux indicateurs de direction s'allument une fois.

i Si une des portes ou le coffre reste ouvert ou si une clé électronique du système Accès et Démarrage Mains Libres est laissée à l'intérieur du véhicule, vous êtes avertis par un signal sonore et le verrouillage centralisé ne s'effectue pas.

i En cas de déverrouillage et sans aucune action sur les portes ou le coffre, le véhicule se verrouillera automatiquement au bout de 30 secondes environ.

! N'exposez jamais la clé électronique à des températures extrêmes (inférieure à -20°C et supérieure à $+60^{\circ}\text{C}$), cela engendrerait des dysfonctionnements.

! Pour des raisons de sécurité ou de vol, ne laissez jamais votre clé électronique dans le véhicule même lorsque vous êtes à proximité de celui-ci. Il est recommandé de la garder sur soi.

Procédure de secours

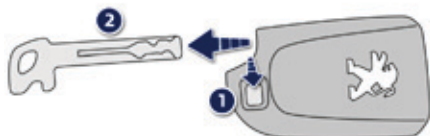

La clé intégrée sert à verrouiller ou déverrouiller le véhicule lorsque la clé électronique ne peut pas fonctionner et en cas de dysfonctionnement du système "Accès et Démarrage Mains Libres" :

- usure de la pile, batterie véhicule déchargée ou débranchée, ...
 - véhicule situé dans une zone à forts rayonnements électromagnétiques.
- ☞ Maintenez le loquet **1** pour extraire la clé intégrée **2**.

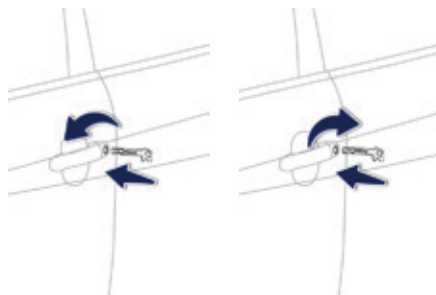

Déverrouillage

- ☞ Insérez la clé intégrée dans la serrure, côté conducteur, et tournez-la vers l'avant du véhicule pour déverrouiller le véhicule.

Verrouillage

- ☞ Insérez la clé intégrée dans la serrure, côté conducteur, et tournez-la vers l'arrière du véhicule pour verrouiller le véhicule.

Économie de la pile de la clé électronique

Afin de préserver la pile, il est possible d'empêcher la clé électronique de fonctionner (pas de réception d'ondes radio).



- ☞ Appuyez deux fois sur le cadenas ouvert, tout en maintenant l'appui sur le cadenas fermé.



Vérifiez que le voyant situé sur la clé électronique clignote 4 fois.

Lorsque cette fonction est activée, le système "Accès et Démarrage Mains Libres" est inopérant.

Pour réactiver la clé électronique, appuyez sur l'un des boutons (cadenas ouvert ou fermé).

Changement de la pile de la clé électronique

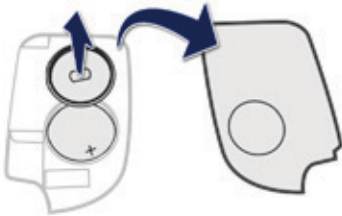

Pile réf. : CR2032 / 3 volts.



Lorsque la pile de la clé électronique est défectueuse, ce témoin s'allume au combiné.

- ☞ Déclippez le couvercle à l'aide d'un petit tournevis au niveau de l'encoche.
- ☞ Retirez le couvercle.
- ☞ Retirez le cache de protection de la pile, en le tirant vers le haut.
- ☞ Faites sortir la pile usée hors de son logement.
- ☞ Mettez en place la pile neuve dans son logement en respectant le sens d'origine.
- ☞ Remettez le cache de protection.
- ☞ Clippez le couvercle sur le boîtier.

! Perte des clés

Rendez-vous dans le réseau PEUGEOT avec le certificat d'immatriculation du véhicule, votre pièce d'identité et si possible, l'étiquette comportant le code des clés. Le réseau PEUGEOT pourra rechercher le code clé et le code transpondeur pour commander une nouvelle clé.

Télécommande / Clé électronique

Ces dispositifs haute fréquence sont des systèmes sensibles ; ne les manipulez pas dans vos poches au risque de déverrouiller le véhicule à votre insu.

Évitez de manipuler les boutons de votre télécommande ou de votre clé électronique hors de portée et hors de la vue de votre véhicule. Vous risquez de la rendre inopérante. Il serait alors nécessaire de procéder à une nouvelle réinitialisation.

Verrouillage du véhicule

Par mesure de sécurité, ne laissez jamais d'enfant seul à bord, sauf pour une très courte durée.

Dans tous les cas, retirez impérativement la clé du contacteur, ou prenez la clé électronique sur vous en quittant le véhicule.

Rouler avec les portes verrouillées peut rendre l'accès des secours dans l'habitacle plus difficile en cas d'urgence.

Lors de l'achat d'un véhicule d'occasion

Faites vérifier l'appairage de toutes les clés en votre possession par le réseau PEUGEOT, afin d'être sûr que seules vos clés permettent l'accès et le démarrage de votre véhicule.

Portes

Verrouillage/déverrouillage de l'intérieur

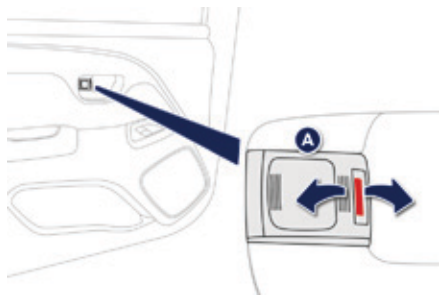

Pour verrouiller/déverrouiller une porte, appuyez/tirez sur le bouton **A**.

Véhicules sans verrouillage centralisé

Une action sur le bouton **A** verrouille/déverrouille uniquement la porte concernée.

Véhicules avec verrouillage centralisé

Une action sur le bouton **A**, côté conducteur, verrouille/déverrouille toutes les portes et le coffre.

Une action sur le bouton **A**, côté passager, verrouille/déverrouille uniquement la porte concernée.

i Une action sur la poignée permet toujours d'ouvrir la porte de l'intérieur, même lorsqu'elle est verrouillée.

Porte ouverte



En cas de porte ouverte, le plafonnier reste allumé si le bouton est dans cette position.

Verrouillage / déverrouillage et ouverture du coffre

Avec la clé

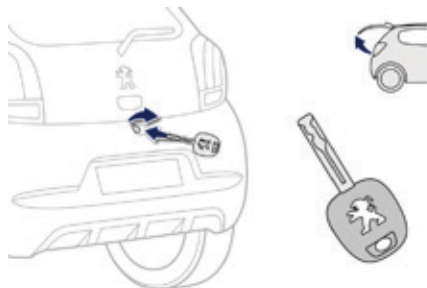

- Insérez la clé dans la serrure et tournez-la vers la droite pour déverrouiller et entrebâiller le volet de coffre. Le véhicule reste verrouillé.
- Soulevez le volet de coffre par la poignée extérieure pour l'ouvrir.

Dès que vous refermez le volet de coffre, il se reverrouille aussitôt.

Avec la télécommande

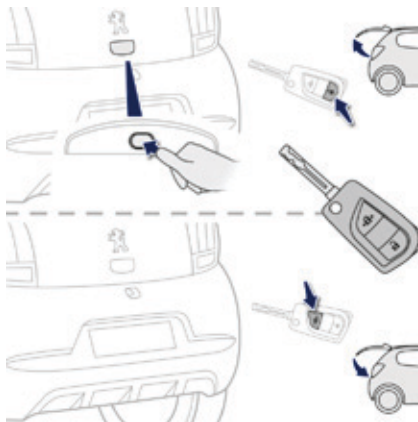

- ☞ Appuyez sur le cadenas ouvert pour déverrouiller le véhicule et le coffre.
- ☞ Appuyez sur le bouton d'ouverture pour entrebâiller le volet de coffre.
- ☞ Soulevez le volet de coffre par la poignée extérieure pour l'ouvrir.
- ☞ Appuyez sur le cadenas fermé pour verrouiller le coffre et le véhicule.

Avec le système "Accès et Démarrage Mains Libres"

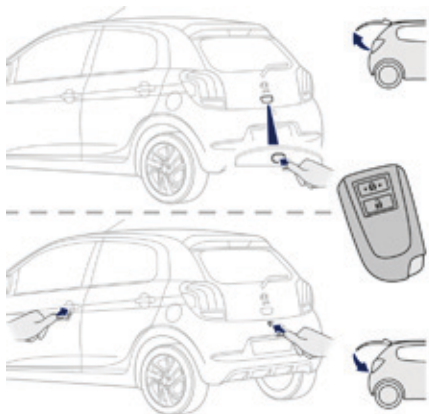

- ☞ Avec la clé électronique sur vous, appuyez sur la commande d'ouverture du coffre pour le déverrouiller et l'entrebâiller. Le véhicule est aussi déverrouillé.
- ☞ Soulevez le volet de coffre par la poignée extérieure pour l'ouvrir.

Si le véhicule avait été déverrouillé au préalable par les portes avant, il n'est pas nécessaire d'avoir la clé électronique sur vous pour utiliser la commande d'ouverture du coffre.

- ☞ Avec la clé électronique sur vous, appuyez sur le bouton situé sur le seuil de coffre pour le verrouiller.
ou
Verrouillez le véhicule par les portes avant.

! Lors de la fermeture du coffre, veillez à ne pas claquer le volet de coffre : accompagnez sa fermeture et relâchez-le en fin de course.

Commande de secours

Dispositif pour déverrouiller mécaniquement le coffre en cas de dysfonctionnement de la batterie ou du verrouillage centralisé.

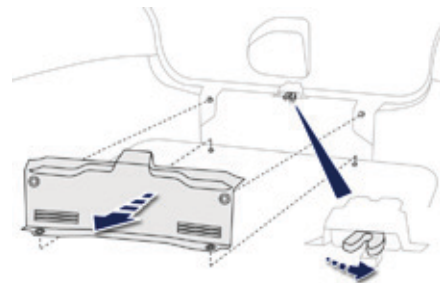

Déverrouillage

- ☞ Rabattez le dossier de la banquette arrière, afin d'accéder à la serrure par l'intérieur du coffre.
- ☞ A l'aide d'un tournevis protégé d'un chiffon, retirez les 4 clips de maintien puis la garniture du coffre.
- ☞ Déplacez la gâchette vers la droite pour déverrouiller le coffre.

Lève-vitres avant électriques*



1. Lève-vitre électrique avant gauche.
2. Lève-vitre électrique avant droit.

Après la mise du contact, appuyez sur l'une des commandes pour ouvrir ou tirez-la pour fermer. La vitre s'arrête dès que vous relâchez la commande.

i Le conducteur dispose des commandes pour lui et le passager avant.

i Les lève-vitres sont inactifs, contact coupé.

! La manoeuvre de fermeture des vitres peut occasionner de sérieuses blessures. Assurez-vous que rien n'empêche la remontée des vitres, et faites particulièrement attention aux enfants.

Vitres de custode

Sur les versions 5 portes, dispositif pour aérer les places arrière en limitant l'entrebâillement de la vitre.

Ouverture

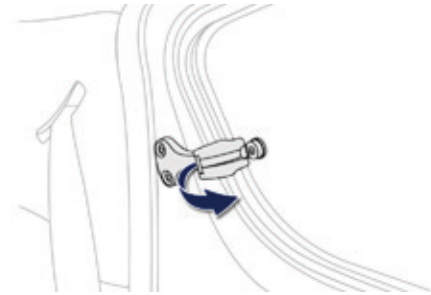

- ☞ Basculez le levier vers l'extérieur.
- ☞ Poussez-le à fond pour verrouiller la vitre en position ouverte.

Fermeture

- ☞ Tirez le levier pour déverrouiller la vitre.
- ☞ Basculez le levier à fond vers l'intérieur pour verrouiller la vitre en position fermée.

* Suivant version.

Toit toile électrique*

Votre véhicule peut être équipé d'un toit toile à commande électrique.

Commande électrique d'ouverture et de fermeture

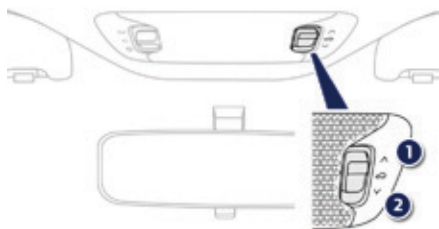

L'ouverture et la fermeture du toit sont réalisées par appui sur la commande située au plafonnier, dans le sens de l'ouverture 1 et dans le sens de la fermeture 2.

i La forme asymétrique de la commande d'ouverture permet d'éviter les manœuvres de fermeture par inadvertance.

i Les manœuvres du toit sont possibles contact mis, moteur tournant et en roulant.

! Afin de préserver la charge de la batterie, il est conseillé de réaliser les manœuvres du toit **moteur tournant**.

i Pendant une manœuvre de toit réalisée contact mis, le démarrage du moteur peut entraîner, selon l'état de charge de la batterie, l'arrêt du toit. Pour reprendre le mouvement du toit, réitérer la demande de manœuvre après le démarrage du moteur.

! La manœuvre du toit peut occasionner de sérieuses blessures : avant de le manœuvrer, assurez-vous qu'aucun occupant du véhicule ou aucune personne à l'extérieur du véhicule n'est exposé à un risque lié au mouvement du toit et qu'aucun objet n'entrave cette manœuvre.

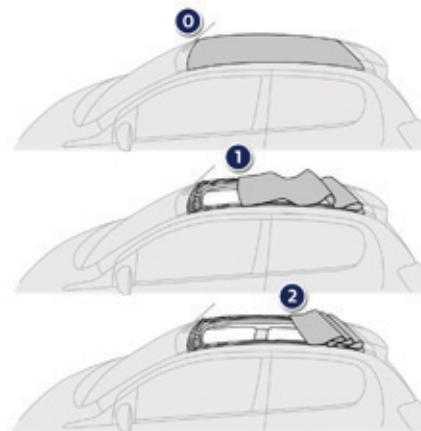

Positions du toit

Position 0 : Toit complètement fermé.

Position 1 : Position d'arrêt de la fermeture automatique du toit.

Position 2 : Toit complètement ouvert.

* Suivant version.

Ouverture

☞ Appuyez brièvement sur la commande dans le sens de l'ouverture pour ouvrir le toit par paliers.

ou

☞ Appuyez de façon maintenue sur la commande dans le sens de l'ouverture, jusqu'à l'amorçage de la manoeuvre, pour ouvrir le toit complètement. Un nouvel appui arrête le mouvement du toit.

Fermeture

☞ Appuyez brièvement sur la commande dans le sens de la fermeture pour fermer le toit par paliers.

ou

☞ Appuyez de façon maintenue sur la commande dans le sens de la fermeture, jusqu'à l'amorçage de la manoeuvre, pour fermer le toit jusqu'à la position 1. Un nouvel appui arrête le mouvement du toit.

☞ Pour fermer le toit complètement, maintenez la commande enfoncée (entre les positions 1 et 0) jusqu'à entendre le verrouillage du toit.

! La manoeuvre de fermeture du toit peut occasionner de sérieuses blessures : faites particulièrement attention aux enfants.

Si le toit ne se ferme pas correctement :

- vérifiez que rien n'entrave la fermeture (contact coupé),
- réitérez la demande de fermeture (moteur tournant).

Si le problème persiste, consultez le réseau PEUGEOT ou un atelier qualifié.

Protection des moteurs électriques de la commande d'ouverture et de fermeture du toit

Lors de manoeuvres répétitives d'ouverture et de fermeture du toit, il se peut que l'échauffement des moteurs électriques ne permette plus l'ouverture, ni la fermeture de celui-ci. Laissez refroidir les moteurs sans effectuer de manoeuvre pendant dix minutes.

Anomalie de fonctionnement

i En cas d'anomalie électrique, consultez le réseau PEUGEOT ou un atelier qualifié.

Déфлектор аэро-акустический

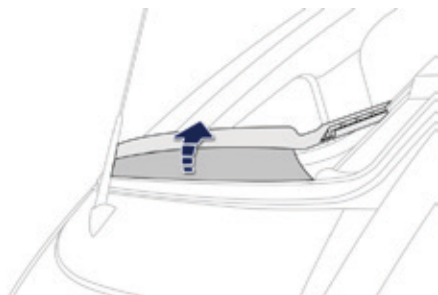

Un déflecteur аэро-акустический est disponible afin d'améliorer le confort acoustique des occupants du véhicule dans certaines conditions de roulage (vitesse élevée), en limitant, dans l'habitacle, les remous liés au déplacement de l'air.
A l'ouverture du toit, le déflecteur se déploie. A la fermeture du toit, le déflecteur se replie automatiquement.

Précautions d'usage

! Ne posez jamais d'objets sur le toit ouvert ou fermé.
Ne vous asseyez jamais ou ne posez aucun objet sur la traverse du toit lorsque celui-ci est ouvert.

Pour ne pas endommager le toit, veillez à ne pas l'ouvrir en cas de neige ou de verglas.

N'utilisez jamais d'outils pointus pour retirer la neige ou le verglas accumulé sur le toit.

Afin de limiter l'apparition de plis sur la toile, il est recommandé de ne pas laisser le toit ouvert pendant de longues périodes.

Il est déconseillé de faire fonctionner le système d'air conditionné du véhicule lorsque le toit est ouvert.

i En cas de stationnement prolongé du véhicule à l'extérieur, il est conseillé de protéger le toit par une bâche.

Il est conseillé de fermer le toit lorsque vous laissez le véhicule en stationnement.

Même si le toit est fermé, il est plus prudent de ne pas laisser d'objet de valeur à l'intérieur du véhicule.
Lorsque vous quittez le véhicule, coupez le contact puis retirez la clé (ou prenez la clé électronique sur vous) pour éviter toute manœuvre involontaire du toit.

Conseils d'entretien

Les recommandations générales d'entretien de votre véhicule sont détaillées dans le carnet d'entretien et de garanties.

Toile

i Avant de laver la toile, éliminez le maximum de saleté possible de la surface en utilisant une brosse souple ou un aspirateur.

i Pour éliminer des tâches, tamponnez-les (sans jamais les frotter) avec une éponge et de l'eau savonneuse, puis rincez immédiatement la toile à l'eau claire.

! N'utilisez jamais de produits chimiques, de détergents, de détachants, de solvants, d'alcool, d'essence,... pour nettoyer la toile.

! Afin de ne pas endommager le toit :

- n'utilisez jamais le lavage à haute pression,
- ne lavez jamais votre véhicule dans une station automatique à rouleaux.

! Éliminez immédiatement les fientes d'oiseaux ou les résines végétales dont la causticité pourrait endommager la toile.

! Pour imperméabiliser la toile, utilisez exclusivement des produits imperméabilisants spécifiques pour capotes en toile.

i Laissez sécher le véhicule à l'ombre et évitez de l'exposer directement au soleil.

i Afin d'assurer un entretien régulier de la toile et de conserver son aspect d'origine, nous vous conseillons d'utiliser le produit écologique "Démoustiqueur - Nettoyant toits toilés" de la gamme "TECHNATURE". Pour vous procurer ce produit, rendez-vous dans le réseau PEUGEOT.

Déflexeur aéro-acoustique

i Nous vous recommandons de nettoyer le déflexeur aéro-acoustique **avec délicatesse** en utilisant une brosse souple.

Sièges avant à réglages manuels

Par mesure de sécurité, les réglages de sièges doivent impérativement être effectués à l'arrêt.

Longitudinal



- ☞ Soulevez la commande et faites coulisser le siège vers l'avant ou vers l'arrière.

Inclinaison du dossier



- ☞ Soulagez le dossier de votre poids.
- ☞ Tournez la molette pour obtenir l'inclinaison désirée.

Hauteur du siège conducteur*

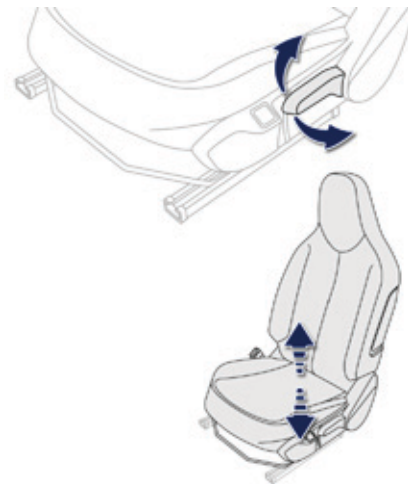

- ☞ Tirez la commande vers le haut pour monter ou poussez-la vers le bas pour descendre, autant de fois que nécessaire pour obtenir la position recherchée.

i Avant d'effectuer une manœuvre de recul du siège, vérifiez que rien ni personne ne gêne la course du siège à l'arrière, afin d'éviter tout risque de pincement ou de blocage du siège liés à la présence d'objets encombrants déposés sur le plancher derrière le siège ou de passagers arrière. En cas de blocage, interrompez immédiatement la manœuvre.

* Suivant version.

Commande de siège chauffant

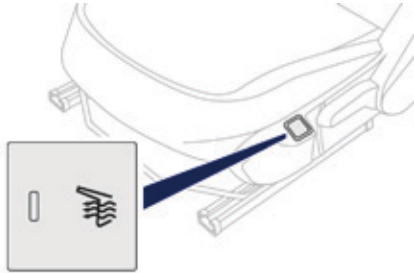

Moteur tournant, les sièges avant peuvent être chauffés séparément.

- ☞ Appuyez sur la commande. Le voyant s'allume.
- ☞ Une nouvelle pression interrompt le fonctionnement.

La température est régulée automatiquement.

La fonction siège chauffant est neutralisée environ deux minutes après coupure du contact. Pour la réactiver, mettez le contact et appuyez de nouveau sur la commande.



Eteignez les sièges chauffants dès que vous le jugerez nécessaire, car une plus faible consommation de courant permet une diminution de la consommation de carburant.

Accès aux places arrière (3 portes)



- ☞ Tirez cette commande vers vous pour rabattre le dossier et avancez le siège. Lors de la remise en place, accompagnez le siège jusqu'au verrouillage complet du dossier et de l'assise.



Vérifiez que rien ou personne n'empêche la glissière du siège de revenir à sa position initiale. Veillez au bon enroulement de la ceinture pour ne pas gêner l'accès des passagers aux places arrière.

Sièges arrière

Votre véhicule est équipé d'une banquette arrière avec une assise monobloc fixe, et selon version :

- d'un dossier rabattable par moitié (50/50),
- d'un dossier monobloc rabattable.

Rangement des ceintures

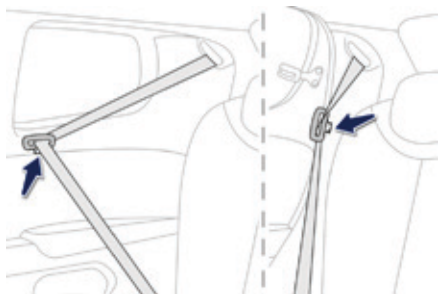

3 portes

Lorsqu'elles ne sont pas utilisées, ou avant de rabattre le(s) dossier(s) de la banquette, veillez à ranger les ceintures arrière en insérant les pènes dans les logements dédiés, situés sur les montants latéraux.

5 portes

Rabattement du dossier de la banquette

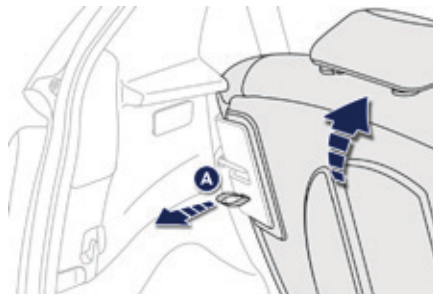

Le rabattement s'effectue de l'arrière du véhicule, coffre ouvert.

- ☞ Placez les appuis-tête en position basse. Reportez-vous à la rubrique "appuis-tête arrière".
- ☞ Tirez la (ou les) sangle(s) **A**, située(s) derrière le (ou les) dossier(s) pour le(s) débloquer, et rabattez-le(s) sur l'assise.

Remise en place du dossier de la banquette

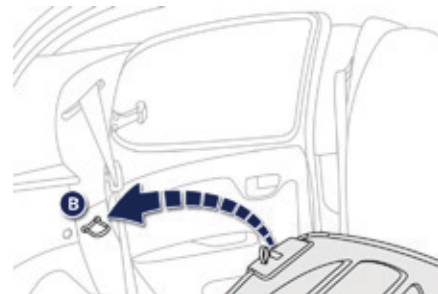

- ☞ Rabattez le dossier vers l'arrière et verrouillez-le sur l'ancrage **B**.
- ☞ Vérifiez le bon verrouillage du dossier de la banquette.

Appuis-tête arrière*

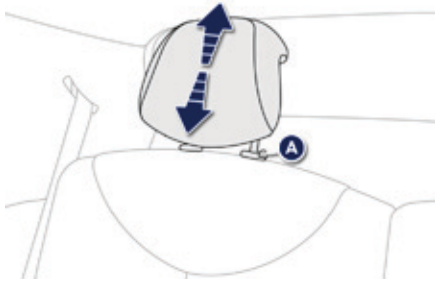

Les appuis-tête arrière sont démontables et ont deux positions :

- haute, position d'utilisation.
- basse, position de rangement.

Pour monter l'appui-tête, tirez-le vers le haut.

Pour le descendre, appuyez sur l'ergot **A**, puis sur l'appui-tête.

Pour le retirer :

- basculez légèrement le dossier,
- amenez l'appui-tête en position haute,
- appuyez sur l'ergot **A** tout en tirant l'appui-tête vers le haut.

Pour le remettre en place :

- basculez légèrement le dossier,
- engagez les tiges de l'appui-tête dans les orifices.

Pour atteindre la position basse, appuyez sur l'ergot **A**.

* Suivant version.

Rétroviseurs

Rétroviseurs extérieurs manuels

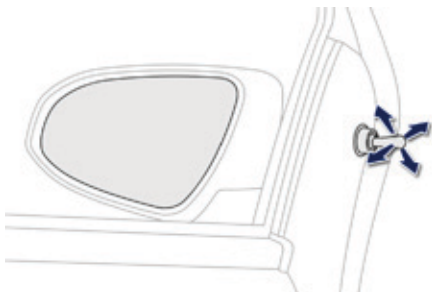

- ☞ Manipulez le levier dans les quatre directions pour régler le rétroviseur.

Rétroviseurs extérieurs électriques

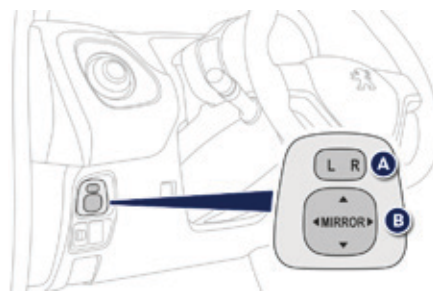

Réglage

- ☞ Placez la commande **A** à droite ou à gauche pour sélectionner le rétroviseur correspondant.
- ☞ Déplacez la commande **B** dans les quatre directions pour effectuer le réglage.
- ☞ Remettez la commande **A** en position centrale.

! Les objets observés sont en réalité plus près qu'ils ne paraissent. Prenez cela en compte pour apprécier correctement la distance avec les véhicules venant de l'arrière.

Désenneigeage - Dégivrage



Utilisez la commande de désenneigeage - dégivrage de la lunette arrière.

Reportez-vous à la rubrique "Désenneigeage-dégivrage de la lunette arrière".

Rabattement / Déploiement

En stationnement, les rétroviseurs sont rabattables manuellement.

i Les réglages initiaux sont conservés lors du redéploiement.

Réglage du volant (avec direction assistée)

Rétroviseur intérieur manuel

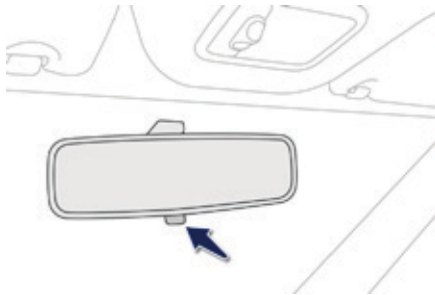

Le rétroviseur intérieur possède deux positions :

- jour (normal),
- nuit (anti-éblouissement).

Pour passer de l'une à l'autre, poussez ou tirez le levier situé sur le bord inférieur du rétroviseur.



- ☞ **A l'arrêt**, maintenez le volant puis abaissez la commande pour le déverrouiller.
- ☞ Réglez à la **hauteur** désirée et relevez la commande pour verrouiller le volant.

! Par mesure de sécurité, ces manœuvres ne doivent pas être effectuées en roulant.

Position de conduite correcte

Avant de prendre la route et pour profiter de l'ergonomie du poste de conduite, réglez dans l'ordre suivant :

- l'inclinaison du dossier,
- la hauteur de l'assise du siège,
- la position longitudinale du siège,
- la hauteur du volant,
- les rétroviseurs extérieurs et intérieur.



! Une fois ces réglages effectués, vérifiez depuis votre position de conduite la bonne visibilité du combiné.

Ventilation

1. Buses de dégivrage ou de désembuage du pare-brise.
2. Diffuseur central.
3. Aérateurs latéraux.
4. Sorties d'air aux pieds des occupants avant.
5. Sorties d'air aux pieds des occupants arrière (selon version).

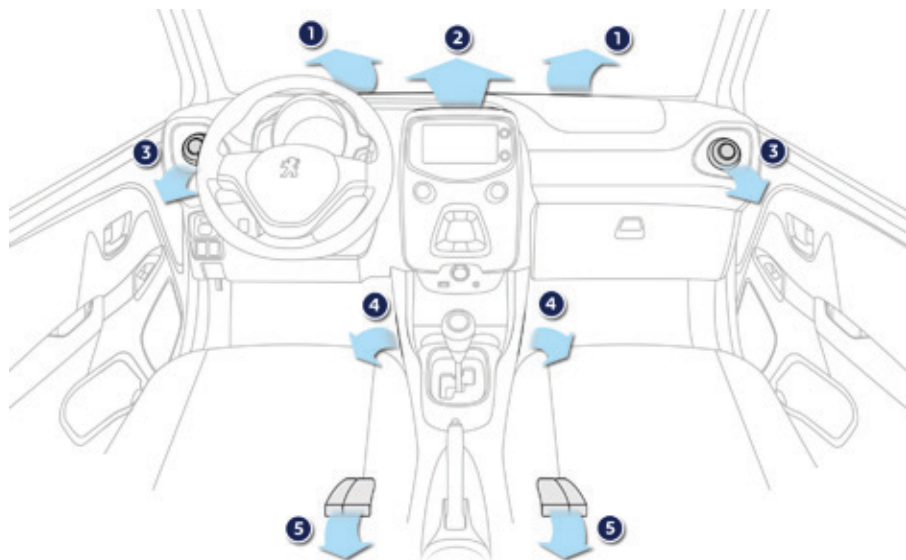

Conseils d'utilisation

i Si après un arrêt prolongé au soleil, la température intérieure reste très élevée, n'hésitez pas à aérer l'habitacle pendant quelques instants.
Pour obtenir une répartition d'air parfaitement homogène, veillez à ne pas obstruer la grille d'entrée d'air extérieur, les aérateurs, les passages d'air et les sorties d'air aux pieds des occupants.
Veillez au bon état du filtre habitacle, situé derrière la boîte à gants, à l'intérieur du groupe de climatisation. Faites remplacer périodiquement les éléments filtrants. Si l'environnement l'impose, changez-le deux fois plus souvent.
Faites fonctionner le système d'air conditionné 5 à 10 min, une ou deux fois par mois pour le maintenir en parfaite condition de fonctionnement.
Pour assurer le bon fonctionnement de votre système d'air conditionné, nous vous recommandons également de le faire contrôler régulièrement.
Si le système ne produit pas de froid, ne l'utilisez pas et contactez le réseau PEUGEOT ou un atelier qualifié.

i La condensation créée par l'air conditionné provoque à l'arrêt un écoulement d'eau normal sous le véhicule.

 Le système d'air conditionné ne contient pas de chlore et ne présente pas de danger pour la couche d'ozone.

Chauffage

Le système de chauffage fonctionne uniquement moteur tournant.

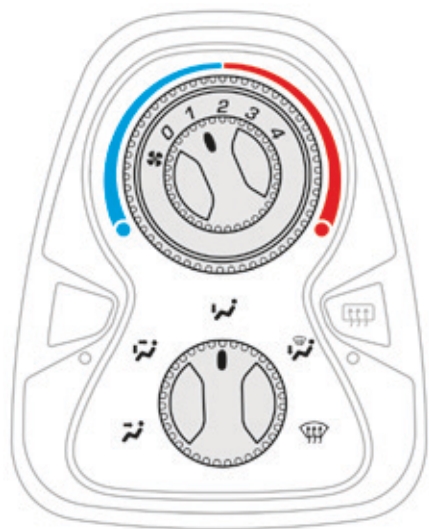

Réglage de la température



☞ Tournez la commande de bleu (froid) à rouge (chaud) pour moduler la température à votre convenance.

Réglage du débit d'air



☞ De la position 1 à la position 4, tournez la molette pour obtenir un débit d'air suffisant afin d'assurer votre confort.

! Evitez de rouler trop longtemps ventilation arrêtée (risque de formation de buée et de dégradation de la qualité de l'air).

Réglage de la répartition d'air



Diffuseur central et aérateurs latéraux.



Diffuseur central, aérateurs latéraux et pieds des occupants.



Pieds des occupants.



Pare-brise et pieds des occupants.



Pare-brise.

i La répartition de l'air peut être modulée en plaçant la commande sur une position intermédiaire.

Air conditionné manuel

Le système fonctionne uniquement moteur tournant.

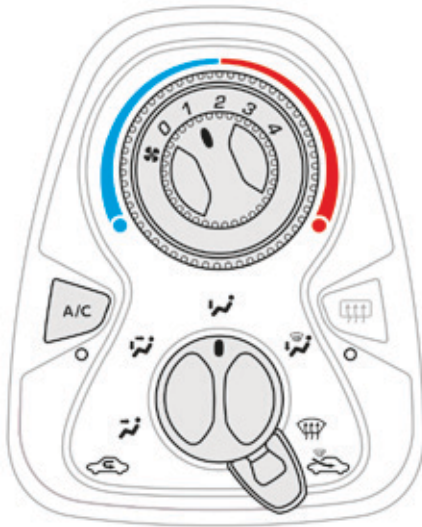

Réglage du niveau de la température



☞ Tournez la molette de bleu (froid) à rouge (chaud) pour moduler la température à votre convenance.

Réglage du débit d'air



☞ De la position 1 à la position 4, tournez la molette pour obtenir un débit d'air suffisant afin d'assurer votre confort.

Si vous placez la commande de débit d'air en position 0 (neutralisation du système), le confort thermique n'est plus géré. Un léger flux d'air, dû au déplacement du véhicule, reste néanmoins perceptible.

Réglage de la répartition d'air



Diffuseur central et aérateurs latéraux.



Diffuseur central, aérateurs latéraux et pieds des occupants.



Pieds des occupants.



Pare-brise et pieds des occupants.



Pare-brise.

3

Entrée d'air / Recirculation d'air

La recirculation d'air intérieur permet d'isoler l'habitacle des odeurs et des fumées extérieures.

Dès que possible, revenez en entrée d'air extérieur pour éviter les risques de dégradation de la qualité de l'air et la formation de buée.



- ☞ Déplacez la commande manuelle vers la gauche pour être en position "Recirculation d'air intérieur".



- ☞ Déplacez la commande manuelle vers la droite pour revenir en position "Entrée d'air extérieur".

Marche / Arrêt de l'air conditionné



L'air conditionné est prévu pour fonctionner efficacement en toutes saisons, vitres fermées.

Il vous permet :

- en été, d'abaisser la température,
- en hiver, au-dessus de 3°C, d'augmenter l'efficacité du désembuage.

Marche

- ☞ Appuyez sur cette touche, le voyant associé s'allume.

i L'air conditionné ne fonctionne pas lorsque le réglage du débit d'air est neutralisé.

Arrêt

- ☞ Appuyez de nouveau sur la touche, le voyant associé s'éteint.

Air conditionné automatique

Le système d'air conditionné fonctionne moteur tournant.

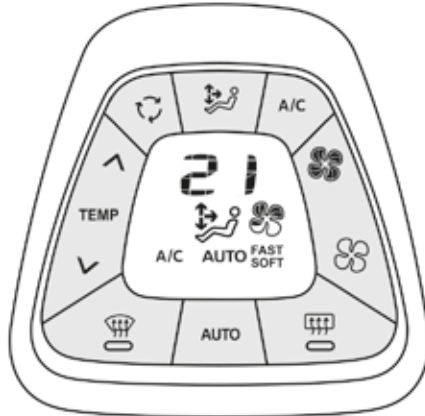

Programme automatique

Nous vous recommandons d'utiliser ce mode ; il règle automatiquement et de manière optimisée l'ensemble des fonctions suivantes : température dans l'habitacle, débit d'air, répartition d'air et entrée d'air, conformément à la valeur de confort que vous avez sélectionnée.

Ce système est prévu pour fonctionner efficacement en toutes saisons, vitres et toit toile électrique fermés.

Pour votre confort entre deux démarrages de votre véhicule, les réglages sont conservés.

Moteur froid, afin d'éviter une trop grande diffusion d'air froid, le débit d'air n'atteindra son niveau optimum que progressivement.

AUTO

☞ Appuyez sur la touche "AUTO".
Le symbole "AUTO" s'affiche.

En appuyant de nouveau sur la touche "AUTO", vous pouvez choisir successivement l'un des typages suivants :

AUTO

Permet un fonctionnement optimal du système.

**AUTO
SOFT**

Offre le confort thermique tout en limitant le débit d'air.

**FAST
AUTO**

Privilégie une diffusion d'air dynamique par les aérateurs latéraux essentiellement.

Reprises manuelles

Il est possible de régler manuellement une ou plusieurs fonctions, tout en maintenant les autres fonctions en mode automatique.

Le symbole "AUTO" s'éteint.

Pour revenir en mode automatique, appuyez sur la touche "AUTO".

Le passage en mode manuel peut générer des désagréments (température, humidité, odeur, buée) et n'est pas optimal pour le confort.

Réglage de la température

La valeur indiquée sur l'afficheur correspond à un niveau de confort et non pas à une température en degré Celsius ou Fahrenheit.



☞ Appuyez sur cette touche vers le bas pour diminuer la valeur ou vers le haut pour l'augmenter.

Un réglage autour de la valeur **21** permet d'obtenir un confort optimal. Néanmoins, selon votre besoin, un réglage entre 18 et 24 est usuel.

En entrant dans le véhicule, si l'ambiance intérieure est très froide ou très chaude, il n'est pas utile de modifier la valeur affichée pour atteindre le confort souhaité. Le système compense automatiquement et le plus rapidement possible l'écart de température.

i Pour rafraîchir ou réchauffer au maximum l'habitacle, il est possible de dépasser la valeur minimale de 14 ou maximale de 28.

☞ Appuyez sur la touche de réglage de la température vers le bas ou vers le haut jusqu'à afficher "**LO**" ou "**HI**".

Réglage du débit d'air



☞ Appuyez sur cette touche pour augmenter le débit d'air.



☞ Appuyez sur cette touche pour diminuer le débit d'air.

Le symbole du débit d'air, l'hélice, se remplit progressivement.

Réglage de la répartition d'air



☞ Appuyez successivement sur cette touche pour orienter alternativement le débit d'air vers :

- le diffuseur central et les aérateurs latéraux,
- le diffuseur central, les aérateurs latéraux et les pieds des passagers,
- les pieds des passagers,
- le pare-brise et les pieds des passagers,
- le diffuseur central, les aérateurs latéraux et le pare-brise,
- le pare-brise.

Entrée d'air / Recirculation d'air



☞ Une pression sur cette touche permet d'isoler l'habitacle de l'air extérieur. Le symbole de la recirculation d'air s'affiche.

La recirculation d'air permet d'isoler l'habitacle des odeurs et des fumées extérieures.

Une nouvelle pression sur cette touche ou sur la touche "**AUTO**" assure le retour à la gestion automatique de l'entrée d'air. Le symbole de la recirculation d'air s'éteint.



Évitez le fonctionnement prolongé en recirculation d'air intérieur (risque de buée et de dégradation de la qualité de l'air).

Marche / Arrêt de l'air conditionné

A/C

☞ Appuyez sur cette touche pour arrêter l'air conditionné.

L'arrêt peut générer des désagréments (humidité, buée).

Une nouvelle pression assure le retour au fonctionnement automatique de l'air conditionné. Le symbole "**A/C**" s'affiche.

Neutralisation du système



☞ Appuyez sur la touche de réglage du débit d'air jusqu'à ce que le symbole de l'hélice disparaisse.

Cette action neutralise toutes les fonctions du système d'air conditionné.

Le confort thermique n'est plus géré. Un léger flux d'air, dû au déplacement du véhicule, reste néanmoins perceptible.

Une nouvelle pression sur la touche "**AUTO**" réactive le système avec les valeurs précédant la neutralisation.



Evitez de rouler trop longtemps en neutralisant le système (risque de buée et de dégradation de la qualité de l'air).

Désembuage - Dégivrage avant



Ces sérigraphies sur les façades indiquent le positionnement des commandes pour désembuer ou dégivrer rapidement le pare-brise et les vitres latérales.

En période hivernale, dirigez les aérateurs latéraux vers les vitres latérales afin d'optimiser leur désembuage ou dégivrage.

Avec le système de chauffage / ventilation

- ☞ Placez les commandes de température et de débit d'air sur la position sérigraphiée dédiée.
- ☞ Placez la commande de répartition d'air en position "Pare-brise".

Avec le système d'air conditionné manuel

- ☞ Placez les commandes de température et de débit d'air sur la position sérigraphiée dédiée.
- ☞ Placez la commande d'entrée d'air en position "Entrée d'air extérieur" (commande manuelle déplacée vers la droite).
- ☞ Placez la commande de répartition d'air en position "Pare-brise".
- ☞ Mettez en marche l'air conditionné en appuyant sur la touche appropriée ; le voyant de la touche s'allume.

Avec le système d'air conditionné automatique

- ☞ Appuyez sur cette touche. Le voyant de la touche s'allume.
- ☞ Pour l'arrêter, appuyez de nouveau sur cette touche. Le voyant de la touche s'éteint.

i Les autres réglages (débit d'air, répartition d'air...) se font de manière automatique.

Désembuage - Dégivrage de la lunette arrière



La touche de commande se situe sur la façade des systèmes de chauffage / ventilation ou d'air conditionné.

Marche

Le désembuage - dégivrage de la lunette arrière ne peut fonctionner que moteur tournant.

- ☞ Appuyez sur cette touche pour dégivrer la lunette arrière et, selon version, les rétroviseurs extérieurs.
Le voyant associé à la touche s'allume.

Arrêt

- ☞ Appuyez de nouveau sur cette touche pour éteindre le dégivrage.
Le voyant associé à la touche s'éteint.



Eteignez le dégivrage de la lunette arrière et des rétroviseurs extérieurs (selon version) dès que vous le jugerez nécessaire, car une plus faible consommation de courant permet une diminution de la consommation de carburant.

Plafonnier

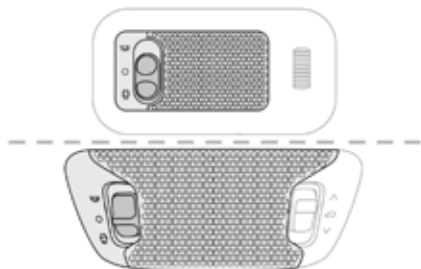

Dans cette position, il s'éclaire à l'ouverture de l'une des portes.



Le plafonnier est éteint en permanence.



Le plafonnier est allumé en permanence.

i S'il est resté dans la position "allumé en permanence", le plafonnier s'éteindra automatiquement environ 20 minutes après la fermeture de la dernière porte.

Éclairage du coffre*

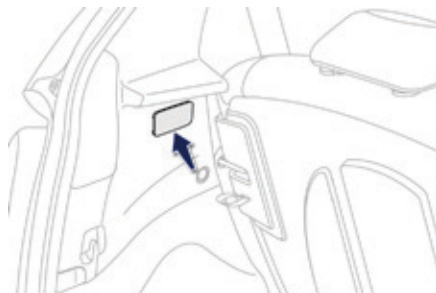

Il s'allume automatiquement à l'ouverture et s'éteint automatiquement à la fermeture du coffre.

* Suivant version.

Aménagements avant

1. Pare-soleil.
2. Boîte à gants.
3. Radio, Écran tactile ou Rangement.
4. Prise accessoires 12 volts (120 W maxi).
Bien respecter la puissance sous peine
d'abîmer votre accessoire.
5. Prise USB.
6. Prise Jack.
7. Vide-poches et Porte-canettes.
8. Porte-canette.
9. Bacs de porte.
Rangement d'une bouteille d'eau.

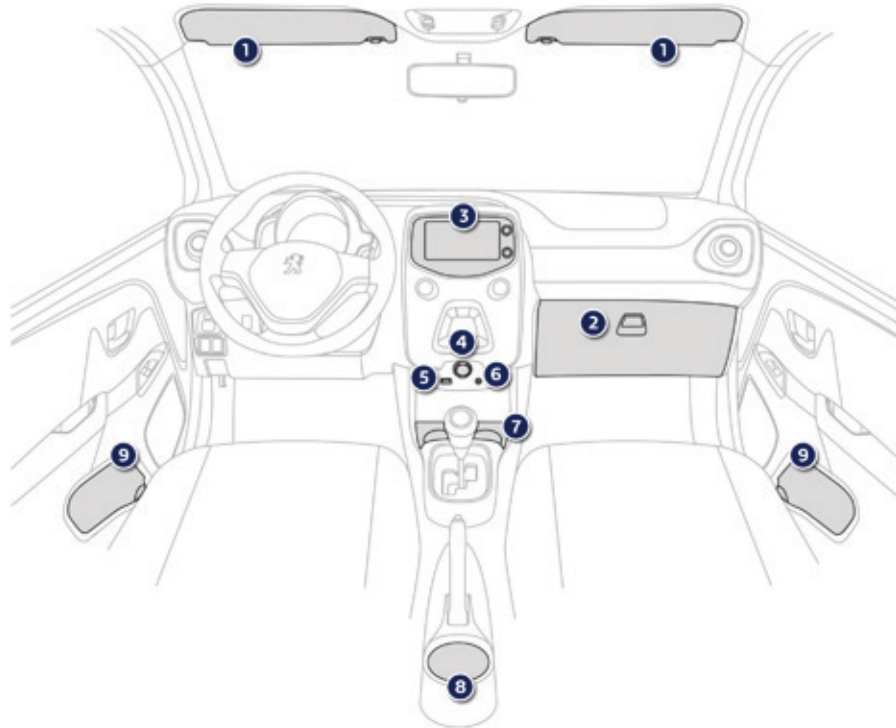

Pare-soleil

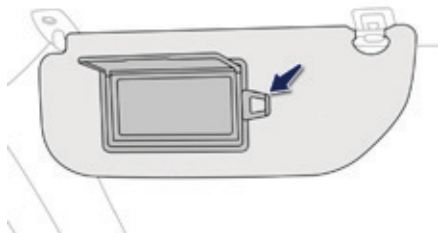

Les pare-soleil sont munis d'un miroir de courtoisie avec volet d'occultation et d'un porte-carte (ou range-tickets).

Boîte à gants

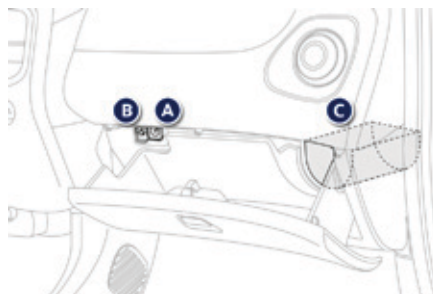

Elle permet le rangement de la documentation de bord du véhicule...

☞ Pour ouvrir la boîte à gants, soulevez la poignée.

Elle renferme la commande de neutralisation de l'airbag passager avant **A** et le bouton de réinitialisation de la détection de sous-gonflage **B** (selon équipement).

Elle comporte, sur le côté, un emplacement **C** dédié au rangement d'une bouteille d'eau (1 litre maximum).

Prise accessoires 12 V



☞ Pour brancher un accessoire 12 V (puissance maxi : 120 Watts), relevez le couvercle et branchez l'adaptateur adéquat.

! Respectez la puissance maximale de la prise (risque de détérioration de votre accessoire).

Prise USB

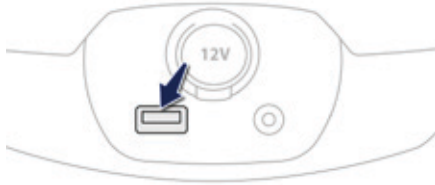

Elle permet de brancher un équipement nomade, tel qu'un baladeur numérique de type iPod® ou une clé USB.

Elle lit les fichiers audio transmis à votre autoradio, pour être écoutés via les haut-parleurs du véhicule.

Vous pouvez gérer ces fichiers avec les commandes au volant ou celles de la façade de l'autoradio.

i Branché sur le port USB, pendant son utilisation, l'équipement nomade peut se recharger automatiquement.

Pour plus de détails sur l'utilisation de cet équipement, reportez-vous à la rubrique "Audio et télématique".

Prise JACK

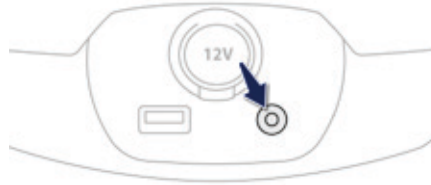

Elle permet de brancher un équipement nomade pour écouter vos fichiers audio via les haut-parleurs du véhicule.

La gestion des fichiers se fait à partir de votre équipement nomade.

i Pour plus de détails sur l'utilisation de cet équipement, reportez-vous à la rubrique "Audio et télématique".

i Ces prises USB et Jack permettent également de brancher un smartphone :

- soit en connexion MirrorLink™ en utilisant la prise USB seule,
- soit en connexion iPhone® en utilisant simultanément les prises USB et Jack.

Ces connexions permettent de bénéficier de certaines applications du téléphone sur l'écran tactile.

Surtapis

Montage

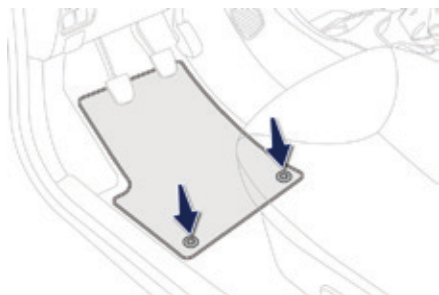

Lors de son premier montage, côté conducteur, utilisez exclusivement les fixations fournies dans la pochette jointe.

Les autres surtapis sont simplement posés sur la moquette.

Démontage

Pour le démonter côté conducteur :

- ☞ reculez le siège au maximum,
- ☞ déclipsez les fixations,
- ☞ retirez le surtapis.

Remontage

Pour le remonter côté conducteur :

- ☞ positionnez correctement le surtapis,
- ☞ remettez les fixations en appuyant,
- ☞ vérifiez la bonne tenue du surtapis.

! Pour éviter tout risque de blocage des pédales :

- utilisez uniquement des surtapis adaptés aux fixations déjà présentes dans le véhicule ; leur utilisation est impérative,
- ne superposez jamais plusieurs surtapis.

L'utilisation de surtapis non homologués par PEUGEOT peut gêner l'accès aux pédales et entraver le fonctionnement du limiteur de vitesse ou de la boîte de vitesses ETG.

Tablette arrière



Afin de faciliter le chargement du coffre, la tablette arrière est solidaire du volet de coffre.

Lors de la fermeture du volet de coffre, vérifiez que rien n'entrave le repositionnement de la tablette.

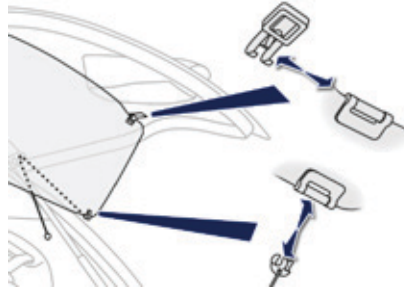

Pour enlever la tablette :

- ☞ ouvrez le volet de coffre,
- ☞ déclipsez les deux cordons,
- ☞ tirez fortement la tablette pour la dégager de ses charnières fixées sur la garniture du volet de coffre.

Vous pouvez ensuite la ranger debout derrière les sièges avant.



Pour remettre la tablette en place :

- ☞ ouvrez le volet de coffre,
- ☞ positionnez face à vous le dessous de la tablette,
- ☞ clippez la tablette dans les deux charnières,
- ☞ passez les deux cordons dans les crochets-guides situés de chaque côté des vérins,
- ☞ clippez les deux cordons.

i Ne placez pas d'objets lourds sur la tablette, car elle risque de se déclipper.

Aménagements du coffre

1. Crochets.
2. Roue de secours à usage temporaire et outillage.
ou
Caisson de rangement.

! Veillez à remettre impérativement en place la roue ou le caisson de rangement sous le tapis avant le chargement du coffre.

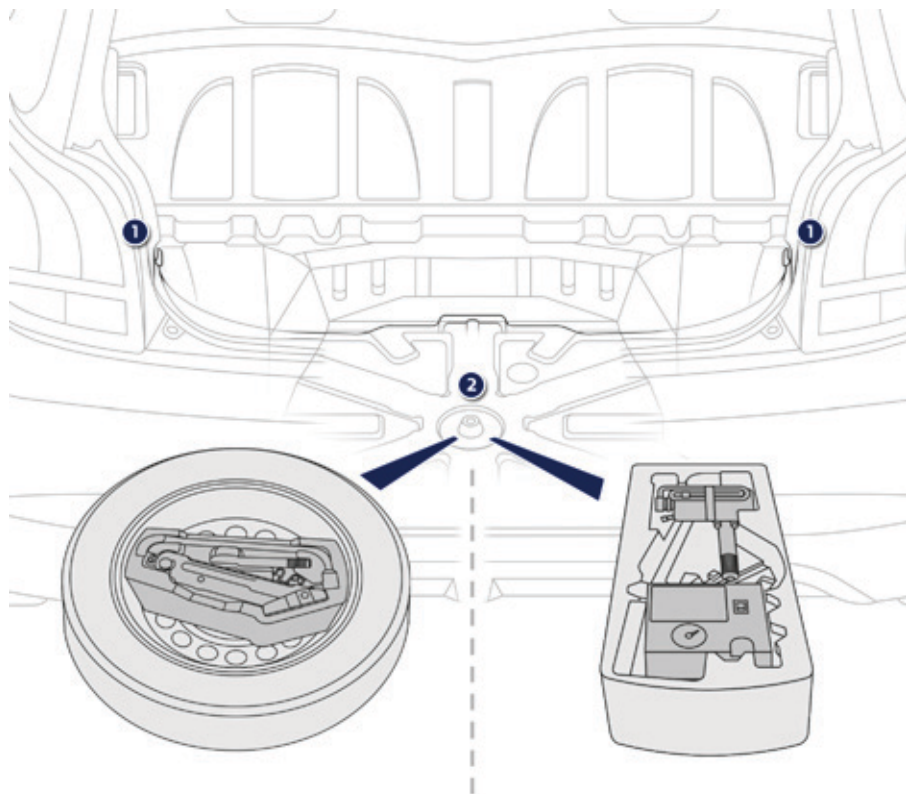

Crochets

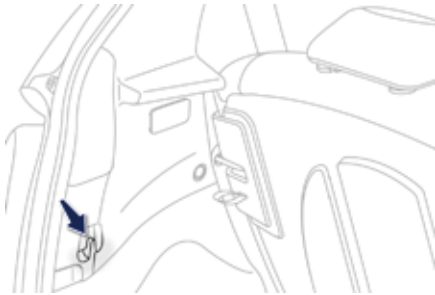

Ils permettent d'accrocher des sacs à provision.

! Poids maximal autorisé sur les crochets : **2 kg**.

Caisson de rangement

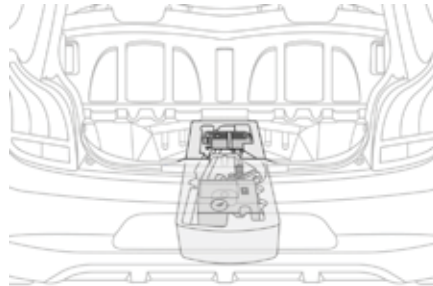

☞ Retirez le tapis de coffre pour accéder au caisson de rangement.

Selon les configurations, il comporte des aménagements dédiés au rangement :

- d'un anneau de remorquage,
- d'un kit de dépannage provisoire de pneumatique,
- ...

! Pour les versions avec caisson de rangement : il doit être impérativement remis en place avant le chargement du coffre.

Quelques conseils de conduite

Dans tous les cas, respectez le code de la route et soyez vigilant quelles que soient les conditions de circulation.

Gardez votre attention sur la circulation et vos mains sur le volant pour être prêt à réagir à tout moment et à toute éventualité.

Lors d'un long trajet, il est vivement recommandé de faire une pause toutes les deux heures.

En cas d'intempéries, adoptez une conduite souple, anticipez les freinages et augmentez les distances de sécurité.

Conduite sur chaussée inondée

Il est fortement recommandé de ne pas conduire sur chaussée inondée, car cela pourrait gravement endommager le moteur, la boîte de vitesses ainsi que les systèmes électriques de votre véhicule.

Si vous devez impérativement emprunter un passage inondé :



- vérifiez que la profondeur d'eau n'excède pas 15 cm, en tenant compte des vagues qui pourraient être générées par les autres usagers,
- désactivez la fonction Stop & Start,
- roulez aussi lentement que possible sans caler. Ne dépassez en aucun cas la vitesse de 10 km/h,
- ne vous arrêtez pas et n'éteignez pas le moteur.

En sortie de chaussée inondée, dès que les conditions de sécurité le permettent, freinez légèrement à plusieurs reprises afin de sécher les disques et les plaquettes de frein.

En cas de doute sur l'état de votre véhicule, consultez le réseau PEUGEOT ou un atelier qualifié.

Important !

! Ne roulez jamais avec le frein de stationnement serré - Risques de surchauffe et d'endommagement du système de freinage !
Ne stationnez pas et ne faites pas tourner le moteur, véhicule à l'arrêt, dans des zones où des substances et des matériaux combustibles (herbe sèche, feuilles mortes...) peuvent venir en contact avec le système d'échappement chaud - Risques d'incendie !

! Ne laissez jamais un véhicule sans surveillance, moteur tournant. Si vous devez quitter votre véhicule, moteur tournant, serrez le frein de stationnement et placez la boîte de vitesses au point mort ou sur la position **N**, suivant le type de boîte de vitesses.

Démarrage - arrêt du moteur avec la clé

Contacteur



1. Position "**LOCK**".
La colonne de direction est bloquée.
2. Position "**ACC**".
Les accessoires (autoradio, prise 12V...) peuvent être utilisés.
3. Position "**ON**".
Mise du contact.
4. Position "**START**".
Démarrage du moteur.

i Si vous utilisez de façon prolongée des accessoires (clé en position 2 ou 3) vous risquez de décharger la batterie. Le démarrage de votre véhicule ne sera alors plus possible. **Soyez vigilant.**

Démarrage avec la clé

Pour les véhicules équipés d'une boîte de vitesses manuelle :

- ☞ Insérez la clé dans le contacteur.
- ☞ Placez la clé sur la position 2.
- ☞ Déverrouillez la colonne de direction, en tournant légèrement le volant.
- ☞ Appuyez à fond sur la pédale d'embrayage.
- ☞ Placez le levier de vitesses au point mort.
- ☞ Actionnez le démarreur en tournant la clé jusqu'à la position 4 (**START**).
- ☞ Lorsque le moteur tourne, relâchez la clé. Le contacteur se replace automatiquement sur la position 3 (**ON**).

Pour les véhicules équipés d'une boîte de vitesses ETG :

- ☞ Insérez la clé dans le contacteur.
- ☞ Placez la clé sur la position 2.
- ☞ Déverrouillez la colonne de direction, en tournant légèrement le volant.
- ☞ **Appuyez sur la pédale de frein et maintenez-la enfoncée.**
- ☞ Placez le sélecteur de vitesses en position **N**.
- ☞ Actionnez le démarreur en tournant la clé jusqu'à la position 4 (**START**).
- ☞ Lorsque le moteur tourne, relâchez la clé. Le contacteur se replace automatiquement sur la position 3 (**ON**).

! Ne laissez jamais tourner le moteur dans un local fermé sans aération suffisante : les moteurs thermiques émettent des gaz d'échappement toxiques, tels que du monoxyde de carbone. Danger d'intoxication et de mort. En conditions hivernales très sévères (par température inférieure à -23°C), pour garantir le bon fonctionnement et la longévité des éléments mécaniques de votre véhicule, moteur et boîte de vitesses, il est nécessaire de laisser le moteur tourner pendant 4 minutes avant de démarrer le véhicule.

Arrêt

- ☞ Immobilisez le véhicule.
- ☞ Avec une boîte de vitesses manuelle : placez le levier de vitesses au point mort.
- ☞ Avec une boîte de vitesses ETG placez le sélecteur en position **N**.
- ☞ Tournez la clé vers vous en position **2 (ACC)**.
- ☞ Exercez une pression dans l'axe de la clé et tournez-la en position **1 (LOCK)**.
- ☞ Retirez la clé du contacteur.
- ☞ Tournez le volant jusqu'au verrouillage de la colonne de direction.

i Évitez d'accrocher un objet lourd à la clé qui pèserait sur son axe dans le contacteur et pourrait engendrer un dysfonctionnement.

Démarrage - arrêt du moteur avec le système Accès et Démarrage Mains Libres

Changement de mode du véhicule



START STOP Avec la clé électronique à l'intérieur du véhicule ; chaque appui sur le bouton "**START/STOP**", **sans action sur les pédales**, permet le changement de mode du véhicule :

- ☞ Premier appui (Mode "**ACC**").
Les accessoires (autoradio, prise 12V...) peuvent être utilisés.
- ☞ Deuxième appui (Mode "**ON**").
Mise du contact.
- ☞ Troisième appui (Mode "**OFF**").

i Si vous utilisez de façon prolongée des accessoires, le véhicule basculera automatiquement en mode "**OFF**" après 20 minutes environ.
Restez vigilant afin d'éviter de décharger la batterie.

Démarrage avec la clé électronique



Au premier appui sur le bouton "START/STOP", ce témoin clignote lentement au combiné.

Pour les véhicules équipés d'une boîte de vitesses manuelle :

- ☞ Avec la clé électronique à l'intérieur du véhicule, placez le levier de vitesses au point mort et débrayez à fond.



Ce témoin s'allume au combiné.



- ☞ Appuyez sur le bouton "START/STOP", et relâchez-le.

Pour les véhicules équipés d'une boîte de vitesses ETG :

- ☞ Avec la clé électronique à l'intérieur du véhicule, placez le sélecteur de vitesses sur **N** et appuyez sur la pédale de frein.



Ce témoin s'allume au combiné.



- ☞ Appuyez sur le bouton "START/STOP", et relâchez-le.



Selon la température extérieure, chaque tentative de démarrage peut durer jusqu'à 30 secondes environ. Pendant ce laps de temps, ne réappuyez pas sur le bouton "START/STOP", et ne relâchez ni la pédale d'embrayage ni la pédale de frein (selon votre type de boîte de vitesses).
Passé ce délai, si le moteur n'a pas démarré, appuyez de nouveau sur le bouton "START/STOP", pour effectuer une nouvelle tentative.



Si l'une des conditions de démarrage n'est pas appliquée, le témoin du système "Accès et Démarrage Mains Libres" clignote rapidement au combiné. Dans certains cas, il est nécessaire de manoeuvrer le volant tout en appuyant sur le bouton "START/STOP" pour aider au déverrouillage de la colonne de direction.

La présence de la clé électronique à bord du véhicule est indispensable à la mise du contact et au démarrage du moteur. Une fois que le moteur a démarré, vérifiez que la clé électronique est toujours à bord, jusqu'à la fin du trajet : vous ne pourriez pas verrouiller le véhicule.

Arrêt avec la clé électronique

- ☞ Immobilisez le véhicule.
- ☞ Avec une boîte de vitesses manuelle : placez le levier de vitesses au point mort.
- ☞ Avec une boîte de vitesses ETG : placez le sélecteur de vitesses sur **N**.



- ☞ Avec la clé électronique à l'intérieur du véhicule, appuyez sur le bouton "**START/STOP**".

Le moteur s'arrête.

La colonne de direction se verrouille à l'ouverture d'une porte ou au verrouillage du véhicule.



Si le véhicule n'est pas immobilisé, le moteur ne s'arrêtera pas.

Un signal sonore continu retentit lorsque vous ouvrez la porte conducteur, et que le véhicule est en mode "**ACC**".



- ☞ Appuyez de nouveau sur le bouton "**START/STOP**" pour passer en mode "**OFF**".

Démarrage de secours



Lorsque la clé électronique est dans la zone de reconnaissance et que votre véhicule ne démarre pas après un appui sur le bouton "**START/STOP**", ce témoin clignote au combiné.

- ☞ Avec une boîte de vitesses manuelle : placez le levier de vitesses au point mort.
- ☞ Avec une boîte de vitesses ETG, placez le sélecteur de vitesses sur **N**.

- ☞ Mettez en contact le coin de la clé électronique où se situe le voyant avec le bouton "**START/STOP**". Un signal sonore retentit lorsque la clé électronique est reconnue, et le véhicule passe en mode "**ON**".
- ☞ Avec une boîte de vitesses manuelle : débrayez à fond.
- ☞ Avec une boîte de vitesses ETG : appuyez sur la pédale de frein.
- ☞ Vérifiez que le témoin du système "Accès et Démarrage Mains Libres" s'allume en vert au combiné.
- ☞ Appuyez sur le bouton "**START/STOP**". Le moteur démarre.

Si le moteur ne démarre pas, contactez le réseau PEUGEOT ou un atelier qualifié.

Arrêt de secours

En cas d'urgence uniquement, le moteur peut être arrêté sans conditions. Pour cela, appuyez plus de deux secondes, ou effectuez un minimum de 3 pressions successives sur le bouton "**START/STOP**".

Dans ce cas la colonne de direction se bloque lorsque le véhicule s'immobilise.

Clé électronique non reconnue

Si la clé électronique n'est plus dans la zone de reconnaissance lorsque vous roulez ou demandez l'arrêt moteur (ultérieurement), un signal sonore vous en avertit.



 Appuyez plus de deux secondes ou effectuez un minimum de 3 pressions successives sur le bouton "**START/STOP**" si vous souhaitez forcer l'arrêt du moteur (**attention le redémarrage ne sera pas possible sans la clé**).

Antidémarrage électronique

Il verrouille le système de contrôle du moteur dès la coupure du contact et empêche la mise en route du véhicule par effraction.

La clé contient une puce électronique qui possède un code particulier. A la mise du contact, le code doit être reconnu pour que le démarrage soit possible.

En cas de dysfonctionnement, votre véhicule ne démarre pas.

Consultez le réseau PEUGEOT ou un atelier qualifié.



N'apportez aucune modification au système d'antidémarrage électronique.

Frein de stationnement manuel

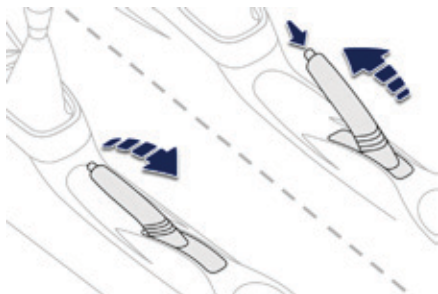

Verrouillage

- ☞ Tirez le levier de frein de stationnement pour immobiliser votre véhicule.

Déverrouillage

- ☞ Tirez légèrement le levier de frein de stationnement, appuyez sur le bouton de déverrouillage, puis abaissez à fond le levier.



Véhicule roulant, si le frein est resté serré ou est mal desserré, ce témoin s'allume, accompagné d'un signal sonore.



Lors d'un stationnement dans une pente, braquez vos roues pour les caler contre le trottoir, serrez le frein de stationnement, coupez le contact et engagez une vitesse (véhicule équipés d'une boîte de vitesses manuelle).

Boîte manuelle 5 vitesses

Passage de la marche arrière

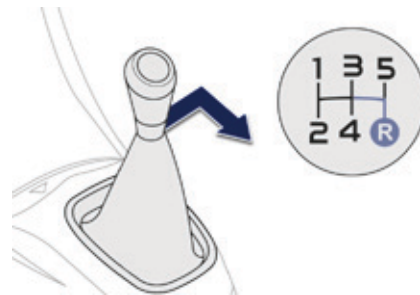

- ☞ Appuyez à fond sur la pédale d'embrayage.
- ☞ Déplacez complètement le levier de vitesses vers la droite, puis vers l'arrière.



Engagez uniquement la marche arrière, véhicule à l'arrêt, moteur au ralenti.

Boîte de vitesses ETG

La boîte de vitesses ETG à cinq rapports offre, au choix, le confort de l'**automatisme** ou le plaisir du **passage manuel** des vitesses.

Sélecteur de vitesses

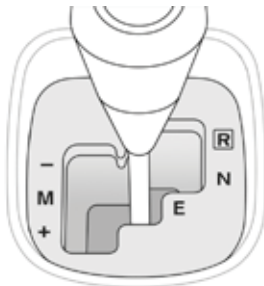

- R.** Marche arrière (Reverse) : pied sur le frein, déplacez le sélecteur vers la droite puis vers l'avant pour sélectionner cette position.
- N.** Point mort (Neutral) : pied sur le frein, sélectionnez cette position pour démarrer.
- E.** Mode automatique (Easy) : déplacez le sélecteur vers l'arrière pour sélectionner ce mode.
- M.** Mode manuel avec passage séquentiel des vitesses : déplacez le sélecteur vers l'arrière puis vers la gauche pour sélectionner ce mode.

Commandes sous-volant



Appuyez derrière la commande sous-volant "+" pour passer le rapport supérieur.



Appuyez derrière la commande sous-volant "-" pour passer le rapport inférieur.



Les commandes sous-volant ne permettent pas de sélectionner le point mort, ni de passer ou de quitter la marche arrière.

Affichage au combiné

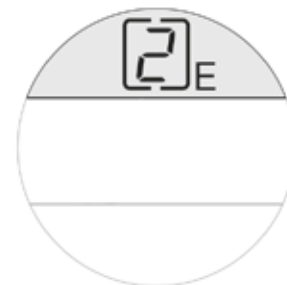

La position du sélecteur de vitesses (**R**, **N**, **E** ou **M**) s'affiche au combiné. En mode automatique (Easy), lorsque vous reprenez temporairement le contrôle du passage des vitesses, le rapport engagé s'affiche également au combiné.

Démarrage du véhicule

- ☞ Frein de stationnement serré, appuyez sur la pédale de frein puis sélectionnez la position **N**.
- ☞ Démarrez le moteur.

i Si vous n'appuyez pas sur la pédale de frein, ou si le sélecteur de vitesses n'est pas en position **N**, le démarrage du moteur est impossible.

- ☞ Pied sur le frein, sélectionnez la position **R**, **E** ou **M**.
- ☞ Desserrez le frein de stationnement.
- ☞ Relâchez progressivement la pédale de frein.
Le véhicule se déplace aussitôt.

Fonction de traction autonome

Cette fonctionnalité permet de manoeuvrer le véhicule avec une plus grande souplesse à faible vitesse (manoeuvre de stationnement, embouteillages...).

Après avoir mis préalablement le sélecteur en position **E**, **M** ou **R**, **le véhicule se déplace dès que vous retirez le pied de la pédale de frein**, à faible vitesse, moteur au ralenti.

! Moteur tournant, ne laissez jamais des enfants sans surveillance à l'intérieur du véhicule.

i La fonction de traction autonome peut être momentanément indisponible si la température de l'embrayage est trop élevée ou si la pente est trop importante. Un signal sonore retentit lorsque la température de l'embrayage est trop élevée.

Mode Automatique (EASY)

- ☞ Sélectionnez la position **E** à l'aide du sélecteur de vitesses.

La boîte de vitesses fonctionne alors en mode auto-actif, sans intervention du conducteur.

Elle sélectionne en permanence le rapport de vitesse le mieux adapté aux paramètres suivants :

- optimisation de la consommation,
- style de conduite,
- profil de la route,
- charge du véhicule.

Pour obtenir une accélération optimale, par exemple lors du dépassement d'un autre véhicule, appuyez fortement sur la pédale d'accélérateur et franchissez le point de résistance.

A tout instant, il est possible de changer de mode, en déplaçant le sélecteur de vitesses de la position **E** à la position **M** et inversement.

! Véhicule roulant, ne sélectionnez jamais le point mort **N**.

Reprise temporaire du contrôle manuel des vitesses

Vous pouvez reprendre temporairement le contrôle du passage des vitesses à l'aide des commandes sous-volant "+" et "-".

Les demandes de changement de rapport sont prises en compte uniquement si le régime moteur le permet. En cas de rejet, un signal sonore retentit.

Le rapport engagé s'affiche au combiné.

Cette fonction vous permet d'anticiper certaines situations comme le dépassement d'un véhicule ou l'approche d'un virage.

Après quelques instants sans action sur les commandes, la boîte de vitesses gère à nouveau les rapports automatiquement.

Mode manuel

- ☞ Placez le sélecteur de vitesses en position **M**.
- ☞ Augmentez ou diminuez les rapports à l'aide :
 - du sélecteur de vitesses, en donnant des impulsions :
 - vers l'arrière, "+" pour monter les rapports,
 - vers l'avant, "-" pour descendre les rapports.
 - ou des commandes sous-volant "+" ou "-".

Le rapport engagé s'affiche.

Les demandes de changement de rapport sont prises en compte uniquement si le régime moteur le permet.

Il n'est pas nécessaire de relâcher l'accélérateur pendant les changements de rapport. En cas de rejet, un signal sonore retentit.

Lors d'un freinage ou d'un ralentissement, la boîte de vitesses rétrograde automatiquement pour permettre de relancer le véhicule sur le bon rapport.

En cas de forte accélération, le rapport supérieur ne passera pas sans action du conducteur sur le sélecteur de vitesses ou sur les commandes sous-volant (sauf si le régime moteur est proche du régime maxi).

A tout instant, il est possible de changer de mode, en déplaçant le sélecteur de vitesses de la position **M** à la position **E** et inversement.

 Véhicule roulant, ne sélectionnez jamais le point mort **N**.

Marche arrière

Pour engager la marche arrière, le véhicule doit être immobilisé avec le pied sur la pédale de frein.

- ☞ Sélectionnez la position **R**.

Un signal sonore retentit au passage de la marche arrière.

Arrêt du véhicule

Le véhicule peut être arrêté quelle que soit la position du sélecteur de vitesses (**N**, **E** ou **R**). Cependant, un signal sonore retentit à l'ouverture de la porte conducteur lorsque le sélecteur de vitesses n'est pas en position **N**.

! En cas d'immobilisation du véhicule, moteur tournant, mettez impérativement le sélecteur de vitesses au point mort **N**.

! Un signal sonore continu retentit si vous placez le contacteur sur "**OFF**", alors que le véhicule est en 2^{ème}, 3^{ème}, 4^{ème} ou 5^{ème} vitesse.

Dans ce cas, remplacez le contacteur sur "**ON**", déplacez le sélecteur de vitesses dans la position **N**, remplacez-le en position **E**, **M** ou **R** puis tournez le contacteur sur "**OFF**".

! En pente, utilisez le frein pour immobiliser le véhicule et placez le sélecteur de vitesses en position **N**, **E** ou **R**.

! Dans tous les cas, vous devez **impérativement serrer le frein de stationnement** pour immobiliser le véhicule.

! Avant toute intervention dans le compartiment moteur, vérifiez que le sélecteur de vitesses est au point mort **N** et que le frein de stationnement est serré.

Limites de fonctionnement

En pente, ou lorsque l'aide au démarrage en pente est activée, **ne maintenez jamais le véhicule immobilisé à l'aide de l'accélérateur** : vous pourriez endommager l'embrayage.

Dans ces situations un signal sonore retentit.

- ☞ Déplacez alors le sélecteur de vitesses en position **N**.
- ☞ Attendez 15 minutes pour permettre le refroidissement de l'embrayage avant de repartir.

Anomalies de fonctionnement



Contact mis, l'allumage de ce témoin indique un dysfonctionnement de la boîte de vitesses.

Consultez le réseau PEUGEOT ou un atelier qualifié.

Si **N** clignote au combiné accompagné d'un signal sonore pendant une longue période :

- assurez-vous que le contacteur est bien sur la position "**ON**",
- placez le sélecteur de vitesses sur **N**, puis remplacez-le sur **E**, **M** ou **R**.

Si **1** clignote au combiné :

- placez le sélecteur de vitesses sur **E** ou **M**, puis remplacez-le sur **N**.

Si **R** clignote au combiné :

- placez le sélecteur de vitesses sur **R**, puis remplacez-le sur **N**.

Indicateur de changement de rapport

Système permettant de réduire la consommation de carburant en préconisant le rapport de vitesse le plus adapté.

Fonctionnement

Selon la situation de conduite et l'équipement de votre véhicule, le système peut vous préconiser de changer de rapport.

Les préconisations d'engagement de rapport ne doivent pas être considérées comme obligatoires. En effet, la configuration de la route, la densité de la circulation ou la sécurité restent des éléments déterminants dans le choix du rapport optimal. Le conducteur garde donc la responsabilité de suivre ou non les indications du système.

Cette fonction ne peut pas être désactivée.

Exemple :

- Vous êtes sur le troisième rapport.
- Vous appuyez sur la pédale d'accélérateur.
- Le système peut vous proposer d'engager un rapport supérieur.

i Avec une boîte de vitesses ETG, le système n'est actif qu'en mode manuel.

i Avec le moteur PureTech 82, le système vous propose d'engager uniquement les rapports supérieurs.

i Le système adapte les consignes de changement de rapport en fonction des conditions de roulage (pente, charge,...) et des sollicitations du conducteur (demande de puissance, accélération, freinage,...).

Le système ne propose en aucun cas :

- d'engager le premier rapport,
- d'engager la marche arrière.



L'information apparaît dans le combiné, sous la forme d'une flèche.



Aide au démarrage en pente

Système maintenant immobilisé un court instant (environ 2 secondes) votre véhicule lors d'un démarrage en pente, le temps que vous passiez de la pédale de frein à la pédale d'accélérateur.

Cette fonction n'est active que lorsque :

- le véhicule a été complètement immobilisé pied sur la pédale de frein,
- certaines conditions de pente sont réunies,
- la porte conducteur est fermée.

La fonction aide au démarrage en pente n'est pas désactivable.

! Ne sortez pas du véhicule pendant la phase de maintien temporaire de l'aide au démarrage en pente.

Si vous devez sortir du véhicule moteur tournant, serrez manuellement le frein de stationnement.

Fonctionnement

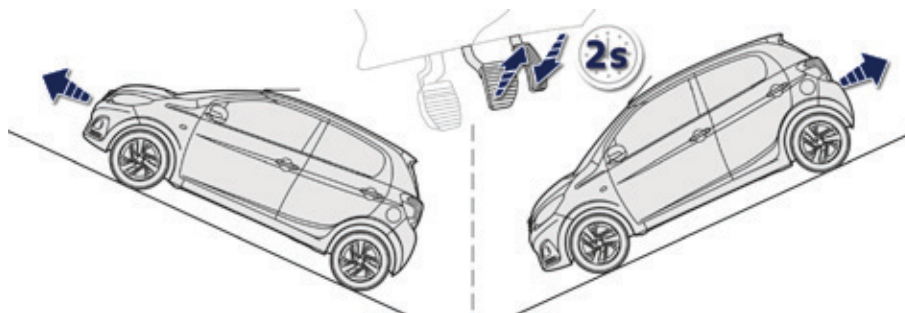

En pente montante, véhicule à l'arrêt, le véhicule est maintenu un court instant dès que vous relâchez la pédale de frein :

- si vous êtes en première vitesse ou au point mort en boîte de vitesses manuelle,
- si vous êtes en position **E** ou **M** en boîte de vitesses ETG.

En pente descendante, véhicule à l'arrêt et marche arrière engagée, le véhicule est maintenu un court instant, dès que vous relâchez la pédale de frein.

Anomalie de fonctionnement



Lorsqu'une anomalie du système survient, ce témoin s'allume.

Consultez le réseau PEUGEOT ou un atelier qualifié pour vérification du système.

Stop & Start (moteur VTi 68 S&S)

Le Stop & Start met le moteur momentanément en veille - mode STOP - lors des phases d'arrêts de la circulation (feux rouges, encombrements, autres...). Le moteur redémarre automatiquement - mode START - dès que vous souhaitez repartir. Le redémarrage s'effectue de manière instantanée, rapide et silencieuse. Parfaitement adapté à un usage urbain, le Stop & Start permet de réduire la consommation de carburant, les émissions de gaz polluant et le niveau sonore à l'arrêt.

Fonctionnement

Passage en mode STOP du moteur



Ce témoin s'allume au combiné et le moteur se met automatiquement en veille :

- à l'arrêt, lorsque vous vous mettez au point mort et que vous relâchez la pédale d'embrayage.

Compteurs de temps du Stop & Start

Un compteur de temps partiel cumule les durées de mise en mode STOP au cours du trajet.

Il s'affiche dans l'ordinateur de bord, dès que le Stop & Start agit.

Appuyez sur l'un des boutons "**DISP**" pour revenir à l'affichage précédent.

Un compteur de temps global cumule les durées de mise en mode STOP depuis la dernière remise à zéro.

Lorsqu'il est affiché, appuyez plus de deux secondes sur l'un des boutons "**DISP**" pour le remettre à zéro.



Pour votre confort, en manoeuvre de stationnement, le mode STOP est indisponible pendant les quelques secondes qui suivent le désengagement de la marche arrière. Le Stop & Start ne modifie pas les fonctionnalités du véhicule, comme par exemple le freinage, la direction assistée, ...



N'effectuez jamais un remplissage en carburant lorsque le moteur est en mode STOP ; coupez impérativement le contact.

Cas particuliers : mode STOP indisponible

Le mode STOP ne s'active pas principalement lorsque :

- la porte conducteur est ouverte,
- la ceinture de sécurité conducteur est débouclée,
- le maintien du confort thermique dans l'habitacle le nécessite,
- le désembuage est actif,
- certaines conditions ponctuelles (charge de la batterie, température du moteur, assistance au freinage, véhicule arrêté dans une forte pente, altitude élevée...) le nécessitent pour assurer le contrôle du système.

Passage en mode START du moteur



Ce témoin s'éteint et le moteur redémarre automatiquement :

- lorsque vous enfoncez **complètement** la pédale d'embrayage.

Cas particuliers : déclenchement automatique du mode START

Le mode START se déclenche automatiquement lorsque :

- vous ouvrez la porte conducteur,
- vous ouvrez le capot moteur,
- vous débouclez la ceinture de sécurité conducteur,
- certaines conditions ponctuelles (charge de la batterie, température du moteur, assistance au freinage, véhicule en forte descente, réglage de l'air conditionné...) le nécessitent pour assurer le contrôle du système ou du véhicule.

Anomalie de fonctionnement



En cas de dysfonctionnement du système, ce témoin clignote au combiné.

Faites vérifier par le réseau PEUGEOT ou par un atelier qualifié.

Entretien

- ! Avant toute intervention sous le capot, neutralisez le Stop & Start pour éviter tout risque de blessure lié à un déclenchement automatique du mode START.



- ! Le Stop & Start requiert une batterie 12 V de technologie et de caractéristiques spécifiques. Toute intervention sur ce type de batterie doit être réalisée exclusivement dans le réseau PEUGEOT ou dans un atelier qualifié. Pour plus d'informations sur la batterie 12 V, reportez-vous à la rubrique correspondante.

Neutralisation / Réactivation manuelle



A tout moment, appuyez sur ce bouton pour neutraliser le système.



La neutralisation est confirmée par l'allumage de ce témoin au combiné.

Si la neutralisation a été effectuée en mode STOP, le moteur redémarre immédiatement.

Appuyez de nouveau sur ce bouton. Le système est de nouveau actif ; ceci est signalé par l'extinction du témoin au combiné.

Le système se réactive automatiquement à chaque nouveau démarrage du moteur par le conducteur.

Limiteur de vitesse (moteur PureTech 82)

Système empêchant le véhicule de dépasser la vitesse programmée par le conducteur.

La **mise en marche** du limiteur est manuelle : elle peut être effectuée quelle que soit la vitesse du véhicule. Cependant, si vous roulez à moins de 30 km/h, la vitesse programmée sera fixée à 30 km/h.

La **mise en pause** du limiteur est obtenue par action sur la commande.

En appuyant fortement sur la pédale d'accélérateur, au-delà du point de résistance, il est possible de dépasser momentanément la vitesse programmée.

Pour revenir à la vitesse programmée, il suffit alors de relâcher la pédale d'accélérateur jusqu'à ce que la vitesse de limitation programmée soit de nouveau atteinte.

i La valeur de vitesse programmée reste en mémoire à la coupure du contact.

! Le limiteur ne peut, en aucun cas, remplacer le respect des limitations de vitesse, ni la vigilance du conducteur.

Commande au volant

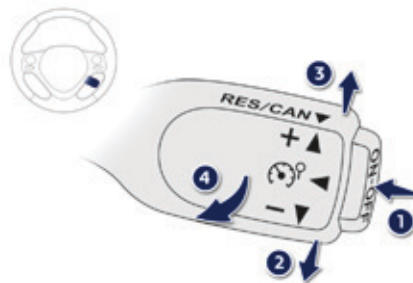

Les commandes de ce système sont regroupées sur cette commande au volant.

1. Activation / désactivation du limiteur : par appui sur l'extrémité de la commande.
2. Diminution de la valeur : par impulsion de la commande vers le bas.
3. Augmentation de la valeur : par impulsion de la commande vers le haut.
4. Marche / pause de la limitation : en tirant la commande vers vous.

Affichages au combiné



Les informations sont regroupées dans l'afficheur du combiné.

5. Indication de sélection du mode limiteur.
6. Indication de marche / pause de la limitation.
7. Valeur de la vitesse de consigne.

Marche



- ☞ Appuyez sur l'extrémité de la commande : la sélection du mode limiteur est réalisée, sans qu'il soit mis en marche.
- ☞ Mettez en marche le limiteur en tirant la commande vers vous, si la vitesse affichée vous convient (par défaut la dernière vitesse programmée).

Pause



- ☞ Vous pouvez arrêter momentanément le limiteur en tirant de nouveau la commande vers vous : l'afficheur confirme l'arrêt (Pause).
- ☞ Tirez de nouveau la commande vers vous pour remettre en marche le limiteur.

Réglage de la vitesse limite (consigne)

i Il n'est pas nécessaire de mettre en marche le limiteur pour régler la vitesse.

Une fois la fonction sélectionnée, vous pouvez modifier la valeur de vitesse :

- en donnant une impulsion sur la commande vers le haut pour l'augmenter,
- en donnant une impulsion sur la commande vers le bas pour la diminuer.

Une impulsion brève sur la commande permet de modifier la vitesse de + ou - 1 km/h.

Une impulsion maintenue sur la commande permet de modifier la vitesse de + ou - 5 km/h.

4

Dépassement temporaire de la vitesse programmée

☞ Appuyez **fortement** sur la pédale d'accélérateur et dépassez le **point de résistance** pour dépasser le seuil de vitesse programmé.

Le limiteur se neutralise momentanément et la vitesse programmée affichée clignote.

i Un signal sonore accompagne le clignotement de la vitesse lorsque le dépassement du seuil de vitesse n'est pas dû à une action du conducteur (forte pente...).

Dès que le véhicule retrouve le niveau de vitesse programmé, le limiteur fonctionne à nouveau : l'affichage de la vitesse redevient fixe.

Arrêt

☞ Appuyez sur l'extrémité de la commande. L'affichage des informations liées au limiteur de vitesse disparaît.

Anomalie de fonctionnement



L'allumage de ce témoin au combiné signale un dysfonctionnement du limiteur.

Faites vérifier par le réseau PEUGEOT ou par un atelier qualifié.

! L'utilisation de surtapis non homologués par PEUGEOT peut gêner le fonctionnement du limiteur de vitesse. Pour éviter tout risque de blocage des pédales :

- veillez à la bonne fixation du surtapis,
- ne superposez jamais plusieurs surtapis.

Limiteur de vitesse (moteur VTi 68)

Système empêchant le véhicule de dépasser la vitesse programmée par le conducteur.

La **mise en marche** du limiteur est manuelle : elle peut être effectuée quelle que soit la vitesse du véhicule. Cependant, si vous roulez à moins de 30 km/h, la vitesse programmée sera fixée à 30 km/h.

La **mise en pause** du limiteur est obtenue par action sur la commande.

En appuyant fortement sur la pédale d'accélérateur, au-delà du point de résistance, il est possible de dépasser momentanément la vitesse programmée.

Pour revenir à la vitesse programmée, il suffit alors de relâcher la pédale d'accélérateur jusqu'à ce que la vitesse de limitation programmée soit de nouveau atteinte.

i La valeur de vitesse programmée est effacée à la coupure du contact.

! Le limiteur ne peut, en aucun cas, remplacer le respect des limitations de vitesse, ni la vigilance du conducteur.

Commande au volant

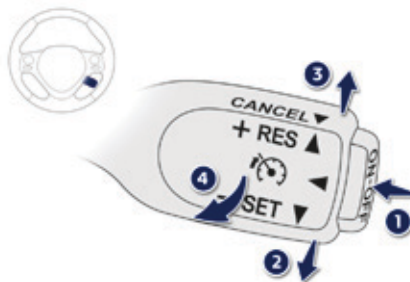

Les commandes de ce système sont regroupées sur cette commande au volant.

1. Activation / désactivation du limiteur : par appui sur l'extrémité de la commande.
2. Programmation de la vitesse
Diminution de la valeur : par impulsion de la commande vers le bas.
3. Reprise de la limitation
Augmentation de la valeur : par impulsion de la commande vers le haut.
4. Pause de la limitation : en tirant la commande vers vous.

Affichages au combiné

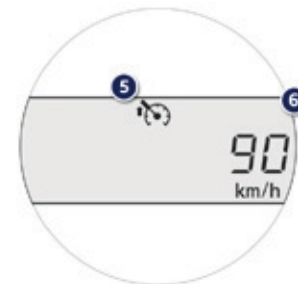

Les informations sont regroupées dans l'afficheur du combiné.

5. Indication de marche / pause de la limitation.
6. Valeur de la vitesse de consigne.

Lorsque vous choisissez d'afficher d'autres données (par exemple le parcours **A**), les informations du limiteur de vitesse se réaffichent automatiquement au bout de 6 secondes environ.

Marche

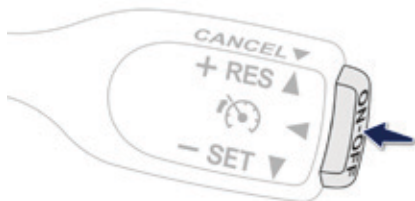

- ☞ Appuyez sur l'extrémité de la commande : le limiteur est mis en marche.



Ce témoin s'allume au combiné.

- ☞ Accélérez ou décélérez pour atteindre la vitesse souhaitée.
- ☞ Donnez une impulsion vers le bas sur la commande, pour programmer la vitesse. La vitesse à laquelle roule le véhicule au moment où vous relâchez la commande devient la vitesse programmée.

Pause

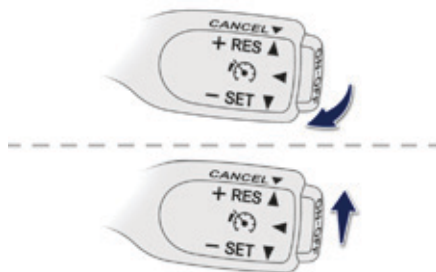

- ☞ Vous pouvez arrêter momentanément le limiteur en tirant la commande vers vous.
- ☞ Poussez la commande vers le haut pour remettre en marche le limiteur avec la même vitesse de consigne.

Réglage de la vitesse limite (consigne)

Une fois la vitesse programmée, vous pouvez la modifier en donnant une impulsion sur la commande :

- vers le haut pour l'augmenter,
- vers le bas pour la diminuer.

Une impulsion brève sur la commande permet de modifier la vitesse par pas de + ou - 1 km/h.

Une impulsion maintenue sur la commande permet de modifier la vitesse par pas de + ou - 5 km/h.

Dépassement temporaire de la vitesse programmée

- ☞ Appuyez **fortement** sur la pédale d'accélérateur et dépassez le **point de résistance** pour dépasser le seuil de vitesse programmé.

Le limiteur se neutralise momentanément et la vitesse programmée affichée clignote.

- i** Un signal sonore accompagne le clignotement de la vitesse lorsque le dépassement du seuil de vitesse n'est pas dû à une action du conducteur (forte pente...).

Dès que le véhicule retrouve le niveau de vitesse programmé, le limiteur fonctionne à nouveau : l'affichage de la vitesse redevient fixe.

Arrêt

- ☞ Appuyez sur l'extrémité de la commande. L'affichage des informations liées au limiteur de vitesse disparaît.

Anomalie de fonctionnement



L'allumage de ce témoin au combiné signale un dysfonctionnement du limiteur.

Faites vérifier par le réseau PEUGEOT ou par un atelier qualifié.

- !** L'utilisation de surtapis non homologués par PEUGEOT peut gêner le fonctionnement du limiteur de vitesse. Pour éviter tout risque de blocage des pédales :
 - veillez à la bonne fixation du surtapis,
 - ne superposez jamais plusieurs surtapis.

Caméra de recul

La caméra de recul s'active automatiquement au passage de la marche arrière.

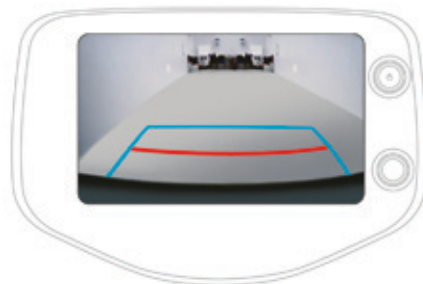

! La caméra de recul ne peut, en aucun cas, remplacer la vigilance du conducteur.

Le retour visuel se fait uniquement sur l'écran tactile avec indication de limite du pare-chocs arrière (ligne rouge) et de direction générale du véhicule (lignes bleues).

Le champ couvert par la caméra est limité : les objets se trouvant à proximité immédiate du pare-chocs ou situés dessous ne sont pas visibles.

Il est normal de constater l'affichage d'une partie de la plaque d'immatriculation en bas de l'écran.

La lentille grand angle de la caméra déforme l'image projetée sur l'écran : les distances visibles sur l'écran peuvent être différentes des distances réelles. Cette déformation varie en fonction des conditions de charge du véhicule et d'inclinaison de la route.

! Ne reculez jamais en regardant uniquement l'écran.

! **Lavage à haute pression**
Lors du lavage de votre véhicule, ne dirigez pas la lance à moins de 30 cm de l'optique de la caméra.

i Nettoyez périodiquement la caméra de recul avec un chiffon doux, non humide.

Alerte de franchissement involontaire de ligne

Système détectant le franchissement involontaire d'un marquage longitudinal au sol des voies de circulation, à l'aide d'une caméra qui reconnaît les lignes continues ou discontinues.

Pour renforcer votre sécurité, la caméra analyse l'image puis déclenche une alerte en cas d'écart du véhicule (vitesse supérieure à 50 km/h), traduisant une baisse d'attention du conducteur.

Ce système est particulièrement adapté aux autoroutes et aux voies rapides.

! Le système d'alerte au franchissement involontaire de ligne ne peut, en aucun cas, remplacer la vigilance du conducteur.

Il est nécessaire de respecter le code de la route et de faire une pause toutes les deux heures.

i Lorsque vous conduisez avec des chaînes à neige ou une roue de secours, il convient de neutraliser le système.

Activation

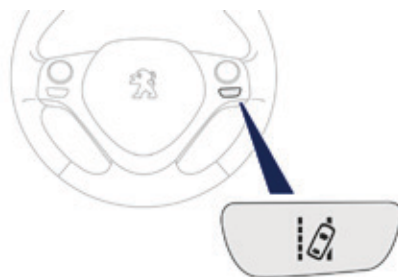

☞ Appuyez sur ce bouton, situé sur le volant.



Détection

Vous êtes alerté par un signal sonore, et l'affichage d'un témoin au combiné.

i Aucune alerte n'est transmise tant que le clignotant est activé et pendant environ 20 secondes après l'arrêt du clignotant.

4

Affichages au combiné

Affichage au combiné	Commentaires
	La fonction est activée (témoin vert).
	Le système a repéré le marquage au sol (témoin vert).
	Le système vous alerte au franchissement d'une ligne (témoin vert et orange). L'affichage de ce témoin est accompagné d'un signal sonore.

- i** La détection peut être perturbée :
- si les marquages au sol sont usés,
 - si les marquages au sol et le revêtement de la route sont peu contrastés,
 - si le pare-brise est sale,
 - dans certaines conditions météorologiques extrêmes : brouillard, fortes averses, neige, fort ensoleillement ou exposition directe au soleil (soleil rasant la route, sortie de tunnel, ...) et ombres.

Neutralisation



Appuyez de nouveau sur ce bouton.

L'état du système reste en mémoire à la coupure du contact.

Anomalie de fonctionnement



En cas de dysfonctionnement, ce témoin (orange) s'allume au combiné.

Consultez sans tarder le réseau PEUGEOT ou un atelier qualifié.

Détection de sous-gonflage

Système assurant le contrôle automatique de la pression des pneumatiques en roulant.

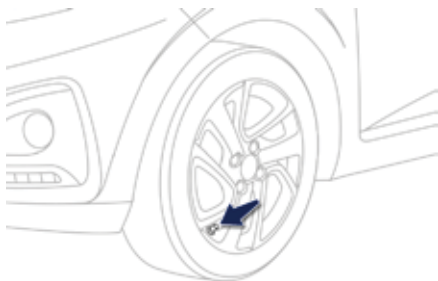

Le système surveille la pression des quatre pneumatiques, dès que le véhicule est en mouvement.

Il compare les informations données par les capteurs de vitesse de roues à des **valeurs de référence qui doivent être réinitialisées après chaque réajustement de la pression des pneumatiques ou un changement de roue.**

Le système déclenche une alerte dès qu'il détecte la baisse de pression de gonflage d'un ou de plusieurs pneumatiques.

- ! Le système de détection de sous-gonflage ne remplace pas la vigilance du conducteur. Ce système ne vous dispense pas de contrôler mensuellement la pression de gonflage des pneumatiques (y compris celle de la roue de secours) ainsi qu'avant un long trajet. Rouler en situation de sous-gonflage dégrade la tenue de route, allonge les distances de freinage, provoque l'usure prématurée des pneumatiques, notamment en conditions sévères (forte charge, vitesse élevée, long trajet).



Rouler en situation de sous-gonflage augmente la consommation de carburant.



! Les valeurs de pression de gonflage prescrites pour votre véhicule sont reportées sur l'étiquette de pression des pneumatiques. Pour plus d'informations sur les éléments d'identification, reportez-vous à la rubrique correspondante. Le contrôle de la pression des pneumatiques doit être effectué "à froid" (véhicule à l'arrêt depuis 1 h ou après un trajet inférieur à 10 km effectué à vitesse modérée). Dans le cas contraire (à chaud), ajoutez 0,3 bar aux valeurs indiquées sur l'étiquette.

4

Alerte de sous-gonflage



Elle se traduit par l'allumage fixe de ce témoin, accompagné d'un signal sonore.

- ☞ Réduisez immédiatement la vitesse, évitez les coups de volant et les freinages brusques.
- ☞ Arrêtez-vous dès que possible, dès que les conditions de circulation le permettent.



La perte de pression détectée n'entraîne pas toujours une déformation visible du pneumatique. Ne vous contentez pas d'un seul contrôle visuel.

- ☞ Si vous disposez d'un compresseur (par exemple celui du kit de dépannage provisoire de pneumatique) contrôlez à froid la pression des quatre pneumatiques. S'il n'est pas possible d'effectuer ce contrôle immédiatement, roulez prudemment à vitesse réduite.

ou

- ☞ En cas de crevaison, utilisez le kit de dépannage provisoire de pneumatique ou la roue de secours (selon équipement).



L'alerte est maintenue jusqu'à la réinitialisation du système.

Réinitialisation



Il est nécessaire de réinitialiser le système après chaque ajustement de la pression d'un ou de plusieurs pneumatiques, et après le changement d'une ou de plusieurs roues. Une étiquette collée sur le pied milieu, côté conducteur, vous le rappelle.



Avant de réinitialiser le système, assurez-vous que la pression des quatre pneumatiques est adaptée aux conditions d'utilisation du véhicule et conforme aux préconisations inscrites sur l'étiquette de pression des pneumatiques.

L'alerte de sous-gonflage n'est fiable que si la réinitialisation du système est demandée avec la pression des quatre pneumatiques correctement ajustée. Le système de détection de sous-gonflage ne prévient pas si la pression est erronée au moment de la réinitialisation.

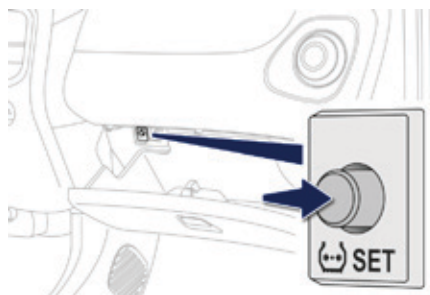

La demande de réinitialisation du système s'effectue **contact mis** (contacteur en position "ON" ou mode "ON") et véhicule à l'arrêt.

- ☞ Ouvrez la boîte à gants.
- ☞ Appuyez sur le bouton de réinitialisation.



☞ Lorsque ce témoin clignote 3 fois au combiné, la réinitialisation est effectuée.

- ☞ Attendez quelques minutes avant de couper le contact (contacteur en position "ACC" ou "LOCK", ou mode "OFF").

Les nouveaux paramètres de pression enregistrés sont considérés par le système comme valeurs de référence.

i Chaînes à neige

Le système ne doit pas être réinitialisé après montage ou démontage des chaînes à neige.



L'alerte de sous-gonflage n'est fiable que si la réinitialisation du système est demandée avec la pression des quatre pneumatiques correctement ajustée.

Anomalie de fonctionnement



L'allumage clignotant puis fixe du témoin de sous-gonflage indique un dysfonctionnement du système.

Dans ce cas, la surveillance de sous-gonflage des pneumatiques n'est plus assurée. Faites vérifier le système par le réseau PEUGEOT ou par un atelier qualifié.



Après toute intervention sur le système, il est nécessaire de vérifier la pression des quatre pneumatiques puis de le réinitialiser.

Commande d'éclairage extérieur

Éclairage principal

Les différents feux avant et arrière du véhicule sont conçus pour adapter progressivement la visibilité du conducteur en fonction des conditions climatiques :

- des feux de position, pour être vu,
- des feux de croisement pour voir sans éblouir les autres conducteurs,
- des feux de route pour bien voir en cas de route dégagée.

Éclairage additionnel

D'autres possibilités d'éclairage sont proposées pour répondre aux conditions particulières de conduite :

- un feu antibrouillard arrière,
- des projecteurs antibrouillard avant,
- des feux diurnes pour être mieux vu de jour.

i Dans certaines conditions climatiques (température basse, humidité), la présence de buée sur la surface interne de la glace des projecteurs avant et des feux arrière est normale ; celle-ci disparaît quelques minutes après l'allumage des feux.

i Déplacements à l'étranger

Pour conduire dans un pays où le côté de circulation est inverse à celui du pays de commercialisation de votre véhicule, il est nécessaire d'adapter le réglage de vos feux de croisement afin de ne pas éblouir les conducteurs des véhicules venant en face.

Consultez le réseau PEUGEOT ou un atelier qualifié.

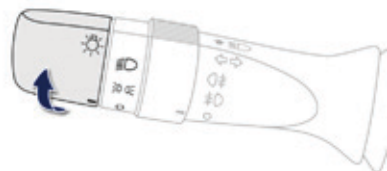

Modèle sans allumage AUTO

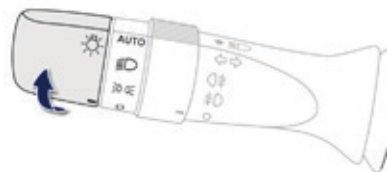

Modèle avec allumage AUTO

Bague de sélection du mode d'éclairage principal

Tournez-la pour placer le symbole désiré en face du repère.



Feux éteints / Feux diurnes.



Feux de position seuls.



Feux de croisement ou de route.



Allumage automatique des feux.

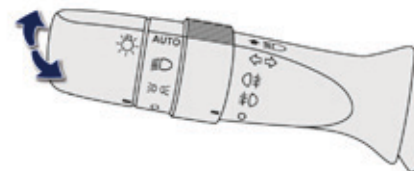

Manette d'inversion des feux

Feux de croisement allumés, poussez la commande vers l'avant pour allumer les feux de route. Tirez la commande vers vous pour repasser en feux de croisement.

Dans les modes feux éteints et feux de position, le conducteur peut allumer directement les feux de route ("appel de phares") tant qu'il maintient la manette tirée.

Affichages

L'allumage du témoin correspondant au combiné confirme la mise en marche de l'éclairage sélectionné.

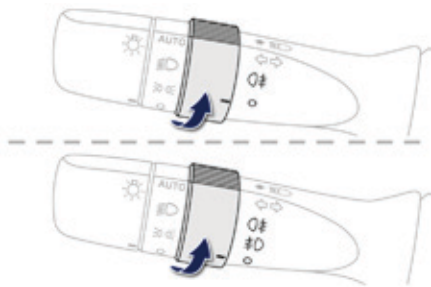

Bague de sélection des feux antibrouillard

Les feux antibrouillard fonctionnent avec les feux de croisement et de route.



Projecteurs antibrouillard avant et feu antibrouillard arrière

Donnez une impulsion en tournant la bague :

- ☞ vers l'avant une 1^{ère} fois pour allumer le feu antibrouillard arrière,
- ☞ vers l'avant une 2^{ème} fois pour allumer les projecteurs antibrouillard avant,
- ☞ vers l'arrière une 1^{ère} fois pour éteindre les projecteurs antibrouillard avant,
- ☞ vers l'arrière une 2^{ème} fois pour éteindre le feu antibrouillard arrière.

! Par temps clair ou de pluie, de jour comme de nuit, les projecteurs antibrouillard avant et le feu antibrouillard arrière allumés sont interdits. Dans ces situations, la puissance de leurs faisceaux peut éblouir les autres conducteurs. Ils doivent être utilisés uniquement par temps de brouillard ou de chute de neige.

Dans ces conditions climatiques, il vous appartient d'allumer manuellement les feux antibrouillard et les feux de croisement, car le capteur de luminosité peut détecter une lumière suffisante. N'oubliez pas d'éteindre les projecteurs antibrouillard avant et le feu antibrouillard arrière dès qu'ils ne sont plus nécessaires.

Lors d'une coupure automatique des feux (avec modèle AUTO) ou lors d'une coupure manuelle des feux de croisement, les feux antibrouillard et les feux de position resteront allumés.

- ☞ Tournez la bague vers l'arrière pour éteindre tous les feux.

i Extinction des feux à la coupure du contact

A la coupure du contact, tous les feux s'éteignent instantanément, sauf les feux de croisement en cas d'éclairage d'accompagnement automatique activé.

i Allumage des feux après la coupure du contact

Pour réactiver la commande d'éclairage, tournez la bague en position "0" - feux éteints, puis sur la position de votre choix.

A l'ouverture de la porte conducteur, un signal sonore temporaire vous rappelle que des feux sont allumés.

Allumage automatique des feux

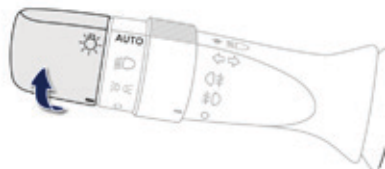

A l'aide d'un capteur de luminosité, en cas de détection d'une faible luminosité externe, les feux de position et de croisement s'allument automatiquement, sans action du conducteur. Dès que la luminosité est redevenue suffisante, les feux s'éteignent automatiquement. Le capteur est situé à la base du pare-brise.

Mise en service

- ☞ Tournez la bague en position "AUTO".

Arrêt

- ☞ Tournez la bague sur une autre position.

! Par temps de brouillard ou de neige, le capteur de luminosité peut détecter une lumière suffisante. Les feux ne s'allumeront pas automatiquement. Ne masquez pas le capteur de luminosité, les fonctions associées ne seraient plus commandées.

Éclairage d'accompagnement manuel*



Le maintien temporaire de l'allumage des feux de croisement, après avoir coupé le contact du véhicule, facilite la sortie des occupants en cas de faible luminosité.

Mise en service

- ☞ Placez la commande d'éclairage en position "Feux éteints" ou "AUTO".
- ☞ Contact coupé, faites un "appel de phares" à l'aide de la commande d'éclairage.

Les feux s'allument pour une durée de 30 secondes environ.

Arrêt

L'éclairage d'accompagnement manuel s'arrête immédiatement si :

- vous effectuez un nouvel "appel de phares",
- vous placez la commande d'éclairage dans une autre position,
- vous mettez le contact.

* Suivant version.

Indicateurs de direction

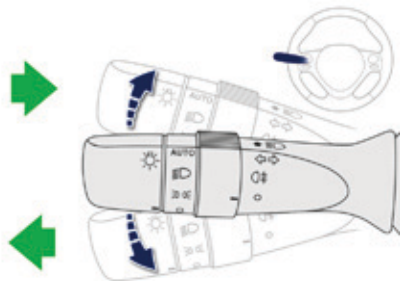

- ☞ Gauche : baissez la commande d'éclairage en passant le point de résistance.
- ☞ Droit : relevez la commande d'éclairage en passant le point de résistance.

Trois clignotements

- ☞ Donnez une simple impulsion vers le haut ou vers le bas, sans passer le point de résistance ; les indicateurs de direction clignoteront trois fois.

Réglage du site des projecteurs

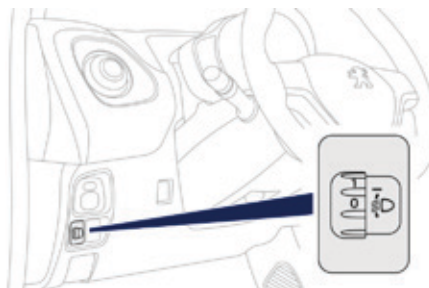

Pour ne pas gêner les autres usagers de la route, les projecteurs doivent être réglés en hauteur, en fonction de la charge du véhicule.

- 0.** Conducteur seul.
- 0.5.** Conducteur + passager avant.
- 1.5.** 4 personnes.
- 3.** 4 personnes + charges maximales autorisées.
- 3.5.** Conducteur + charges maximales autorisées.

i Réglage initial en position "0".

Commande d'essuie-vitre

i En conditions hivernales, éliminez la neige, la glace ou le givre présent sur le pare-brise, autour des bras et des balais d'essuie-vitres et sur le joint du pare-brise avant de faire fonctionner les essuie-vitres.

! Ne faites pas fonctionner les essuie-vitres sur un pare-brise sec. Par temps extrêmement froid ou chaud, vérifiez que les balais des essuie-vitres ne sont pas collés au pare-brise avant de les faire fonctionner.

Commandes manuelles



Les commandes d'essuie-vitres s'effectuent directement par le conducteur.

Essuie-vitre avant

Commande de sélection de la cadence de balayage : relevez ou baissez la commande sur la position désirée.



Balayage au coup par coup.

Pour un seul balayage du pare-brise, relevez la commande puis relâchez-la.



Arrêt.



Balayage intermittent.



Balayage normal (pluie modérée).



Balayage rapide (fortes précipitations).

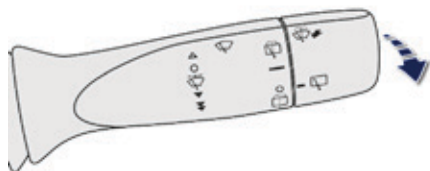

Lave-vitre avant

Tirez la commande d'essuie-vitre vers vous. Le lave-vitre puis l'essuie-vitre fonctionnent pendant une durée déterminée.

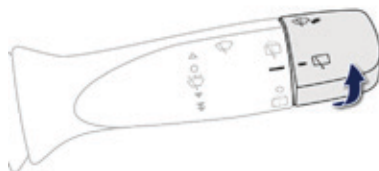

Essuie-vitre arrière



Tournez la bague dans cette position pour obtenir un balayage constant.

Une impulsion vers l'avant permet de déclencher le lave-vitre pendant le balayage.

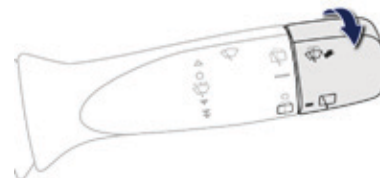

Lave-vitre arrière

Essuie vitre à l'arrêt, tournez la commande vers vous pour déclencher un jet de lave-vitre, accompagné de plusieurs balayages.

i N'utilisez plus la commande de lave-vitre avant ou arrière lorsque le réservoir de liquide lave-vitre est vide. Vous risqueriez d'endommager la pompe.

Avertisseur sonore

Alerte sonore pour prévenir les autres usagers de la route d'un danger imminent.



☞ Appuyez sur l'une des branches du volant.



☞ Appuyez sur la partie centrale du volant.

! Lorsque vous effectuez des manoeuvres, faites attention de ne pas activer inopinément l'avertisseur sonore.

Signal de détresse

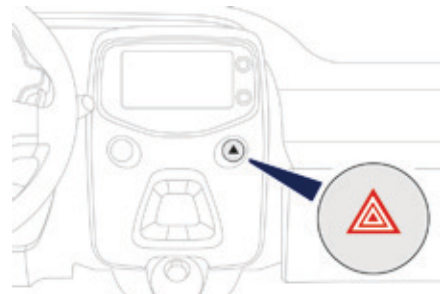

Alerte visuelle par les feux indicateurs de direction allumés pour prévenir les autres usagers de la route en cas de panne, de remorquage ou d'accident d'un véhicule.

☞ Appuyez sur ce bouton, les feux indicateurs de direction clignotent. Il peut fonctionner contact coupé.

Programme de stabilité électronique (ESC)

Programme de stabilité électronique (ESC : Electronic Stability Control) intégrant les systèmes suivants :

- l'antiblocage des roues (ABS) et le répartiteur électronique de freinage (REF),
- l'assistance au freinage d'urgence (AFU),
- l'antipatinage de roues (TRC),
- le contrôle dynamique de stabilité (CDS).

Définitions

Antiblocage des roues (ABS) et répartiteur électronique de freinage (REF)

Ces systèmes accroissent la stabilité et la maniabilité de votre véhicule lors du freinage et contribuent à un meilleur contrôle dans les virages, en particulier sur revêtement dégradé ou glissant.

L'ABS empêche le blocage des roues en cas de freinage d'urgence.

Le REF assure une gestion intégrale de la pression de freinage roue par roue.

Assistance au freinage d'urgence (AFU)

Ce système permet, en cas d'urgence, d'atteindre plus vite la pression optimale de freinage, donc de réduire la distance d'arrêt. Il se déclenche en fonction de la vitesse d'actionnement de la pédale de frein. Cela se traduit par une diminution de la résistance de la pédale et une augmentation de l'efficacité du freinage.

Antipatinage de roues (TRC)

Ce système optimise la motricité, afin de limiter le patinage des roues, en agissant sur les freins des roues motrices et sur le moteur. Il permet aussi d'améliorer la stabilité directionnelle du véhicule à l'accélération.

Contrôle dynamique de stabilité (CDS)

En cas d'écart entre la trajectoire suivie par le véhicule et celle souhaitée par le conducteur, ce système veille roue par roue et agit automatiquement sur le frein d'une ou plusieurs roues et sur le moteur pour inscrire le véhicule dans la trajectoire souhaitée, dans la limite des lois de la physique.

Fonctionnement

Système d'antiblocage des roues (ABS) et répartiteur électronique de freinage (REF)



L'allumage de ce témoin, accompagné d'un signal sonore, indique un dysfonctionnement du système ABS pouvant provoquer une perte de contrôle du véhicule au freinage.

Roulez prudemment à une allure modérée, et consultez le réseau PEUGEOT ou un atelier qualifié.



L'allumage de ce témoin, accompagné d'un signal sonore, indique un dysfonctionnement du répartiteur électronique de freinage (REF) pouvant provoquer une perte de contrôle du véhicule au freinage.

L'arrêt est **impératif** dans les meilleures conditions de sécurité.

Consultez rapidement le réseau PEUGEOT ou un atelier qualifié.

i En cas de changement de roues (pneus et jantes), veillez à ce qu'elles soient homologuées pour votre véhicule. Le fonctionnement normal du système ABS peut se manifester par de légères vibrations sur la pédale de frein.

i En cas de freinage d'urgence, appuyez très fortement sans jamais relâcher l'effort.



Contrôle dynamique de stabilité (CDS) et antipatinage de roues (TRC)

Activation

Ces systèmes sont automatiquement activés à chaque démarrage du véhicule.

Dès qu'ils détectent un problème d'adhérence ou de trajectoire, ces systèmes agissent sur le fonctionnement du moteur et des freins.



L'activation du système CDS est signalée par le clignotement de ce témoin au combiné, accompagné d'un signal sonore.



L'activation du système TRC est signalée par le clignotement de ce témoin au combiné.

Neutralisation

Dans des conditions exceptionnelles (démarrage du véhicule embourbé, immobilisé dans la neige, sur sol meuble...), il peut s'avérer utile de neutraliser les systèmes CDS et TRC pour faire patiner les roues et retrouver de l'adhérence.

Cependant, il est conseillé de réactiver les systèmes dès que possible.

Neutralisation du système TRC seul



☞ Appuyez brièvement sur ce bouton.



Ce témoin s'allume : le système TRC n'agit plus sur le fonctionnement du moteur.

Neutralisation des systèmes TRC et CDS



☞ **Véhicule à l'arrêt**, appuyez plus de 3 secondes sur ce bouton.



Ces témoins s'allument : les systèmes TRC et CDS n'agissent plus sur le fonctionnement du moteur.

Réactivation

Les systèmes TRC et CDS se réactivent automatiquement à chaque mise en route du moteur.



☞ Appuyez de nouveau sur le bouton pour les réactiver manuellement.

Lorsque seul le système TRC a été désactivé, il se réactive dès que la vitesse du véhicule augmente.

Lorsque les systèmes TRC et CDS ont tous les deux été désactivés, ils ne se réactivent pas d'eux-mêmes même si la vitesse du véhicule augmente.

Anomalie de fonctionnement



L'allumage de ce témoin, accompagné d'un signal sonore, indique un dysfonctionnement du système.

Roulez prudemment à une allure modérée et consultez le réseau PEUGEOT ou un atelier qualifié pour vérification du système.



Les systèmes TRC et CDS offrent un surcroît de sécurité en conduite normale, mais ne doivent pas inciter le conducteur à prendre des risques supplémentaires ou à rouler à des vitesses trop élevées. Le fonctionnement des systèmes est assuré sous réserve du respect des préconisations du constructeur, concernant les roues (pneumatiques et jantes), les composants de freinage, les composants électroniques et les procédures de montage et d'intervention du réseau PEUGEOT. Après un choc, faites vérifier les systèmes par le réseau PEUGEOT ou par un atelier qualifié.

Active City Brake

Active City Brake est une fonction d'aide à la conduite qui a pour objectif d'éviter la collision frontale ou de réduire la vitesse d'impact en cas de non intervention ou d'intervention trop tardive (appui trop tardif sur la pédale de frein) du conducteur.

! Ce système est conçu pour améliorer la sécurité de conduite.

Il incombe au conducteur de surveiller en permanence l'état de la circulation, d'évaluer la distance et la vitesse relative des autres véhicules.

Active City Brake ne peut en aucun cas remplacer la vigilance du conducteur.

! Ne regardez jamais le capteur laser avec un instrument d'optique (loupe, microscope...) à une distance inférieure à 10 centimètres : risques de lésions oculaires.

Principe



A l'aide d'un capteur laser et d'une caméra situés en haut du pare-brise, ce système détecte un véhicule roulant dans le même sens de circulation ou se trouvant à l'arrêt devant le véhicule.

En cas de nécessité, le freinage du véhicule se déclenche automatiquement pour réduire la vitesse d'impact ou pour aider à éviter la collision avec celui qui le précède.

! Le freinage automatique est plus tardif que celui que pourrait réaliser le conducteur afin de n'intervenir qu'en cas de fort risque de collision.

Conditions d'activation

Active City Brake fonctionne si les conditions suivantes sont remplies :

- le moteur tourne,
- le véhicule est en marche avant,
- pour le **déclenchement de l'alerte de pré-collision** :
 - la vitesse est comprise entre 15 et 140 km/h,
 - la différence de vitesse entre votre véhicule et celui devant vous est supérieure à 15 km/h environ,
- pour l'**assistance au freinage** :
 - la vitesse est comprise entre 30 et 80 km/h environ,
 - la différence de vitesse entre votre véhicule et celui devant vous est supérieure à 30 km/h environ,
- pour le **freinage automatique de pré-collision** :
 - la vitesse est comprise entre 10 et 80 km/h environ,
 - la différence de vitesse entre votre véhicule et celui devant vous est supérieure à 10 km/h environ,
- les systèmes d'assistance au freinage (ABS, REF, AFU) ne sont pas défaillants,
- les systèmes de contrôle de la trajectoire (TRC, CDS) ne sont ni neutralisés, ni défaillants,
- le véhicule ne se trouve pas dans un virage serré,
- le système ne s'est pas déclenché au cours des dix dernières secondes.

Fonctionnement

Trois étapes de fonctionnement sont possibles :

- **Alerte de pré-collision** : si le risque de collision est détecté avec un véhicule, un témoin s'allume au combiné avec émission d'un signal sonore, pour inciter le conducteur à effectuer une manoeuvre d'évitement. Les seuils de déclenchement de l'alerte sont paramétrables.
- **Assistance au freinage** : accentue le freinage déclenché par le conducteur, uniquement si le risque de collision est détecté.
- **Freinage automatique de pré-collision** : lorsque votre véhicule se rapproche trop ou trop vite du véhicule devant vous, le système enclenche automatiquement le freinage afin de réduire la vitesse d'impact. La collision pourra être évitée automatiquement si la différence de vitesse entre votre véhicule et celui devant vous n'excède pas 30 km/h.



Vous êtes alors avertis par l'affichage de ce témoin clignotant au combiné, accompagné d'un signal sonore.

Les feux stop de votre véhicule s'allument pour prévenir les autres usagers.

Le freinage automatique peut engendrer l'arrêt complet du véhicule si la situation le nécessite.



Le déclenchement du système peut engendrer un calage du moteur, sauf si le conducteur débraye suffisamment rapidement pendant le freinage automatique.

Paramétrage des seuils de déclenchement d'alerte

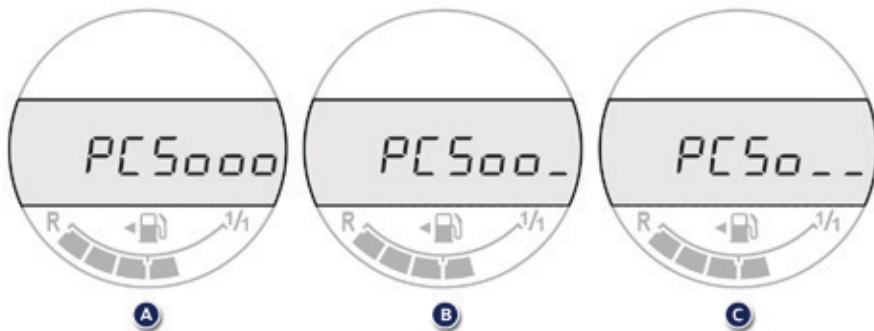

Les seuils de déclenchement d'alerte déterminent la manière dont vous souhaitez être avertis du risque imminent de collision avec le véhicule roulant devant vous.

Vous pouvez choisir un des trois seuils :

- A. "Lointain", pour être avertis de manière anticipée (conduite prudente),
- B. "Normal".
- C. "Proche", pour être avertis plus tardivement (conduite sportive).



Appuyez successivement sur ce bouton, pour faire défiler les seuils. Le réglage par défaut est "Normal".

Neutralisation / Réactivation



Appuyez plus de 3 secondes sur ce bouton.



Ce témoin s'allume au combiné et le message "PCS OFF" s'affiche.

Appuyez de nouveau sur le Bouton pour réactiver le système.



Ce témoin s'allume au combiné.

Le système se réactive automatiquement à chaque nouveau démarrage avec la clé ou le bouton "START/STOP".

Limites de fonctionnement

Le système ne détecte que **des véhicules** (voitures, camions) arrêtés ou en mouvement dans le même sens de circulation.

! Il ne détecte pas les petits véhicules (bicyclettes, motos), les piétons ou les animaux, ni les objets immobiles non réfléchissants.

Le système ne se déclenche pas ou s'interrompt lorsque le conducteur :

- appuie fortement sur l'accélérateur (même si le limiteur de vitesse est actif),
- ou tourne brusquement le volant (manoeuvre d'évitement).

La capacité de détection est dégradée si :

- vous roulez dans un environnement avec des virages prononcés et/ou des routes en mauvais état,
- un chargement excessif dégrade l'horizontalité de votre véhicule,
- votre véhicule dérape.

! Lorsque les conditions météorologiques sont difficiles (pluies extrêmement fortes, neige, brouillard, grêle...), les distances de freinage augmentent ce qui peut réduire la capacité du système à éviter une collision. Le conducteur doit donc rester particulièrement vigilant.

! Ne laissez jamais la neige s'accumuler sur le capot moteur ou tout objet dépasser du capot moteur ou de l'avant du toit : cela serait susceptible d'entrer dans le champ de vision du capteur et de gêner la détection.

Déclenchements indésirables

Il est possible que le système détecte un risque de collision imminent et se mette en marche, notamment dans les conditions suivantes :

- détection d'un objet situé près du bord de la route à l'entrée d'un virage (rail de sécurité, réverbère ou panneau de signalisation),
- détection d'une structure située en haut ou en bas d'une forte pente (panneau publicitaire, éclairage public),
- détection d'objets réfléchissants (terre-plein...) sur la route,
- détection de la barre supérieure d'un pont ou d'un portique de signalisation,
- croisement d'un véhicule dans un virage,
- croisement d'un véhicule dans un carrefour, alors que votre véhicule tourne à gauche ou à droite,
- si le véhicule devant vous soulève de l'eau ou de la neige,
- si votre véhicule s'arrête très près d'un mur en surplomb ou d'autres véhicules,
- lorsque votre véhicule se rapproche rapidement du véhicule devant vous,
- si le véhicule est surélevé ou surbaissé,
- si le véhicule passe à travers un rideau en plastique,
- si vous roulez dans la brume ou la fumée,
- si le capteur est désaxé (en cas de remplacement après une collision).

Anomalies de fonctionnement

Anomalie du capteur

Le fonctionnement du capteur laser peut être perturbé par l'accumulation de salissures, l'apparition de buée sur le pare-brise ou la présence d'un élément faisant obstruction (ex : capot ouvert).



Dans ce cas, vous êtes avertis par l'affichage de ce témoin clignotant au combiné.

Utilisez le désembuage du pare-brise et nettoyez régulièrement la zone du pare-brise devant le capteur.

! Ne collez, ni ne fixez aucun objet sur le pare-brise devant le capteur.

Anomalie du système



En cas de dysfonctionnement du système, vous êtes avertis par l'affichage de ce témoin clignotant au combiné.

Faites vérifier le système par le réseau PEUGEOT ou par un atelier qualifié.

! En cas d'impact sur le pare-brise, au niveau du capteur, neutralisez le système et contactez le réseau PEUGEOT ou un atelier qualifié pour faire remplacer votre pare-brise.

! Ne procédez jamais à des démontages, réglages ou tests du capteur. Seul le réseau PEUGEOT ou un atelier qualifié peut intervenir.

Ceintures de sécurité

Ceintures de sécurité avant



Les ceintures de sécurité avant sont équipées d'un système de prétension pyrotechnique et de limiteur d'effort.

Ce système améliore la sécurité aux places avant, lors des chocs frontaux et latéraux. Selon l'importance du choc, le système de prétension pyrotechnique tend instantanément les ceintures et les plaque sur le corps des occupants.

Les ceintures à prétension pyrotechnique sont actives, lorsque le contact est mis.

Le limiteur d'effort atténue la pression de la ceinture contre le thorax de l'occupant, améliorant ainsi sa protection.

Ceintures de sécurité arrière

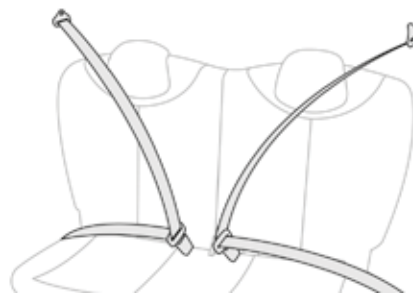

Les places arrière sont équipées chacune d'une ceinture à trois points d'ancrage.

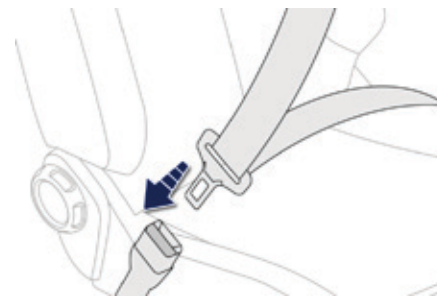

Verrouillage

- ☞ Tirez la sangle, puis insérez le pêne dans la boucle.
- ☞ Vérifiez le verrouillage en effectuant un essai de traction sur la sangle.

Déverrouillage

- ☞ Appuyez sur le bouton rouge de la boucle.
- ☞ Accompagnez l'enroulement de la ceinture.

6

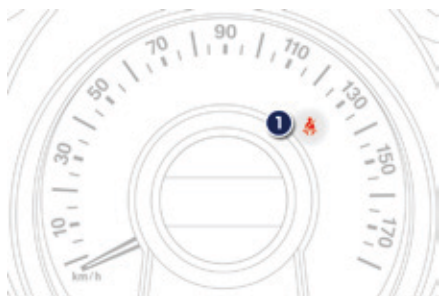

Témoin(s) de non-bouclage / débouclage de ceinture(s)

1. Témoin de non-bouclage / débouclage de ceintures avant, dans le combiné.
2. Témoin de débouclage de ceinture arrière gauche, dans l'afficheur des témoins de ceintures et d'airbag frontal passager.
3. Témoin de débouclage de ceinture arrière droite, dans l'afficheur des témoins de ceintures et d'airbag frontal passager.



i Si vous posez des charges sur le siège passager avant, cela pourrait déclencher l'allumage du témoin.

Témoin de ceinture(s) avant

Le témoin 1 s'allume dans le combiné si la ceinture avant n'est pas bouclée ou est débouclée.

A partir d'environ 20 km/h et pendant 30 secondes environ, l'allumage du témoin est accompagné d'un signal sonore.

Passé ce délai, si la ceinture de sécurité n'est toujours pas attachée, le signal sonore change de tonalité et reste actif pendant 90 secondes supplémentaires environ.

Témoin(s) de ceinture(s) arrière

Les témoins 2 et/ou 3 s'allument dans l'afficheur des témoins de ceinture et d'airbag frontal passager lorsqu'un ou plusieurs passagers arrière débouclent leurs ceintures.

A partir d'environ 20 km/h et pendant 30 secondes environ, l'allumage du témoin est accompagné d'un signal sonore.

Passé ce délai, si la ceinture de sécurité n'est toujours pas attachée, le signal sonore change de tonalité et reste actif pendant 90 secondes supplémentaires environ.

i Conseils

Le conducteur doit s'assurer que les passagers utilisent correctement les ceintures de sécurité et qu'ils sont tous bien attachés avant de rouler.

Quelle que soit votre place dans le véhicule, mettez toujours votre ceinture de sécurité, même pour des trajets de courte durée.

N'inversez pas les boucles de ceinture, car celles-ci ne rempliraient pas entièrement leur rôle.

Les ceintures de sécurité sont équipées d'un enrouleur permettant l'ajustement automatique de la longueur de sangle à votre morphologie. Le rangement de la ceinture s'effectue automatiquement lorsque celle-ci n'est pas utilisée.

Avant et après utilisation, assurez-vous que la ceinture est correctement enroulée.

La partie basse de la sangle doit être positionnée le plus bas possible sur le bassin.

La partie haute doit être positionnée dans le creux de l'épaule.

Les enrouleurs sont équipés d'un dispositif de blocage automatique lors d'une collision, d'un freinage d'urgence ou du retournement du véhicule. Vous pouvez débloquer le dispositif en tirant fermement la sangle et en la relâchant pour qu'elle se rebobine légèrement.

Pour être efficace, une ceinture de sécurité :

- doit être tendue au plus près du corps,
- doit être tirée devant vous par un mouvement régulier, en vérifiant qu'elle ne se vrille pas,
- ne doit maintenir qu'une seule personne,
- ne doit pas porter de trace de coupure ou d'effilochage,
- ne doit pas être transformée ou modifiée afin de ne pas altérer sa performance.

En raison des prescriptions de sécurité en vigueur, pour toute intervention sur les ceintures de sécurité de votre véhicule, adressez-vous à un atelier qualifié disposant de la compétence et du matériel adapté, ce que le réseau PEUGEOT est en mesure de vous apporter.

Faites vérifier périodiquement vos ceintures par le réseau PEUGEOT ou par un atelier qualifié et, particulièrement si les sangles présentent des traces de détérioration.

Nettoyez les sangles de ceinture avec de l'eau savonneuse ou un produit nettoyant textile, vendu dans le réseau PEUGEOT.

Après rabattement ou déplacement d'un siège ou d'une banquette arrière, assurez-vous que la ceinture est correctement positionnée et enroulée.

Recommandations pour les enfants

Utilisez un siège enfant adapté, si le passager a moins de 12 ans ou mesure moins d'un mètre cinquante.

N'utilisez jamais la même ceinture pour attacher plusieurs personnes.

Ne transportez jamais un enfant sur vos genoux.

Pour plus d'informations sur les sièges enfants, reportez-vous à la rubrique correspondante.

En cas de choc

En fonction de la nature et de l'importance des chocs, le dispositif pyrotechnique peut se déclencher avant et indépendamment du déploiement des airbags. Le déclenchement des prétensionneurs s'accompagne d'un léger dégagement de fumée inoffensive et d'un bruit, dus à l'activation de la cartouche pyrotechnique intégrée au système. Dans tous les cas, le témoin d'airbag s'allume.

Après un choc, faites vérifier et éventuellement remplacer le système des ceintures de sécurité par le réseau PEUGEOT ou par un atelier qualifié.

Airbags

Conçus pour contribuer à renforcer la sécurité des occupants en cas de collisions violentes. Les airbags complètent l'action des ceintures de sécurité équipées de limiteur d'effort. Dans ce cas, les détecteurs électroniques enregistrent et analysent les chocs frontaux et latéraux subis dans les zones de détection de choc :

- en cas de choc violent, les airbags se déploient instantanément et contribuent à mieux protéger les occupants du véhicule ; aussitôt après le choc, les airbags se dégonflent rapidement afin de ne gêner ni la visibilité, ni la sortie éventuelle des occupants,
- en cas de choc peu violent, d'impact sur la face arrière et dans certaines conditions de retournement, les airbags peuvent ne pas se déployer ; seule la ceinture de sécurité contribue à assurer votre protection dans ces situations.

! Les airbags ne fonctionnent pas contact coupé.

! Cet équipement ne se déploie qu'une seule fois. Si un second choc survient (lors du même accident ou d'un autre accident), l'airbag ne se déclenche plus.

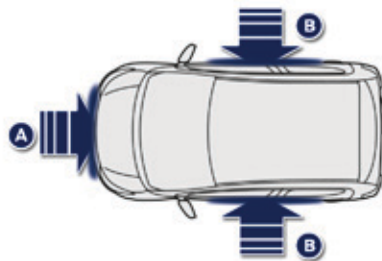

Zones de détection de choc

- A. Zone d'impact frontal.
- B. Zone d'impact latéral.

i Le déclenchement d'un ou des airbags s'accompagne d'un léger dégagement de fumée et d'un bruit, dus à l'activation de la cartouche pyrotechnique intégrée au système. Cette fumée n'est pas nocive, mais peut se révéler irritante pour des personnes sensibles. Le bruit de la détonation liée au déclenchement d'un ou des airbags peut entraîner une légère diminution de la capacité auditive pendant un bref laps de temps.

Airbags frontaux

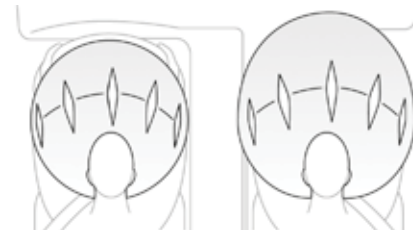

Système protégeant, en cas de choc frontal violent, le conducteur et le passager avant afin de limiter les risques de traumatisme à la tête et au thorax.

Pour le conducteur, il est intégré au centre du volant ; pour le passager avant, dans la planche de bord au-dessus de la boîte à gants.

Déclenchement

Ils se déclenchent, sauf l'airbag frontal passager s'il est désactivé, en cas de choc frontal violent appliqué sur tout ou partie de la zone d'impact frontal A, suivant l'axe longitudinal du véhicule dans un plan horizontal et de sens avant vers arrière du véhicule. L'airbag frontal s'interpose entre le thorax et la tête de l'occupant avant du véhicule et le volant, côté conducteur, et la planche de bord, côté passager, pour amortir sa projection en avant.

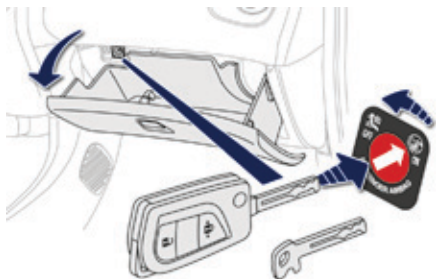

Neutralisation airbag frontal passager

Seul l'airbag frontal passager peut être neutralisé.

- ☞ **Contact coupé**, introduisez la clé dans la commande de neutralisation de l'airbag passager.
- ☞ Tournez-la en position "**OFF**".
- ☞ Retirez-la en maintenant cette position.



A la mise du contact, ce témoin s'allume dans l'afficheur des témoins de ceintures et d'airbag frontal passager. Il reste allumé pendant toute la durée de neutralisation.



Pour assurer la sécurité de votre enfant, neutralisez impérativement l'airbag frontal passager lorsque vous installez un siège enfant "dos à la route" sur le siège passager avant. Sinon, l'enfant risquerait d'être gravement blessé ou tué lors du déploiement de l'airbag.

Réactivation airbag frontal passager

Dès que vous enlevez le siège enfant "dos à la route", **contact coupé**, tournez la commande en position "**ON**" pour activer de nouveau l'airbag et assurer ainsi la sécurité de votre passager avant en cas de choc.



A la mise du contact, ce témoin s'allume dans l'afficheur des témoins de ceintures et d'airbag frontal passager. Il reste allumé tant que l'airbag frontal passager est actif.

Anomalie de fonctionnement



L'allumage de ce témoin au combiné indique un dysfonctionnement des airbags.

Consultez sans tarder le réseau PEUGEOT ou un atelier qualifié pour vérification du système. Les airbags pourraient ne plus se déclencher en cas de choc violent.

Dans ce cas, n'installez ni un siège enfant ni un adulte en place passager avant.

Airbags latéraux



Système protégeant, en cas de choc latéral violent, le conducteur et le passager avant afin de limiter les risques de traumatisme au buste, entre la hanche et l'épaule.

Chaque airbag latéral est intégré dans l'armature du dossier de siège, côté porte.

Déclenchement

Il se déclenche unilatéralement en cas de choc latéral violent appliqué sur tout ou partie de la zone d'impact latéral **B**, s'exerçant perpendiculairement à l'axe longitudinal du véhicule dans un plan horizontal et de sens extérieur vers intérieur du véhicule.

L'airbag latéral s'interpose entre la hanche et l'épaule de l'occupant avant du véhicule et le panneau de porte correspondant.

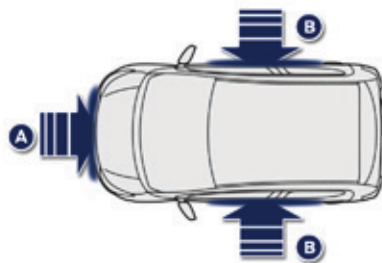

Zones de détection de choc

- A. Zone d'impact frontal.
- B. Zone d'impact latéral.

i Lors de certains chocs frontaux, les airbags latéraux peuvent également se déclencher.

Airbags rideaux

Système contribuant à renforcer la protection, en cas de choc latéral violent, du conducteur et des passagers afin de limiter les risques de traumatisme sur le côté de la tête.

Chaque airbag rideau est intégré dans les montants et la partie supérieure de l'habitacle.

Déclenchement

Il se déclenche simultanément avec l'airbag latéral correspondant en cas de choc latéral violent appliqué sur tout ou partie de la zone d'impact latéral **B**, s'exerçant perpendiculairement à l'axe longitudinal du véhicule dans un plan horizontal et de sens extérieur vers intérieur du véhicule.

L'airbag rideau s'interpose entre l'occupant avant ou arrière du véhicule et les vitres.

Anomalie de fonctionnement



Si ce témoin s'allume au combiné, consultez le réseau PEUGEOT ou un atelier qualifié pour vérification du système. Les airbags pourraient ne plus se déclencher en cas de choc violent.



Lors d'un choc ou d'un accrochage léger sur le côté du véhicule ou en cas de tonneaux, les airbags peuvent ne pas se déclencher. Lors d'une collision arrière ou frontale, aucun des airbags latéraux ne se déclenche.

! Conseils

Pour que les airbags soient pleinement efficaces, respectez les règles de sécurité ci-dessous.

Adoptez une position assise normale et verticale.

Attachez-vous dans votre siège et positionnez correctement la ceinture de sécurité.

Ne laissez rien s'interposer entre les occupants et les airbags (enfant, animal, objet...), ne fixez ou ne collez rien ni à proximité ni sur la trajectoire de sortie des airbags, cela pourrait occasionner des blessures lors de leur déploiement.

Ne modifiez jamais la définition d'origine de votre véhicule, tout particulièrement dans l'environnement direct des airbags.

Après un accident ou le vol du véhicule, faites vérifier les systèmes d'airbags.

Toute intervention sur les systèmes d'airbags doit être réalisée exclusivement dans le réseau PEUGEOT ou dans un atelier qualifié.

Même en observant toutes les précautions évoquées, un risque de blessures ou de légères brûlures à la tête, au buste ou aux bras, lors du déclenchement d'un airbag n'est pas exclu. En effet, le sac se gonfle de façon quasi-instantanée (quelques millisecondes) puis, se dégonfle dans le même temps en évacuant les gaz chauds par des orifices prévus à cet effet.

Airbags frontaux

Ne conduisez pas en tenant le volant par ses branches ou en laissant les mains sur le moyeu central du volant.

Ne posez pas les pieds sur la planche de bord, côté passager.

Ne fumez pas, car le déploiement des airbags peut occasionner des brûlures ou des risques de blessures dus à la cigarette ou à la pipe.

Ne démontez, percez ou soumettez jamais le volant à des coups violents.

Ne fixez ou ne collez rien ni sur le volant ni sur la planche de bord, cela pourrait occasionner des blessures lors du déploiement des airbags.

Airbags latéraux

Recouvrez les sièges uniquement avec des housses homologuées, compatibles avec le déclenchement des airbags latéraux. Pour connaître la gamme de housses adaptées à votre véhicule, vous pouvez consulter le réseau PEUGEOT.

Pour plus d'informations sur les accessoires, reportez-vous à la rubrique correspondante. Ne fixez ou ne collez rien sur les dossiers des sièges (vêtements...), cela pourrait occasionner des blessures au thorax ou au bras lors du déploiement de l'airbag latéral. N'approchez pas plus que nécessaire le buste de la porte.

Airbags rideaux

Ne fixez ou ne collez rien sur le pavillon, cela pourrait occasionner des blessures à la tête lors du déploiement de l'airbag rideau.

Si votre véhicule en est équipé, ne démontez pas les poignées de maintien implantées sur le pavillon, elles participent à la fixation des airbags rideaux.

Généralités sur les sièges enfants

Préoccupation constante de PEUGEOT lors de la conception de votre véhicule, la sécurité de vos enfants dépend aussi de vous.

Pour vous assurer une sécurité optimale, veuillez à respecter les consignes suivantes :

- conformément à la réglementation européenne, **tous les enfants de moins de 12 ans ou d'une taille inférieure à un mètre cinquante doivent être transportés dans des sièges enfants homologués adaptés à leur poids**, aux places équipées d'une ceinture de sécurité ou d'ancrages ISOFIX*,
- **statistiquement, les places les plus sûres pour le transport des enfants sont les places arrière de votre véhicule,**
- **un enfant de moins de 9 kg doit obligatoirement être transporté en position "dos à la route" à l'avant comme à l'arrière.**

i PEUGEOT vous recommande de transporter les enfants sur **les places arrière** de votre véhicule :

- "dos à la route" jusqu'à 3 ans,
- "face à la route" à partir de 3 ans.

* La réglementation sur le transport des enfants est spécifique à chaque pays. Consultez la législation en vigueur dans votre pays.

Siège enfant à l'arrière

"Dos à la route"



Lorsqu'un siège enfant "dos à la route" est installé **en place passager arrière**, avancez le siège avant du véhicule et redressez le dossier de sorte que le siège enfant "dos à la route" ne touche pas le siège avant du véhicule.

"Face à la route"

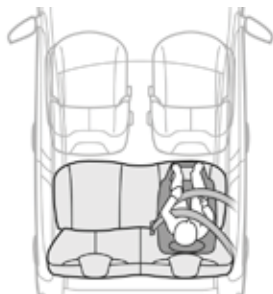

Lorsqu'un siège enfant "face à la route" est installé **en place passager arrière**, avancez le siège avant du véhicule et redressez le dossier de sorte que les jambes de l'enfant installé dans le siège enfant "face à la route" ne touchent pas le siège avant du véhicule.

i Assurez-vous que la ceinture de sécurité est bien tendue.
Pour les sièges enfants avec béquille, assurez-vous que celle-ci est en contact stable avec le sol.

Siège enfant à l'avant*

"Dos à la route"



Lorsqu'un siège enfant "dos à la route" est installé en **place passager avant**, réglez le siège du véhicule en position longitudinale arrière maximale, dossier redressé. L'airbag frontal passager doit être impérativement neutralisé. Sinon, **l'enfant risquerait d'être gravement blessé ou tué lors du déploiement de l'airbag.**

"Face à la route"



Lorsqu'un siège enfant "face à la route" est installé en **place passager avant**, réglez le siège du véhicule en position longitudinale arrière maximale, dossier redressé et laissez l'airbag frontal passager actif.

i Assurez-vous que la ceinture de sécurité est bien tendue. Pour les sièges enfants avec béquille, assurez-vous que celle-ci est en contact stable avec le sol. Si besoin ajustez le siège passager.



Siège passager réglé dans la position longitudinale arrière maximale.

* Consultez la législation en vigueur dans votre pays, avant d'installer votre enfant à cette place.

Désactivation de l'airbag frontal passager

! Ne jamais installer de système de retenue pour enfants "dos à la route" sur un siège protégé par un airbag frontal activé. Cela peut provoquer la mort de l'enfant ou le blesser gravement.

L'étiquette d'avertissement, située de chaque côté du pare-soleil passager, reprend cette consigne. Conformément à la réglementation en vigueur, vous trouverez dans les tableaux suivants cet avertissement dans toutes les langues nécessaires.



Airbag passager OFF

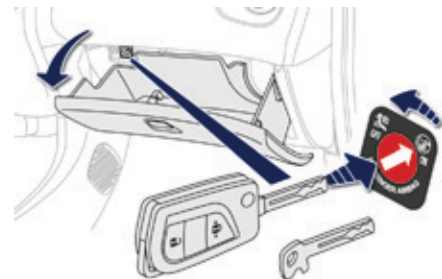



i Pour plus de détails sur la neutralisation de l'airbag frontal passager, reportez-vous à la rubrique "Airbags".

AR	لا يجب أبدا تركيب نظام لإجلاس الطفل الوجه باتجاه الورا على مقعد سيارة مجهز بوسادة أمن هوائية أمامية مغلقة، فقد يؤدي هذا إلى التسبب بموت الطفل أو بإصابات خطيرة لديه.
BG	НИКОГА НЕ инсталирайте детско столче на седалка с АКТИВИРАНА предна ВЪЗДУШНА ВЪЗГЛАВНИЦА. Това може да причини СМЪРТ или СЕРИОЗНО НАРАНЯВАНЕ на детето.
CS	NIKDY neumistujte dětské zádržné zařízení orientované směrem dozadu na sedadlo chráněné AKTIVOVANÝM čelním AIRBAGEM. Hrozí nebezpečí SMRTI DÍTĚTE nebo VÁŽNĚHO ZRANĚNÍ.
DA	Brug ALDRIG en bagudvendt barnestol på et sæde, der er beskyttet af en AKTIV AIRBAG. BARNET risikerer at blive ALVORLIGT KVÆSTET eller DRÆBT.
DE	Montieren Sie auf einem Sitz mit AKTIVIERTEM Front-Airbag NIEMALS einen Kindersitz oder eine Babyschale entgegen der Fahrtrichtung, das Kind könnte schwere oder sogar tödliche Verletzungen erleiden.
EL	Μη χρησιμοποιείτε ΠΟΤΕ παιδικό κάθισμα με την πλάτη του προς το εμπρός μέρος του αυτοκινήτου, σε μια θέση που προστατεύεται από ΜΕΤΩΠΙΚΟ αερόσακο που είναι ΕΝΕΡΓΟΣ. Αυτό μπορεί να έχει σαν συνέπεια το ΘΑΝΑΤΟ ή το ΣΟΒΑΡΟ ΤΡΑΥΜΑΤΙΣΜΟ του ΠΑΙΔΙΟΥ
EN	NEVER use a rearward facing child restraint on a seat protected by an ACTIVE AIRBAG in front of it, DEATH or SERIOUS INJURY to the CHILD can occur
ES	NO INSTALAR NUNCA un sistema de retención para niños de espaldas al sentido de la marcha en un asiento protegido mediante un AIRBAG frontal ACTIVADO, ya que podría causar lesiones GRAVES o incluso la MUERTE del niño.
ET	Ärge MITTE KUNAGI paigaldage "seljaga sõidusuunas" lapseistet juhi kõrvalistmele, mille ESITURVAPADI on AKTIVEERITUD. Turvapadja avanemine võib last TÕSISELT või ELUOHTLIKULT vigastada.
FI	ÄLÄ KOSKAAN aseta lapsen turvaistuinta selkã ajosuuntaan istuimelle, jonka edessä suojana on käyttöön aktivoitu TURVATYYNY. Sen laukeaminen voi aiheuttaa LAPSEN KUOLEMAN tai VAKAVAN LOUKKAANTUMISEN.
FR	NE JAMAIS installer de système de retenue pour enfants faisant face vers l'arrière sur un siège protégé par un COUSSIN GONFLABLE frontal ACTIVE. Cela peut provoquer la MORT de l'ENFANT ou le BLESSER GRAVEMENT
HR	NIKADA ne postavljati dječju sjedalicu leđima u smjeru vožnje na sjedalo zaštićeno UKLJUČENIM prednjim ZRAČNIM JASTUKOM. To bi moglo uzrokovati SMRT ili TESKU OZLJEDU djeteta.
HU	SOHA ne használnjog menetirányanak háttal beszerelt gyermekülést AKTIVÁLT (BEKAPCSOLT) FRONTLÉGSZÁKKAL védett ülésen. Ez a gyermek HALÁLÁT vagy SÜLYÖS SÉRÜLÉSÉT okozhatja.
IT	NON installare MAI seggiolini per bambini posizionati in senso contrario a quello di marcia su un sedile protetto da un AIRBAG frontale ATTIVATO. Ciò potrebbe provocare la MORTE o FERITE GRAVI al bambino.
LT	NIEKADA neįrengkite vaiko priekaiymo priemonës su atgal atgręžtu vaiku ant sėdynės, kuri saugoma VEIKIANČIOS priekinės ORO PAGALVĖS. Išsiskleidus oro pagalvei vaikas gali būti MIRTINAI arba SUNKIAI TRAUMUOTAS.
LV	NEKADA NEuzstādiet uz aizmuguri vērstu bērnu sēdekli priekšējā pasažiera sēdvietā, kurā ir AKTIVIZĒTS priekšējais DROŠĪBAS GAISA SPILVENS. Tas var izraisīt BĒRNA NĀVI vai radīt NOPIETNUS IEVAINOJUMUS.

MT	Qatt m'ghandek thalli tifel/tifla marbut f'siggu dahru lejn l-Airbag attiva, ghalieq tista' tikkawza korriment serju jew anke mewt lit-tifel/tifla
NL	Plaats NOOIT een kinderzitje met de rug in de rijrichting op een zitplaats waarvan de AIRBAG is INGESCHAKELD. Bij het afgaan van de airbag kan het KIND LEVENSGEVAARLIJK GEWOND RAKEN
NO	Installer ALDRI et barnesete med ryggen mot kjøretretningen i et sete som er beskyttet med en frontal AKTIVERT KOLLISJONSPUTE, BARNET risikerer å bli DREPT eller HARDT SKADET.
PL	NIGDY nie instalować fotelika dziecięcego w pozycji "tyłem do kierunku jazdy" na siedzeniu wyposażonym w CZŁOWĄ PODUSZKĘ POWIETRZĄ w stanie AKTYWNYM. Może to doprowadzić do ŚMIERCI DZIECKA lub spowodować u niego POWAŻNE OBRAŻENIA CIAŁA.
PT	NUNCA instale um sistema de retenção para crianças de costas para a estrada num banco protegido por um AIRBAG frontal ACTIVADO. Esta instalação poderá provocar FERIMENTOS GRAVES ou a MORTE da CRIANÇA.
RO	Nu instalati NICIODATA un sistem de retinere pentru copii, dispus cu spatele in directia de mers, pe un loc din vehicul protejat cu AIRBAG frontal ACTIVAT. Aceasta ar putea provoca MOARTEA COPILULUI sau RANIREA lui GRAVA.
RU	ВО ВСЕХ СЛУЧАЯХ ЗАПРЕЩАЕТСЯ использовать обращенное назад детское удерживающее устройство на сиденье, защищенном ФУНКЦИОНИРУЮЩЕЙ ПОДУШКОЙ БЕЗОПАСНОСТИ, установленной перед этим сиденьем. Это может привести к ГИБЕЛИ РЕБЕНКА или НАНЕСЕНИЮ ЕМУ СЕРЬЕЗНЫХ ТЕЛЕСНЫХ ПОВРЕЖДЕНИЙ
SK	NIKDY neinštalujte detské zádržné zariadenie orientované smerom dozadu na sedadlo chránené AKTIVOVANÝM čelným AIRBAGOM. Mohlo by dôjsť k SMRTELNÉMU alebo VÁŽNEMU PORANENIU DIETĎA.
SL	NIKOLI ne nameščajte otroškega sedeža s hrbtom v smeri vožnje, če je VARNOSTNA BLAZINA pred sprednjim sopotnikovim sedežem AKTIVIRANA. Takšna namestitev lahko povzroči SMRT OTROKA ali HUDE POŠKODBE.
SR	NIKADA ne koristite dečje sedište koje se okreće unazad na sedištu zaštićenim AKTIVNIM VAZDUŠNIM JASTUKOM ispred njega, jer mogu nastupiti SMRT ili OZBILJNA POVREDA DETETA.
SV	Passagerarkrockkudden fram MÅSTE vara avaktiverad om en bakåtvänd bilbarnstol installeras på denna plats. Annars riskerar barnet att DÖDAS eller SKADAS ALLVARLIGT.
TR	KESİNLİKLE HAVA YASTIĞI AKTİF olan ön koltuğa yüzü arkaya dönük bir çocuk koltuğu yerleştirmeyiniz. Bu ÇOCUĞUN ÖLMESİNE veya ÇOK AĞIR YARALANMASINA sebep olabilir.

Sièges enfants recommandés par PEUGEOT

PEUGEOT vous propose une gamme de sièges enfants référencés se fixant à l'aide d'une **ceinture de sécurité trois points**.

Groupe 0+ : de la naissance à 13 kg	Groupes 2 et 3 : de 15 à 36 kg	
 <p>L1 "RÖMER Baby-Safe Plus" S'installe dos à la route.</p>	 <p>L4 "KLIPPAN Optima" À partir de 22 kg (environ 6 ans), seule la rehausse est utilisée.</p>	 <p>L5 "RÖMER KIDFIX" Peut être fixé sur les ancrages ISOFIX du véhicule. L'enfant est retenu par la ceinture de sécurité.</p>

Installation des sièges enfants attachés avec la ceinture de sécurité

Conformément à la réglementation européenne, ce tableau vous indique les possibilités d'installation des sièges enfants se fixant avec la ceinture de sécurité et homologués en universel **(a)** en fonction du poids de l'enfant et de la place dans le véhicule.

Poids de l'enfant / âge indicatif				
Place	Inférieur à 13 kg Groupes 0 (b) et 0+ Jusqu'à environ 1 an	De 9 à 18 kg Groupe 1 De 1 à 3 ans environ	De 15 à 25 kg Groupe 2 De 3 à 6 ans environ	De 22 à 36 kg Groupe 3 De 6 à 10 ans environ
Siège passager avant (c) (e)	U (R)*	U (R)*	U (R)*	U (R)*
Sièges arrière (d)	U	U	U	U

* En place avant :

- Pour l'installation d'un siège enfant avec embase : s'il y a une interférence avec le dossier lorsque l'on souhaite fixer le siège enfant à l'embase, ajuster le dossier jusqu'à ce qu'il n'y ait plus d'interférence.
- Pour l'installation d'un siège enfant "face à la route" : s'il y a un écart entre le siège enfant et le dossier, ajuster le dossier jusqu'à ce qu'il y ait un contact entre le siège enfant et le dossier. Si le renvoi de sangle est devant le guide sangle du siège enfant, avancer le siège avant.
- Pour l'installation d'un rehausseur : si l'enfant est dans une position trop verticale, ajuster le dossier pour avoir une position plus confortable. Si le renvoi de sangle est devant le guide sangle du siège enfant, avancer le siège avant.

- a :** Siège enfant universel : siège enfant pouvant s'installer dans tous les véhicules avec la ceinture de sécurité.
- b :** Groupe 0 : de la naissance à 10 kg. Les nacelles et les lits "auto" ne peuvent pas être installés en place passager avant. Lorsqu'ils sont installés en 2^{ème} rangée, ils peuvent condamner l'utilisation des autres places.
- c :** Consultez la législation en vigueur dans votre pays, avant d'installer votre enfant à cette place.
- d :** Pour installer un siège enfant en place arrière, dos ou face à la route, avancez les sièges du véhicule situés devant et redressez les dossiers pour laisser suffisamment de place au siège enfant et aux jambes de l'enfant.
- e :** Lorsqu'un siège enfant "dos à la route" est installé **en place passager avant**, l'airbag frontal passager doit être impérativement neutralisé. Sinon, **l'enfant risquerait d'être gravement blessé ou tué lors du déploiement de l'airbag.**
Lorsqu'un siège enfant "face à la route" est installé **en place passager avant**, l'airbag frontal passager doit rester actif.

U : Place adaptée à l'installation d'un siège enfant s'attachant avec une ceinture de sécurité et homologué en universel, "dos à la route" et/ou "face à la route", avec le siège passager réglé dans la position longitudinale intermédiaire.

U (R) : idem **U**, avec le siège du véhicule qui doit être réglé dans la position longitudinale arrière maximale, dossier redressé.

i Enlevez et rangez l'appui-tête, avant d'installer un siège enfant avec dossier à une place passager. Remettez l'appui-tête en place une fois que le siège enfant a été enlevé.

Fixations "ISOFIX"

Votre véhicule a été homologué suivant la **dernière réglementation** ISOFIX.

Les sièges, représentés ci-dessous, sont équipés d'ancrages **ISOFIX** réglementaires :

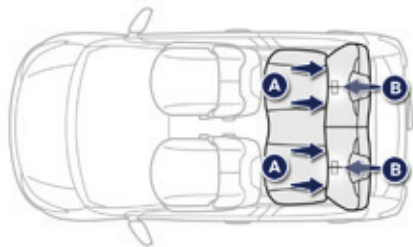

Il s'agit de trois ancrages pour chaque assise :

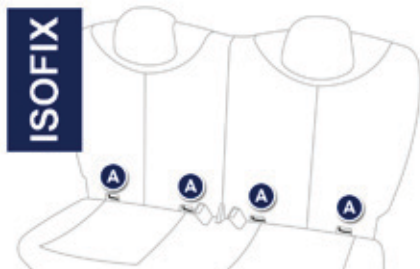

- deux ancrages **A**, situés entre le dossier et l'assise du siège du véhicule, signalés par un marquage,

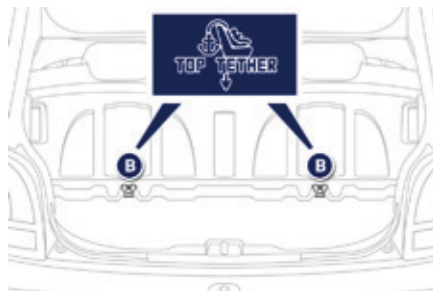

- un ancrage **B**, situé derrière le siège, appelé **TOP TETHER** pour la fixation de la sangle haute.
Il est signalé par un marquage.

Le **TOP TETHER** permet de fixer la sangle haute des sièges enfants qui en sont équipés. En cas de choc frontal, ce dispositif limite le basculement du siège enfant vers l'avant. Ce système de fixation **ISOFIX** vous assure un montage fiable, solide et rapide, du siège enfant dans votre véhicule.

Les **sièges enfants ISOFIX** sont équipés de deux verrous qui viennent s'ancrer sur les deux ancrages **A**. Certains sièges disposent également d'une **sangle haute** qui vient s'attacher sur l'ancrage **B**.

Pour fixer le siège enfant au **TOP TETHER** :

- enlevez et rangez l'appui-tête avant d'installer le siège enfant à cette place (le remettre en place une fois que ce siège enfant a été enlevé),
- passez la sangle du siège enfant derrière le haut du dossier de siège, en la centrant entre les orifices de tiges d'appui-tête,
- fixez l'attache de la sangle haute à l'ancrage **B**,
- tendez la sangle haute.

i La mauvaise installation d'un siège enfant dans un véhicule compromet la protection de l'enfant en cas d'accident.

! Respectez strictement les consignes de montage indiquées dans la notice d'installation des sièges enfants.

Pour connaître les possibilités d'installation des sièges enfants **ISOFIX** dans votre véhicule, consultez le tableau récapitulatif.

Sièges enfants ISOFIX recommandés par PEUGEOT

PEUGEOT propose une gamme de sièges enfants ISOFIX référencés et homologués pour votre véhicule.

Reportez-vous également à la notice d'installation du fabricant du siège enfant pour connaître les indications d'installation et de retrait du siège.

La base ISOFIX BABY P2C doit être installée de sorte d'avoir sur les pinces ISOFIX les n°s 3, 4 et 5 visibles. Et la béquille doit avoir 6 trous visibles.

"Baby P2C Mini" et sa base ISOFIX (classes de taille : C, D, E)

Groupe 0+ : de la naissance à 13 kg

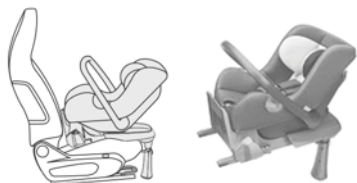

S'installe "dos à la route" à l'aide d'une base ISOFIX qui s'accroche aux anneaux **A**.

La base comporte une béquille, réglable en hauteur, qui repose sur le plancher du véhicule.

Ce siège enfant peut également être fixé à l'aide de la ceinture de sécurité.

Dans ce cas, seule la coque est utilisée et attachée au siège du véhicule par la ceinture de sécurité trois points.

"RÖMER Baby-Safe Plus" et sa base ISOFIX (classe de taille : E)

Groupe 0+ : de la naissance à 13 kg

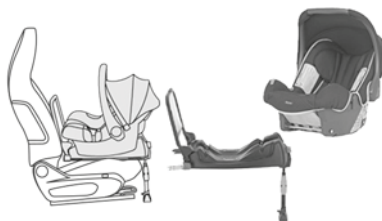

S'installe "dos à la route" à l'aide d'une base ISOFIX qui s'accroche aux anneaux **A**.

La base comporte une béquille, réglable en hauteur, qui repose sur le plancher du véhicule.

Ce siège enfant peut également être fixé à l'aide d'une ceinture de sécurité. Dans ce cas, seule la coque est utilisée et attachée au siège du véhicule par la ceinture de sécurité trois points.

"Baby P2C Midi" et sa base ISOFIX
(classes de taille : D, C, A, B, B1)

Groupe 1 : de 9 à 18 kg



S'installe "dos à la route" à l'aide d'une base ISOFIX qui s'accroche aux anneaux **A**.

La base comporte une béquille, réglable en hauteur, qui repose sur le plancher du véhicule.

Ce siège enfant peut également être utilisé en "face à la route".

Ce siège enfant **ne peut pas** être fixé à l'aide d'une ceinture de sécurité.

Nous vous recommandons d'utiliser le siège orienté "dos à la route" jusqu'à 3 ans.

"RÖMER Duo Plus ISOFIX"
(classe de taille : B1)

Groupe 1 : de 9 à 18 kg



S'installe uniquement "face à la route".

S'accroche aux anneaux **A**, ainsi qu'à l'anneau **B**, appelé TOP TETHER, à l'aide d'une sangle haute.

3 positions d'inclinaison de la coque : assise, repos et allongée.

Nous vous recommandons d'utiliser la position allongée.

Ce siège enfant peut également être utilisé aux places non équipées d'ancrages ISOFIX.

Dans ce cas, il est obligatoirement attaché au siège du véhicule par la ceinture de sécurité trois points. Réglez le siège avant du véhicule pour que les pieds de l'enfant ne touchent pas le dossier.

Tableau récapitulatif pour l'emplacement des sièges enfants ISOFIX

Conformément à la réglementation européenne, ce tableau vous indique les possibilités d'installation des sièges enfants ISOFIX aux places équipées d'ancrages ISOFIX dans le véhicule.

Pour les sièges enfants ISOFIX universels et semi-universels, la classe de taille ISOFIX du siège enfant, déterminée par une lettre comprise entre **A** et **G**, est indiquée sur le siège enfant à côté du logo ISOFIX.

	Poids de l'enfant / âge indicatif									
	Inférieur à 10 kg (groupe 0) Jusqu'à environ 6 mois		Inférieur à 10 kg (groupe 0) Inférieur à 13 kg (groupe 0+) Jusqu'à environ 1 an			De 9 à 18 kg (groupe 1) De 1 an à 3 ans environ				
Type de siège enfant ISOFIX	Nacelle		"dos à la route"			"dos à la route"		"face à la route"		
Classe de taille ISOFIX	F	G	C	D	E	C	D	A	B	B1
Siège passager avant	Non ISOFIX									
Sièges arrière	X		IL-SU (2)	IL-SU (1)		IL-SU (2)	IL-SU (1)	IUF IL-SU		

IUF : Place adaptée à l'installation d'un siège Isofix Universel, "Face à la route" s'attachant avec la sangle haute.

IL-SU : Place adaptée à l'installation d'un siège ISOFIX Semi-Universel soit :

- "dos à la route" équipé d'une sangle haute ou d'une béquille,
- "face à la route" équipé d'une béquille,
- une nacelle équipée d'une sangle haute ou d'une béquille.

Pour attacher la sangle haute, reportez-vous à la rubrique "Fixations ISOFIX".

- (1)** : Le siège avant doit être réglé dans la position longitudinale avant maximale, moins 9 crans.
- (2)** : Le siège avant doit être réglé dans la position longitudinale avant maximale, moins 4 crans.

i Enlevez et rangez l'appui-tête, avant d'installer un siège enfant avec dossier à une place passager. Remettez l'appui-tête en place une fois que le siège enfant a été enlevé.

Conseils pour les sièges enfants

! La mauvaise installation d'un siège enfant dans un véhicule compromet la protection de l'enfant en cas de collision.

Vérifiez qu'il n'y a pas de ceinture de sécurité ou de boucle de ceinture de sécurité sous le siège enfant, cela risquerait de le déstabiliser.

Pensez à boucler les ceintures de sécurité ou le harnais des sièges enfant **en limitant au maximum le jeu** par rapport au corps de l'enfant, même pour les trajets de courte durée.

Pour l'installation du siège enfant avec la ceinture de sécurité, vérifiez que celle-ci est bien tendue sur le siège enfant et qu'elle maintient fermement le siège enfant sur le siège de votre véhicule. Si votre siège passager est réglable, avancez-le si nécessaire.

Aux places arrière, laissez toujours un espace suffisant entre le siège avant et :

- le siège enfant "dos à la route",
- les pieds de l'enfant installé dans un siège enfant "face à la route".

Pour cela, avancez le siège avant et, si nécessaire, redressez également son dossier.

Pour une installation optimale du siège enfant "face à la route", vérifiez que son dossier est le plus proche possible du dossier du siège du véhicule, voire en contact si possible.

Vous devez enlever l'appui-tête avant toute installation de siège enfant avec dossier sur une place passager.

Assurez-vous que l'appui-tête est bien rangé ou attaché afin d'éviter qu'il ne se transforme en projectile en cas de freinage important. Remettez l'appui tête en place une fois que le siège enfant a été enlevé.

Enfants à l'avant

La réglementation sur le transport d'enfants en place passager avant est spécifique à chaque pays. Consultez la législation en vigueur dans votre pays.

Neutralisez l'airbag frontal passager dès qu'un siège enfant "dos à la route" est installé en place avant. Sinon, l'enfant risque d'être gravement blessé ou tué lors du déploiement de l'airbag.

Installation d'un rehausseur

La partie thoracique de la ceinture doit être positionnée sur l'épaule de l'enfant sans toucher le cou.

Vérifiez que la partie abdominale de la ceinture de sécurité passe bien sur les cuisses de l'enfant.

PEUGEOT vous recommande d'utiliser un rehausseur avec dossier, équipé d'un guide de ceinture au niveau de l'épaule.

Par sécurité, ne laissez pas :

- un ou plusieurs enfants seuls et sans surveillance dans un véhicule,
- un enfant ou un animal dans un véhicule exposé au soleil, vitres fermées,
- les clés à la portée des enfants à l'intérieur du véhicule.

Pour empêcher l'ouverture accidentelle des portes, utilisez le dispositif "Sécurité enfants".

Veillez à ne pas ouvrir de plus d'un tiers les vitres arrière.

Pour protéger vos jeunes enfants des rayons solaires, équipez les vitres arrière de stores latéraux.

Sécurité enfants

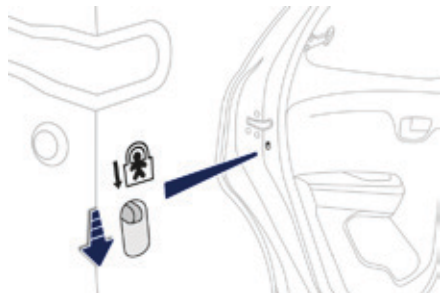

Elle interdit l'ouverture de l'intérieur des portes arrière.

La commande est située sur le chant de chaque porte arrière.

☞ Abaissez la commande.

Vérifier l'état de cette sécurité avant chaque mise du contact.

Ce système est indépendant du verrouillage centralisé.

Réservoir de carburant

La capacité du réservoir est d'environ 35 litres.

Niveau mini de carburant



Lorsque le niveau mini du réservoir est atteint, ce témoin s'allume, accompagné d'un signal sonore.

Le message "LO FUEL" s'affiche à la place de l'autonomie.

Il vous reste environ 5 litres.

Dans certaines conditions de roulage et selon la motorisation, votre autonomie peut être inférieure à 50 km.

i En cas de panne carburant, le témoin du système de dépollution peut s'allumer dans le combiné. Il s'éteindra automatiquement après quelques démarrages.

Remplissage

Le remplissage en carburant doit se faire **moteur à l'arrêt et contact coupé** (contacteur en position "**LOCK**" ou mode "**OFF**").

Les compléments en carburant doivent être supérieurs à 5 litres pour être pris en compte par la jauge à carburant.

Une étiquette collée à l'intérieur de la trappe vous rappelle le type de carburant à utiliser. L'ouverture du bouchon peut déclencher un bruit d'aspiration d'air. Cette dépression, tout à fait normale, est provoquée par l'étanchéité du circuit de carburant.

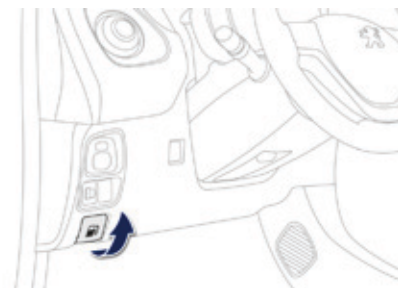

Pour réaliser le remplissage en toute sécurité :

- ☞ **Arrêtez impérativement le moteur et coupez le contact (contacteur en position "LOCK" ou mode "OFF").**
- ☞ Tirez la commande située sur la partie inférieure de la planche de bord, côté conducteur, pour déverrouiller la trappe à carburant.
- ☞ Ouvrez la trappe à carburant.

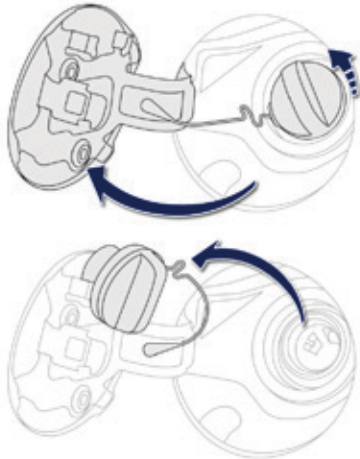

- ☞ Dévissez le bouchon et posez-le sur son support (sur la trappe).
- ☞ Introduisez le pistolet jusqu'en butée, avant de le déclencher pour remplir le réservoir (risque d'éclaboussures).
- ☞ Maintenez-le dans cette position pendant toute l'opération de remplissage.

Une fois le remplissage terminé :

- ☞ Revissez le bouchon jusqu'à ce que vous entendiez un clic.
Dès que vous relâchez le bouchon, il tournera légèrement dans la direction opposée.
- ☞ Poussez la trappe à carburant pour la refermer.

Lorsque vous effectuez le plein de votre réservoir, n'insistez pas au-delà de la 3^{ème} coupure du pistolet ; ceci pourrait engendrer des dysfonctionnements.

Votre véhicule est équipé d'un catalyseur réduisant les substances nocives dans les gaz d'échappement.

La goulotte de remplissage a un orifice plus étroit qui n'autorise que **l'essence sans plomb**.

Qualité du carburant utilisé pour les moteurs essence

Les moteurs essence sont compatibles avec les biocarburants essence du type E10 (contenant 10% d'éthanol), conformes aux normes européennes EN 228 et EN 15376. Les carburants du type E85 (contenant jusqu'à 85% d'éthanol) sont exclusivement réservés aux seuls véhicules commercialisés pour l'utilisation de ce type de carburant (véhicules BioFlex). La qualité de l'éthanol doit respecter la norme européenne EN 15293.

Chaînes à neige

En conditions hivernales, les chaînes à neige améliorent la traction ainsi que le comportement du véhicule lors des freinages.

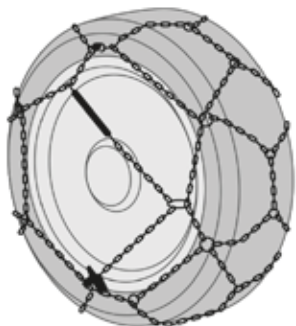

i Les chaînes à neige doivent être montées uniquement sur les roues avant. Elles ne doivent pas être montées sur les roues de secours de type "galette".

i Veuillez tenir compte de la réglementation spécifique à chaque pays pour l'utilisation des chaînes à neige et la vitesse maximale autorisée.

Utilisez uniquement des chaînes conçues pour être montées sur le type de roues qui équipent votre véhicule :

Dimensions des pneumatiques d'origine	Taille de maillon max.
165/65 R14	9 mm
165/60 R15	

i Pour plus d'informations sur les chaînes à neige, consultez le réseau PEUGEOT ou un atelier qualifié.

i Lorsque vous conduisez avec des chaînes à neige, il convient de neutraliser le système d'alerte de franchissement involontaire de ligne.

Conseils d'installation

- i** Si vous devez installer les chaînes pendant votre trajet, arrêtez votre véhicule sur une surface plane, en bord de route.
- i** Serrez le frein de stationnement et posez éventuellement des cales sous les roues pour éviter que votre véhicule ne glisse.
- i** Installez les chaînes en suivant les instructions fournies par le fabricant.
- i** Démarrez lentement et roulez quelques instants, sans dépasser la vitesse de 50 km/h.
- i** Arrêtez votre véhicule et vérifiez que les chaînes sont correctement tendues.

i Evitez de rouler sur route déneigée avec des chaînes à neige, pour ne pas endommager les pneumatiques de votre véhicule ainsi que la chaussée. Si votre véhicule est équipé de jantes en alliage d'aluminium, vérifiez qu'aucune partie de la chaîne ou des fixations n'entre en contact avec la jante.

i Il est vivement recommandé de s'entraîner au montage des chaînes avant le départ, sur un sol plat et sec.

Mode économie d'énergie*

Système gérant la durée d'utilisation de certaines fonctions pour préserver une charge suffisante de la batterie.

Après l'arrêt du moteur, vous pouvez encore utiliser, pendant une durée cumulée maximale de vingt minutes, des fonctions telles que le système audio, les essuie-vitres, les feux de croisement, les plafonniers...

Ce temps peut être fortement réduit si la charge de la batterie est faible.

Entrée dans le mode

Une fois ce temps écoulé, les fonctions actives sont mises en veille.

Sortie du mode

Ces fonctions seront réactivées automatiquement à la prochaine utilisation du véhicule.

Pour retrouver l'usage immédiat de ces fonctions, démarrez le moteur et laissez-le tourner au moins 5 minutes.



Respectez le temps de mise en route du moteur pour assurer une charge correcte de la batterie.
N'utilisez pas de façon répétée et continue le redémarrage du moteur pour recharger la batterie.
Une batterie déchargée ne permet pas le démarrage du moteur.
Reportez-vous à la rubrique "Batterie".

* Uniquement pour les véhicules équipés du système "Accès et Démarrage Mains Libres".

Accessoires

Un large choix d'accessoires et de pièces d'origine est proposé par le réseau PEUGEOT. Ces accessoires et ces pièces sont tous adaptés à votre véhicule et bénéficient tous de la référence et de la garantie PEUGEOT.

"Confort" : déflecteurs d'air, module isotherme, stores pare-soleil, diffuseur de parfum, cendrier nomade, lampe de lecture, aide au stationnement avant et arrière, accoudoir central, allume-cigares, ...

"Solutions de transport" : tapis de coffre, bac de coffre, barres de toit transversales, porte vélos, porte skis, coffres de toit, cales de coffre, ...

"Style" : kit carrosserie ligne S, surtapis personnalisés ligne S, pommeau de levier de vitesses aluminium, jantes aluminium, stickers de personnalisation extérieure et intérieure, baguettes latérales chromées, coques de rétroviseurs chromées, enjoliveurs de seuils de portes, coques de plip personnalisées, ...

"Sécurité" : alarme anti-intrusion, système de repérage du véhicule, chaînes à neige, enveloppes antidérapantes, vis antivols de roue, sièges enfants, trousse de secours, triangle de présignalisation, gilets de sécurité haute visibilité, extincteur, ceinture de sécurité pour animaux de compagnie, projecteurs antibrouillard, coupe ceinture/brise vitre, ...

"Protection" : surtapis, bavettes, housse de protection véhicule, housses de siège, bandeaux de protection de pare chocs, baguettes latérales noires grainées, ...
Pour éviter toute gêne sous les pédales :

- veillez à la bonne fixation du surtapis,
- ne superposez jamais plusieurs tapis.

"Multimédia" : autoradio, haut-parleurs, système de navigation semi-intégrée, kit mains-libres, assistants d'aide à la conduite, prise 230 V, navigations nomades, supports de téléphone/smartphone, accessoires radio numérique...

i Installation d'émetteurs de radiocommunication

Avant toute installation d'émetteurs de radiocommunication en post-équipement, avec antenne extérieure sur votre véhicule, vous pouvez consulter le réseau PEUGEOT qui vous communiquera les caractéristiques des émetteurs (bande de fréquence, puissance de sortie maximum, position antenne, conditions spécifiques d'installation) qui peuvent être montés, conformément à la Directive Compatibilité Électromagnétique Automobile (2004/104/CE).

i Selon la législation en vigueur dans le pays, certains équipements de sécurité peuvent être obligatoires : gilets de sécurité haute visibilité, triangles de présignalisation, éthylotests, ampoules, fusibles de rechange, extincteur, trousse de secours, bavettes de protection à l'arrière du véhicule...

! La pose d'un équipement ou d'un accessoire électrique, non référencé par PEUGEOT, peut entraîner une panne du système électronique de votre véhicule et une surconsommation. Prenez contact avec un représentant de la marque PEUGEOT pour connaître la gamme des équipements ou accessoires référencés.

Changement d'un balai d'essuie-vitre

Démontage du balai avant

- ☞ Soulevez le bras.
- ☞ Retirez le balai, en le faisant coulisser vers l'extérieur.

Remontage du balai avant

- ☞ Mettez en place le nouveau balai correspondant et fixez-le.
- ☞ Rabattez le bras avec précaution.

i Pour conserver l'efficacité des essuie-vitres à balais plats, nous vous conseillons :

- de les manipuler avec précaution,
- de les nettoyer régulièrement avec de l'eau savonneuse,
- de ne pas les utiliser pour maintenir une plaque de carton contre le pare-brise,
- de les remplacer dès les premiers signes d'usure.

Pose des barres de toit



i Veuillez vous référer aux législations nationales, afin de respecter la réglementation du transport d'objets plus longs que le véhicule.

Pour installer des barres de toit transversales, utilisez les accessoires recommandés par PEUGEOT en respectant les consignes de montage du constructeur.

Pour plus d'informations, consultez le réseau PEUGEOT ou un atelier qualifié.

Poids maximum autorisé sur barres, pour une hauteur de chargement ne dépassant pas 40 cm (sauf porte-vélos) : 40 kg.
Si la hauteur dépasse 40 cm, adaptez la vitesse du véhicule en fonction du profil de la route, afin de ne pas endommager les barres de toit.



PEUGEOT & TOTAL

UN PARTENARIAT AU SERVICE DE LA PERFORMANCE !

En 2015, Peugeot signe son retour en Rally-Raid, l'une des disciplines automobiles les plus difficiles au monde. Pour obtenir les meilleures performances lors de ces épreuves, les équipes de Peugeot Sport ont choisi TOTAL QUARTZ pour la Peugeot 2008 DKR, un lubrifiant de haute technologie qui protège le moteur dans les conditions les plus extrêmes.

TOTAL QUARTZ protège votre moteur contre les effets du temps.

TOTAL QUARTZ Ineo First est un lubrifiant très haute performance issu du travail conjoint des équipes R&D Peugeot et Total. Spécialement formulé pour les motorisations des véhicules Peugeot, sa technologie innovante permet de réduire significativement les émissions de CO₂ et de protéger efficacement votre moteur contre l'encrassement.

PEUGEOT RECOMMANDE TOTAL



PARTENAIRES OFFICIELS

Capot

Ouverture



- ☞ Tirez vers vous la commande intérieure, située sur la partie inférieure de la planche de bord.

! Le moto-ventilateur peut se mettre en marche après l'arrêt du moteur : prenez garde aux objets ou aux vêtements qui pourraient se prendre dans l'hélice.



- ☞ Poussez vers la gauche la commande extérieure et soulevez le capot.

! N'ouvrez pas le capot en cas de vent violent.
Moteur chaud, manipulez avec précaution la commande extérieure et la béquille de capot (risque de brûlure).

! En raison de la présence d'équipements électriques dans le compartiment moteur, il est recommandé de limiter les expositions à l'eau (pluie, lavage, ...).

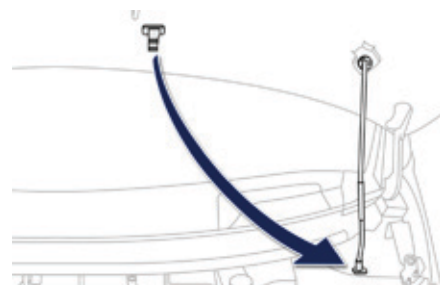

- ☞ Déclippez la béquille de son logement.
- ☞ Fixez la béquille dans le cran pour maintenir le capot ouvert.

Fermeture

- ☞ Sortez la béquille du cran de maintien.
- ☞ Clippez la béquille dans son logement.
- ☞ Abaissez le capot et lâchez-le en fin de course.
- ☞ Tirez le capot pour vérifier son bon verrouillage.

Moteurs essence

1. Réservoir du liquide lave-vitre.
2. Réservoir du liquide de refroidissement.
3. Filtre à air.
4. Réservoir du liquide de frein.
5. Batterie.
6. Boîte à fusibles.
7. Jauge d'huile moteur.
8. Remplissage de l'huile moteur.
9. Point de masse déporté.

i Pour accéder au réservoir du liquide de frein et à la boîte à fusibles, déclipsez le cache plastique, situé à la base du pare-brise, en appuyant sur les deux languettes. Reportez-vous à la rubrique "Changement d'un fusible".

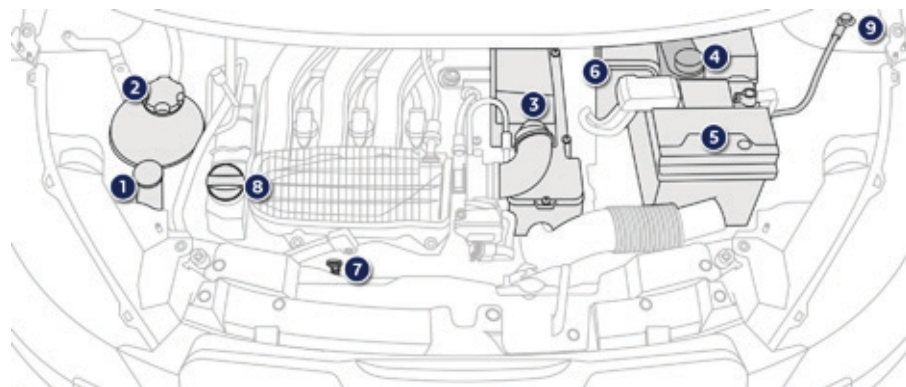

PureTech 82

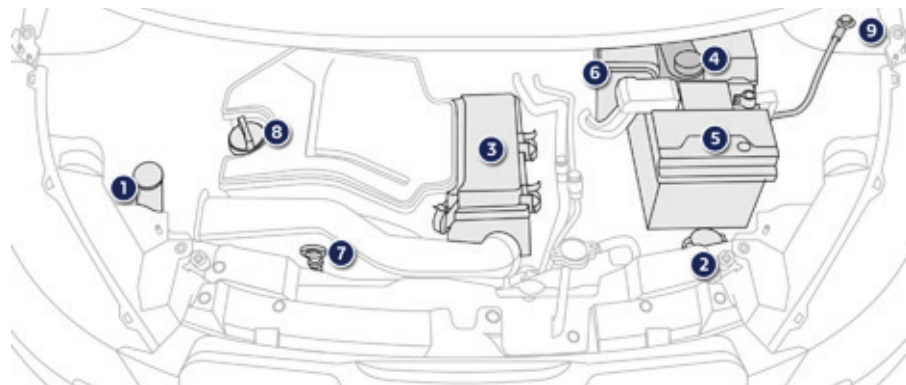

VTi 68

Vérification des niveaux

Vérifiez régulièrement tous ces niveaux dans le respect du plan d'entretien du constructeur. Faites l'appoint si nécessaire, sauf indication contraire. En cas de baisse importante d'un niveau, faites vérifier le circuit correspondant par le réseau PEUGEOT ou par un atelier qualifié.

! Lors d'intervention sous le capot, faites attention, car certaines zones du moteur peuvent être extrêmement chaudes (risque de brûlure) et le moto-ventilateur peut se mettre en marche à tout instant (même contact coupé).

Niveau d'huile moteur



La vérification de ce niveau s'effectue avec la jauge manuelle, située sous le capot moteur. Pour localiser cette jauge, reportez-vous à la description de votre sous-capot moteur.

i Pour assurer la fiabilité de la mesure, votre véhicule doit être stationné sur une surface plane, moteur à l'arrêt depuis plus de 30 minutes.

Il est normal de faire des appoints d'huile entre deux révisions (ou vidanges). PEUGEOT vous préconise un contrôle, avec appoint si nécessaire, tous les 5 000 km.

Vérification avec la jauge manuelle

Reportez-vous à la description des sous-capots moteurs pour repérer l'emplacement de la jauge manuelle dans le compartiment moteur de votre véhicule.

- ☞ Saisissez la jauge par son embout coloré et dégagez-la complètement.
- ☞ Essayez la tige de la jauge à l'aide d'un chiffon propre et non pelucheux.
- ☞ Remettez la jauge en place, jusqu'en butée, puis retirez-la de nouveau pour effectuer un contrôle visuel : le niveau correct doit se situer entre les repères **A** et **B**.

Si vous constatez que le niveau est situé au-dessus du repère **A** ou au-dessous du repère **B**, **ne démarrez pas le moteur**.

- Si le niveau **MAXI** est dépassé (risque de détérioration du moteur), faites appel au réseau PEUGEOT ou à un atelier qualifié.
- Si le niveau **MINI** n'est pas atteint, effectuez impérativement un complément d'huile moteur.



Complément d'huile moteur

Caractéristiques de l'huile

L'huile doit correspondre à votre motorisation et être conforme aux recommandations du constructeur.

Reportez-vous à la description des sous-capots moteurs pour repérer l'emplacement du bouchon du réservoir dans le compartiment moteur de votre véhicule.

- ☞ Dévissez le bouchon du réservoir pour accéder à l'orifice de remplissage.
- ☞ Versez l'huile par petites quantités, en évitant les projections sur les éléments du moteur (risque d'incendie).
- ☞ Attendez quelques minutes avant de faire une vérification du niveau avec la jauge manuelle.
- ☞ Complétez le niveau, si nécessaire.
- ☞ Après vérification du niveau, revissez soigneusement le bouchon du réservoir et replacez la jauge dans son compartiment.

Vidange du moteur

Reportez-vous au plan d'entretien du constructeur pour connaître la périodicité de cette opération.

Pour préserver la fiabilité des moteurs et les dispositifs d'antipollution, n'utilisez jamais d'additif dans l'huile moteur.

Niveau du liquide de frein



Le niveau de ce liquide doit se situer proche du repère «MAXI». Sinon, vérifiez l'usure des plaquettes de frein.

Vidange du circuit

Reportez-vous au plan d'entretien du constructeur pour connaître la périodicité de cette opération.

Caractéristiques du liquide

Ce liquide doit être conforme aux recommandations du constructeur.

Niveau du liquide de refroidissement



Le niveau de ce liquide doit se situer :

- entre les repères "**FULL**" ou "**F**" et "**LOW**" ou "**L**", pour les moteurs VTi 68 et VTi 68 S&S,
- entre les repères "**MIN**" et "**MAX**", pour le moteur PureTech 82.

Lorsque le moteur est chaud, la température de ce liquide est réglée par le moto-ventilateur.

Le moto-ventilateur peut se mettre en marche après l'arrêt du moteur : prenez garde aux objets ou aux vêtements qui pourraient se prendre dans l'hélice.

De plus, le circuit de refroidissement étant sous pression, attendez au moins une heure après l'arrêt du moteur pour intervenir.

Afin d'éviter tout risque de brûlure, dévissez le bouchon de deux tours pour laisser retomber la pression. Lorsque celle-ci est retombée, retirez le bouchon et complétez le niveau.

Caractéristiques du liquide

Ce liquide doit être conforme aux recommandations du constructeur.

Niveau du liquide lave-vitre



Complétez le niveau dès que cela est nécessaire.

Caractéristiques du liquide

Pour assurer un nettoyage optimal et éviter le gel, la mise à niveau ou le remplacement de ce liquide ne doit pas être effectué avec de l'eau.

En conditions hivernales, il est recommandé d'utiliser du liquide à base d'alcool éthylique ou de méthanol.

Produits usagés



Évitez tout contact prolongé de l'huile et des liquides usagés avec la peau. La plupart de ces liquides sont nocifs pour la santé, voire très corrosifs.



Ne jetez pas l'huile et les liquides usagés dans les canalisations d'évacuation ou sur le sol. Videz l'huile usagée dans les containers dédiés à cet usage dans le réseau PEUGEOT ou dans un atelier qualifié.

Contrôles

Sauf indication contraire, contrôlez ces éléments, conformément au plan d'entretien du constructeur et en fonction de votre motorisation. Sinon, faites-les contrôler par le réseau PEUGEOT ou par un atelier qualifié.

Batterie 12 V



La batterie est sans entretien. Néanmoins, vérifiez régulièrement le serrage des colliers vissés (pour les versions sans collier rapide) et l'état de propreté des branchements.

En cas d'opération sur la batterie 12 V, reportez-vous à la rubrique correspondante pour connaître les précautions à prendre avant toute intervention.

! Les versions équipées du Stop & Start comportent une batterie au plomb 12 V de technologie et de caractéristiques spécifiques. Son remplacement doit être effectué exclusivement dans le réseau PEUGEOT ou dans un atelier qualifié.

Filtre à air et filtre habitacle



Reportez-vous au plan d'entretien du constructeur pour connaître la périodicité de remplacement de ces éléments.

En fonction de l'environnement (atmosphère poussiéreuse...) et de l'utilisation du véhicule (conduite urbaine...), **changez-les si nécessaire deux fois plus souvent.**

Un filtre habitacle encrassé peut détériorer les performances du système d'air conditionné et générer des odeurs indésirables.

Filtre à huile



Changez le filtre à huile à chaque vidange d'huile moteur. Reportez-vous au plan d'entretien du constructeur pour connaître la périodicité de remplacement de cet élément.

Boîte de vitesses manuelle



La boîte de vitesses est sans entretien (pas de vidange). Reportez-vous au plan d'entretien du constructeur pour connaître la périodicité de contrôle de cet élément.

Embrayage

L'embrayage est à commande mécanique et nécessite un réglage régulier. Reportez-vous au plan d'entretien du constructeur pour connaître la périodicité de ce réglage.

i En cas d'anomalie de fonctionnement (par exemple des difficultés au démarrage), consultez le réseau PEUGEOT ou un atelier qualifié.

Boîte de vitesses ETG



La boîte de vitesses ETG est sans entretien (pas de vidange). Reportez-vous au plan d'entretien du constructeur pour connaître la périodicité de contrôle de cet élément.

Plaquettes de freins



L'usure des freins dépend du style de conduite, en particulier pour les véhicules utilisés en ville, sur courtes distances. Il peut être nécessaire de faire contrôler l'état des freins, même entre les révisions du véhicule. Hors fuite dans le circuit, une baisse du niveau du liquide de frein indique une usure des plaquettes de freins.

État d'usure des disques de freins



Pour toute information relative à la vérification de l'état d'usure des disques de freins, consultez le réseau PEUGEOT ou un atelier qualifié.

Frein de stationnement



Une trop grande course du frein de stationnement ou la constatation d'une perte d'efficacité de ce système impose un réglage même entre deux révisions.

Le contrôle de ce système est à faire effectuer par le réseau PEUGEOT ou par un atelier qualifié.



N'utilisez que des produits recommandés par PEUGEOT ou des produits de qualité et de caractéristiques équivalentes. Afin d'optimiser le fonctionnement d'organes aussi importants que le circuit de freinage, PEUGEOT sélectionne et propose des produits bien spécifiques.

Après un lavage du véhicule, de l'humidité ou, en conditions hivernales, du givre peut se former sur les disques et les plaquettes de frein : l'efficacité du freinage peut être diminuée. Effectuez de légères manœuvres de freinage pour sécher et dégivrer les freins.

Afin de ne pas endommager les organes électriques, **n'utilisez jamais** le lavage à haute pression dans le compartiment moteur.

Kit de dépannage provisoire de pneumatique

Composé d'un compresseur et d'une cartouche de produit de colmatage, il permet une **réparation temporaire** du pneumatique, afin de vous rendre dans le garage le plus proche. Il est prévu pour réparer la plupart des crevaisons susceptibles d'affecter le pneumatique, se situant sur la bande de roulement ou sur l'épaule du pneumatique.

Accès au kit

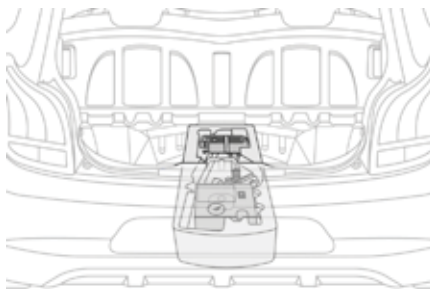

Ce kit est installé dans le caisson de rangement, sous le plancher de coffre.

i Le circuit électrique du véhicule permet le branchement du compresseur pour la durée nécessaire à la réparation du pneumatique endommagé.

Composition du kit

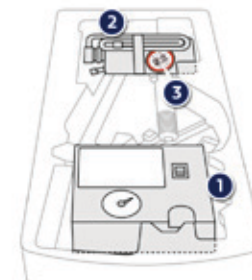

1. Compresseur 12 V, avec manomètre intégré.
2. Flacon de produit de colmatage, avec flexible intégré.
3. Autocollant de limitation de vitesse.

i L'autocollant de limitation de vitesse doit être collé à l'intérieur du véhicule, dans le champ de vision du conducteur, pour vous rappeler qu'une roue est en usage temporaire.

! Ne dépassez pas la vitesse de 80 km/h en roulant avec un pneumatique réparé à l'aide de ce type de kit.

Procédure de réparation



- ☞ Coupez le contact.
- ☞ Collez l'autocollant de limitation de vitesse à l'intérieur du véhicule.



- ☞ Déroulez le tuyau rangé sous le compresseur.
- ☞ Raccordez le tuyau du compresseur sur le flacon de produit de colmatage.
- ☞ Retournez le flacon de produit de colmatage et fixez-le sur l'encoche dédiée du compresseur.

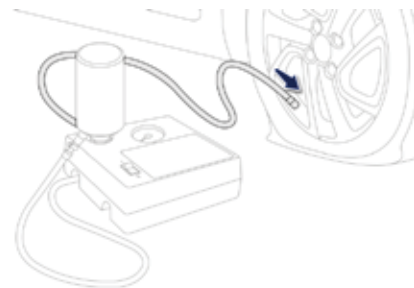

- ☞ Retirez le bouchon de la valve du pneumatique à réparer, et conservez-le dans un endroit propre.
- ☞ Raccordez le flexible du flacon de produit de colmatage à la valve du pneumatique à réparer et serrez fermement.

i Evitez d'enlever tout corps étranger ayant pénétré dans le pneumatique.

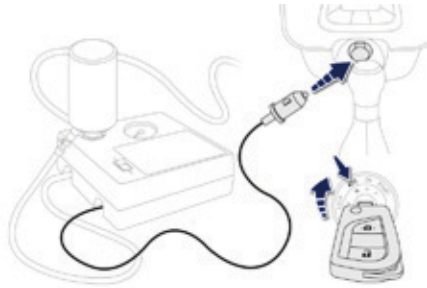

- ☞ Vérifiez que l'interrupteur du compresseur est basculé sur la position "O".
- ☞ Déroulez complètement le fil électrique, rangé sous le compresseur.
- ☞ Connectez la prise électrique du compresseur à la prise 12 V du véhicule.
- ☞ Mettez le contact.

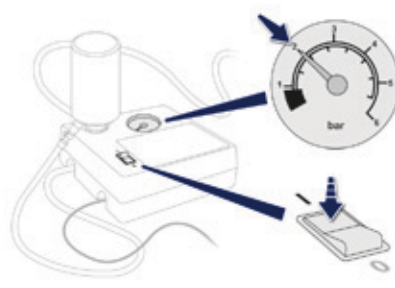

- ☞ Mettez en marche le compresseur en basculant l'interrupteur sur la position "I" jusqu'à ce que la pression du pneumatique atteigne 2,0 bars. Le produit de colmatage est injecté sous pression dans le pneumatique ; ne débranchez pas le tuyau de la valve pendant cette opération (risque d'éclaboussures).

i Si au bout de cinq à sept minutes environ, vous ne parvenez pas à atteindre cette pression, c'est que le pneumatique n'est pas réparable ; consultez le réseau PEUGEOT ou un atelier qualifié pour le dépannage de votre véhicule.

! Faites attention, le produit de colmatage est nocif en cas d'ingestion et irritant pour les yeux. Tenez ce produit hors de portée des enfants. La date limite d'utilisation du liquide est inscrite sur le flacon. Après utilisation, ne jetez pas le flacon dans la nature, rapportez-le dans le réseau PEUGEOT ou à un organisme chargé de sa récupération. N'oubliez pas de vous réapprovisionner avec un nouveau flacon disponible dans le réseau PEUGEOT ou dans un atelier qualifié.

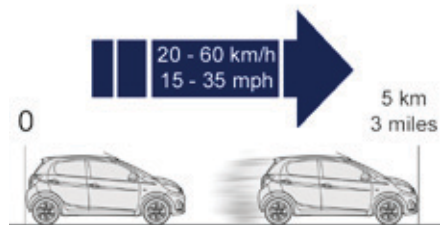

- ☞ Basculez l'interrupteur sur la position "O".
- ☞ Retirez le kit.
- ☞ Roulez immédiatement pendant environ cinq kilomètres, à vitesse réduite (entre 20 et 60 km/h), afin de colmater la crevaison.
- ☞ Arrêtez-vous pour vérifier la réparation et la pression à l'aide du kit.

Contrôle de pression / Gonflage occasionnel

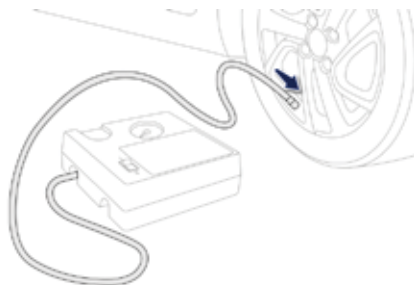

Vous pouvez également utiliser le compresseur, sans injection de produit, pour contrôler ou gonfler occasionnellement vos pneumatiques.

- ☞ Retirez le bouchon de la valve du pneumatique, et conservez-le dans un endroit propre.
- ☞ Déroulez le tuyau rangé sous le compresseur.
- ☞ Vissez le tuyau sur la valve et serrez fermement.

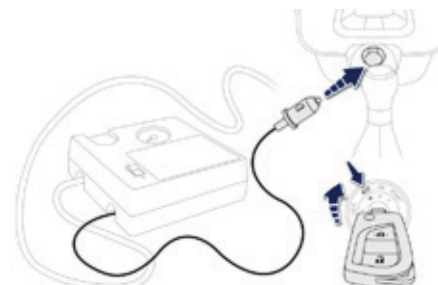

- ☞ Vérifiez que l'interrupteur du compresseur est basculé sur la position "O".
- ☞ Déroulez complètement le fil électrique, rangé sous le compresseur.
- ☞ Connectez la prise électrique du compresseur à la prise 12 V du véhicule.
- ☞ Mettez le contact.

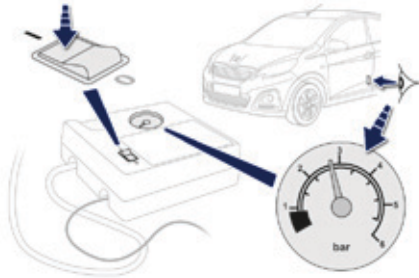

- ☞ Mettez en marche le compresseur en basculant l'interrupteur sur la position "I" et ajustez la pression, conformément à l'étiquette de pression des pneumatiques du véhicule.
Pour dégonfler : appuyez sur le bouton noir situé sur le tuyau du compresseur, au niveau du raccord de valve.
- ☞ Une fois la pression atteinte, basculez l'interrupteur sur la position "O".
- ☞ Retirez le kit, puis rangez-le.

i Détection de sous-gonflage

Après réparation du pneumatique, le témoin restera allumé tant que la réinitialisation du système n'aura pas été effectuée.

Pour plus d'informations sur la détection de sous-gonflage, reportez-vous à la rubrique correspondante.

- !** En cas de modification de la pression d'un ou de plusieurs pneumatiques, il est nécessaire de réinitialiser le système de détection de sous-gonflage. Pour plus d'informations sur la détection de sous-gonflage, reportez-vous à la rubrique correspondante.

Roue de secours

Mode opératoire de remplacement d'une roue endommagée par la roue de secours au moyen de l'outillage fourni avec le véhicule.

Stationnement du véhicule

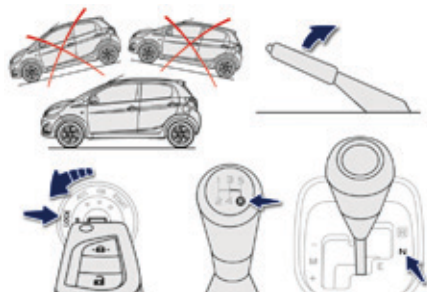

- ☞ Dans la mesure du possible, immobilisez le véhicule sur un sol horizontal, stable et non glissant.
- ☞ Serrez le frein de stationnement.
- ☞ Coupez le contact (mode "**OFF**" pour les véhicules équipés du système "Accès et Démarrage Mains Libres").
- ☞ Engagez la première vitesse ou la marche arrière pour la boîte de vitesses manuelle.
- ☞ Placez le sélecteur de vitesses en position **N** pour la boîte de vitesses ETG.

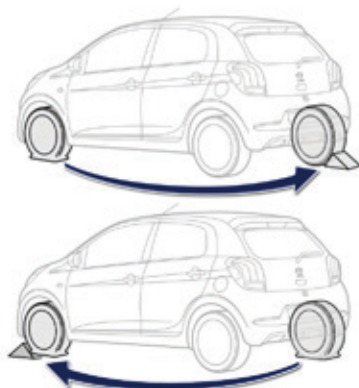

- ☞ Calez, si nécessaire, la roue diamétralement opposée à celle à remplacer.
- ☞ Assurez-vous impérativement que les occupants sont sortis du véhicule et situés dans une zone garantissant leur sécurité.

Accès à la roue de secours et à l'outillage

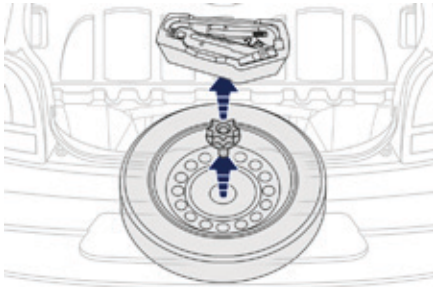

Selon version, la roue de secours et l'outillage sont installés dans le coffre sous le plancher.

- ☞ Retirez le tapis de coffre.
- ☞ Retirez le boîtier support.
- ☞ Dévissez la vis centrale de maintien de la roue.
- ☞ Retirez la roue.

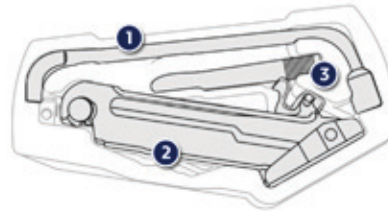

Outillage à votre disposition

Les outils suivants sont installés dans un boîtier support, implanté au centre de la roue de secours :

1. Clé démonte-roue.
2. Cric avec manivelle.
3. Anneau amovible de remorquage.

Reportez-vous à la rubrique "Remorquage du véhicule".

i Tous ces outils sont spécifiques à votre véhicule et peuvent varier selon équipement. Ne les utilisez pas pour d'autres usages.

Ne vous engagez jamais sous un véhicule levé par un cric (utilisez une chandelle).

N'utilisez jamais un autre cric que celui référencé par le constructeur. Si le véhicule n'en est pas équipé, contactez le réseau PEUGEOT ou un atelier qualifié afin de vous procurer le cric prévu par le constructeur.

Pression des pneumatiques

Celle-ci est indiquée sur l'étiquette collée sur le pied milieu, côté conducteur.

Reportez vous à la rubrique "Eléments d'identification".

Démontage de la roue

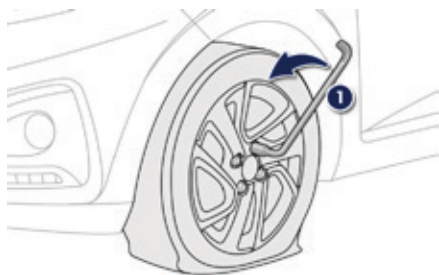

- ☞ Retirez l'étiquette située au centre de la roue de secours (signalant qu'une roue est à réparer), et collez-la à l'intérieur du véhicule, dans le champ de vision du conducteur.
- ☞ Retirez l'enjoliveur, avec l'extrémité de la clé démonte roue.
- ☞ Débloquez les vis de roue à l'aide de la clé démonte-roue 1.

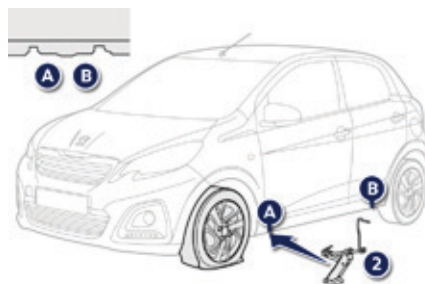

- ☞ Positionnez la semelle du cric 2 au sol et assurez-vous que celle-ci soit à l'aplomb de l'emplacement avant **A** ou arrière **B** prévu sur le soubassement, le plus proche de la roue à changer.

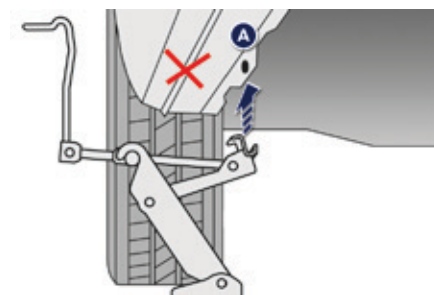

- ☞ Déployez le cric 2 jusqu'à ce que sa tête vienne en contact de l'emplacement **A** ou **B** utilisé ; la zone d'appui **A** ou **B** du véhicule doit bien s'insérer dans la partie centrale de la tête du cric.

! Veillez à ce que le cric soit bien stable. Si le sol est glissant ou meuble, le cric risque de déraiper ou de s'affaisser - Risque de blessure !
Veillez à positionner le cric uniquement aux emplacements **A** ou **B** sous le véhicule, en vous assurant que la zone d'appui du véhicule est bien centrée sur la tête du cric. Sinon, le véhicule risque d'être endommagé et/ ou le cric de s'affaisser - Risque de blessure !

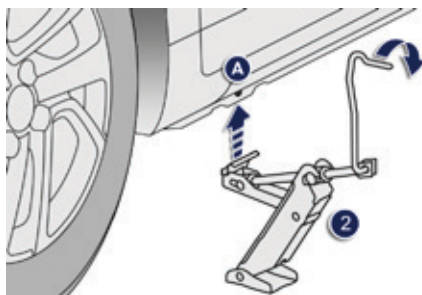

- ☞ Levez le véhicule, jusqu'à laisser un espace suffisant entre la roue et le sol, pour mettre facilement ensuite la roue de secours (non crevée).

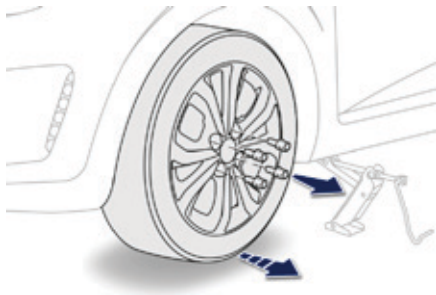

- ☞ Retirez les vis et conservez-les dans un endroit propre.
- ☞ Dégagez la roue.

Remontage de la roue



i Fixation de la roue de secours de type "galette"

Si votre véhicule est équipé de roues aluminium, il est **normal** de constater, lors du serrage des vis au remontage, que les rondelles ne viennent pas en contact avec la roue de secours de type "galette". Le maintien de la roue se fait par l'appui conique de chaque vis.

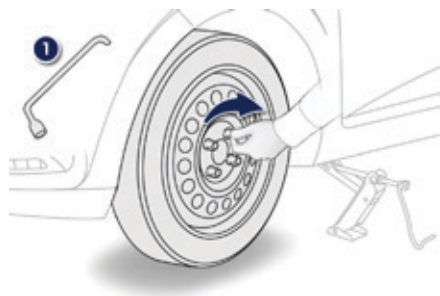

- ☞ Mettez en place la roue sur le moyeu.
- ☞ Vissez les vis à la main jusqu'en butée.
- ☞ Effectuez un pré-serrage uniquement avec la clé démonte-roue 1.

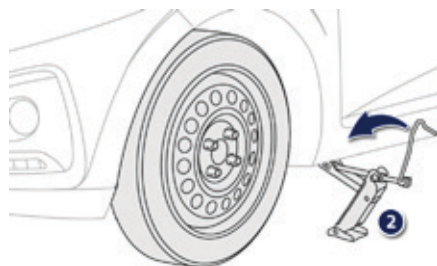

- ☞ Redescendez le véhicule à fond.
- ☞ Repliez le cric 2 et dégagez-le.

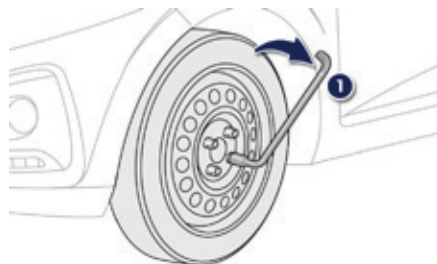

- ☞ Bloquez les vis de roue avec la clé démonte-roue 1.
- ☞ Rangez l'outillage et la roue dans le coffre.

i Après un changement de roue

Faites rapidement contrôler le serrage des vis et la pression de la roue de secours par le réseau PEUGEOT ou par un atelier qualifié.
Faites réparer la roue crevée et remplacez-la aussitôt sur le véhicule.

! En utilisant la roue de secours de type "galette", ne dépassez pas la vitesse de 80 km/h.

i Lorsque vous conduisez avec une roue de secours, il convient de neutraliser le système d'alerte de franchissement involontaire de ligne.

Changement d'une lampe

Feux avant

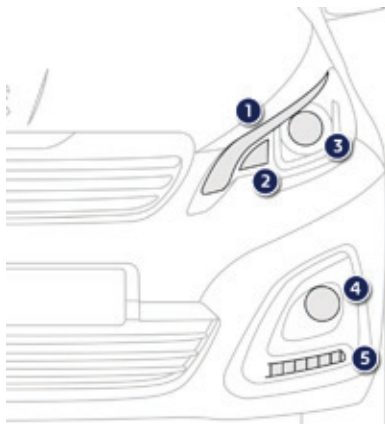

1. Feux de position (LED*).
2. Indicateurs de direction (PY21W ambre).
3. Feux de croisement / Feux de route (HiR2-55W).
4. Projecteurs antibrouillard.
5. Feux diurnes (LED*).

* LED : diodes électroluminescentes.

i Dans certaines conditions climatiques (température basse, humidité), la présence de buée sur la surface interne de la glace des projecteurs avant et des feux arrière est normale ; celle-ci disparaît quelques minutes après l'allumage des feux.

- !** Les projecteurs sont équipés de glaces en polycarbonate, revêtues d'un vernis protecteur :
- ☞ **ne les nettoyez pas avec un chiffon sec ou abrasif, ni avec un produit détergent ou solvant,**
 - ☞ utilisez une éponge et de l'eau savonneuse ou un produit avec pH neutre,
 - ☞ en utilisant le lavage haute-pression sur des salissures persistantes, ne dirigez pas de manière prolongée la lance sur les projecteurs, les feux et leur contour pour éviter de détériorer leur vernis et leur joint d'étanchéité.

Le changement d'une lampe doit se faire projecteur éteint depuis plusieurs minutes (risque de brûlure grave).

☞ Ne touchez pas directement la lampe avec les doigts : utilisez des chiffons non pelucheux.

Il est impératif de n'utiliser que des lampes de type anti-ultraviolet (UV), afin de ne pas détériorer le projecteur. Remplacez toujours une lampe défectueuse par une lampe neuve ayant les mêmes références et caractéristiques.



Feux de position (LED)

Pour le remplacement de ces lampes, consultez le réseau PEUGEOT ou un atelier qualifié.

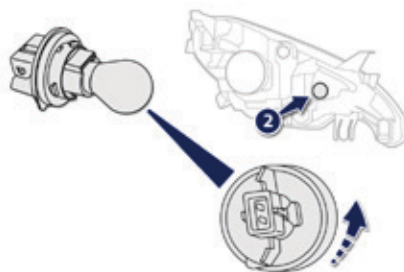

Indicateurs de direction (PY21W ambré)

- ☞ Tournez d'un quart de tour le porte-lampe et retirez-le.
 - ☞ Retirez la lampe et remplacez-la.
- En cas de difficulté, consultez le réseau PEUGEOT ou un atelier qualifié.

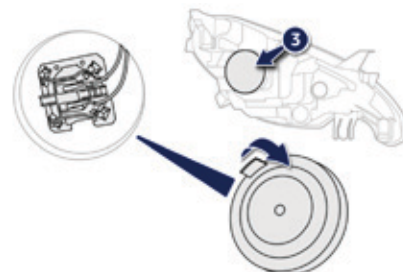

Feux de croisement / Feux de route (HiR2-55W)

- ☞ Retirez le couvercle de protection en tirant la languette.
- ☞ Ecartez le ressort pour libérer le porte-lampe.
- ☞ Retirez l'ensemble porte-lampe / ampoule et remplacez-le.

Pour le remontage, effectuez ces opérations dans le sens inverse.
En cas de difficulté, consultez le réseau PEUGEOT ou un atelier qualifié.

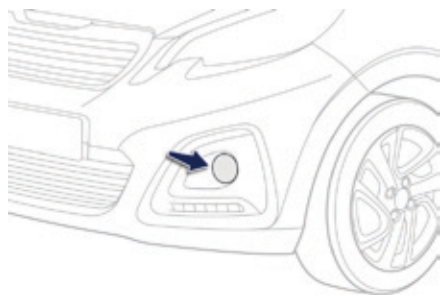

Projecteurs antibrouillard

Pour le remplacement de ces lampes, consultez le réseau PEUGEOT ou un atelier qualifié.

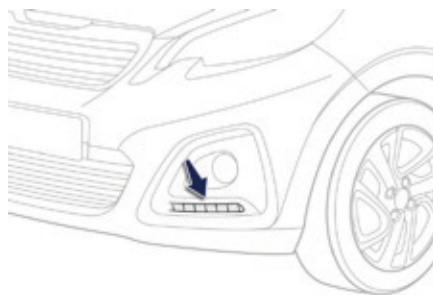

Feux diurnes à LED

Pour le remplacement de ces lampes, consultez le réseau PEUGEOT ou un atelier qualifié.

Feux arrière

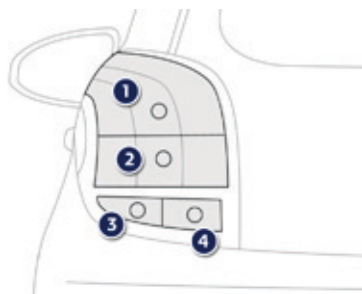

1. Feux de stop (P21/5W)
2. Feux de position (P21/5W)
3. Indicateurs de direction (PY21W)
4. Feu de recul (P21W), côté droit
Feu antibrouillard (P21W), côté gauche

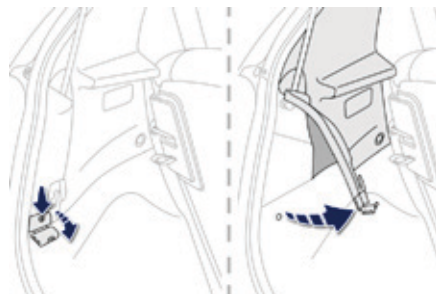

- Ces lampes se changent par dépose du feu :
- ☞ Ouvrez le coffre.
 - ☞ Basculez le cache plastique, et retirez la vis.
 - ☞ Ecartez fermement la garniture latérale. La déformation de la garniture est normale.
 - ☞ Dévissez l'écrou et retirez-le (faire attention à ne pas le faire tomber dans l'aile).
 - ☞ Déposez le feu en le tirant fortement vers l'extérieur.

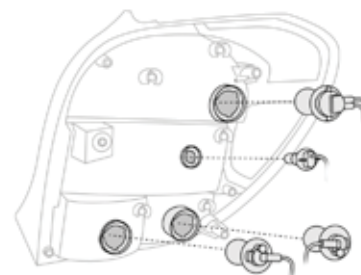

- ☞ Par l'arrière du feu, retirez la lampe défectueuse et remplacez-la.

Au remontage, procédez à l'inverse et veillez à la bonne remise en place du feu.



Feux de plaque minéralogique (W5W)

- ☞ Insérez un tournevis fin dans l'une des encoches à l'extérieur du transparent.
- ☞ Poussez-le vers l'extérieur pour le déclipper.
- ☞ Retirez le transparent.
- ☞ Remplacez la lampe défectueuse.

Pour le remontage, appuyez sur le transparent pour le clipper.

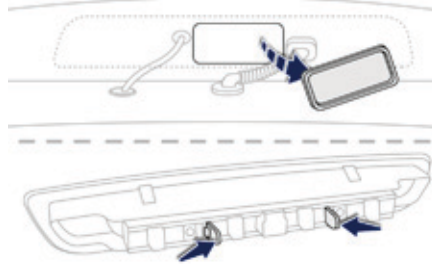

Troisième feu de stop (4 lampes W5W)

- ☞ Coffre ouvert, déclipsez le cache plastique.
- ☞ Appuyez sur les languettes métalliques pour dégager le feu.
- ☞ Sortez le feu par l'extérieur du volet.
- ☞ Retirez le porte-lampe en pinçant les deux languettes plastiques.
- ☞ Changez la ou les lampes défectueuses.

Pour le remontage, effectuez ces opérations dans le sens inverse.

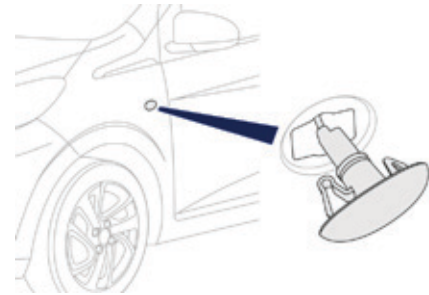

Répétiteurs latéraux de clignotant (WY5W ambre)

- ☞ Poussez le répétiteur vers l'avant ou vers l'arrière et dégagez-le en tirant vers vous.
- ☞ Débranchez le porte-lampe et remplacez-le.

Changement d'un fusible

Les boîtes à fusibles sont placées sous la planche de bord dans l'habitacle et à côté de la batterie dans le compartiment moteur.

Accès à l'outillage

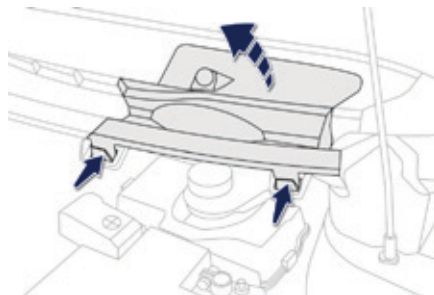

La pince d'extraction est fixée à l'avant de la boîte à fusibles sous le capot moteur.

- ☞ Déclippez le cache plastique, situé à la base du pare-brise, en appuyant sur les deux languettes.

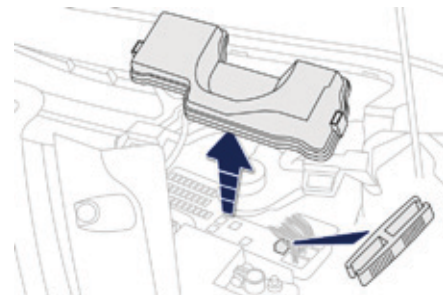

- ☞ Déclippez le couvercle de la boîte à fusibles en appuyant à droite sur l'ergot.
- ☞ Retirez la pince.

i Lorsque vous déclipsez le cache plastique, veillez à ne pas retirer le joint.

Remplacement d'un fusible

Avant de remplacer un fusible, il est nécessaire :

- ☞ de connaître la cause de l'incident et d'y remédier,
- ☞ d'arrêter tous les consommateurs électriques,
- ☞ d'immobiliser le véhicule et de couper le contact,
- ☞ de repérer le fusible défectueux à l'aide des tableaux d'affectation et des schémas présentés dans les pages suivantes.

Pour intervenir sur un fusible, il est impératif :

- ☞ d'utiliser la pince spéciale pour extraire le fusible de son logement et de vérifier l'état de son filament,
- ☞ de toujours remplacer le fusible défectueux par un fusible d'intensité équivalente (même couleur) ; une intensité différente peut provoquer un dysfonctionnement (risque d'incendie).

Si la panne se reproduit peu après le changement du fusible, faites vérifier l'équipement électrique par le réseau PEUGEOT ou par un atelier qualifié.

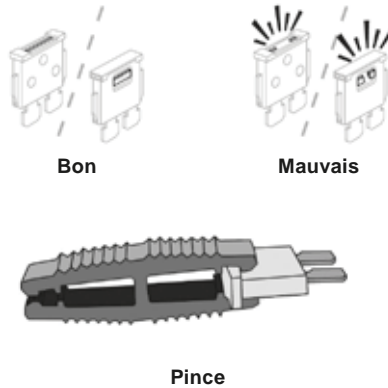

i Installation d'accessoires électriques

Le circuit électrique de votre véhicule est conçu pour fonctionner avec les équipements de série ou optionnels. Avant d'installer d'autres équipements ou accessoires électriques sur votre véhicule, consultez le réseau PEUGEOT ou un atelier qualifié.

- ! PEUGEOT décline toute responsabilité pour les frais occasionnés par la remise en état de votre véhicule ou les dysfonctionnements résultant de l'installation d'accessoires auxiliaires, non fournis et non recommandés par PEUGEOT et non installés selon ses prescriptions, en particulier lorsque la consommation de l'ensemble des appareils supplémentaires branchés dépasse 10 milliampères.

Fusibles dans la planche de bord

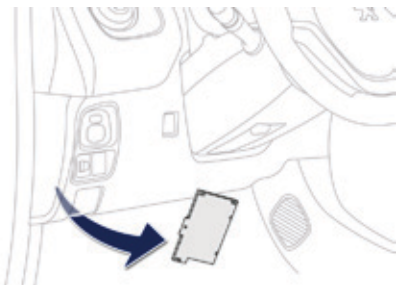

La boîte à fusibles est placée sous la planche de bord (côté conducteur).

☞ Déclipez le cache plastique blanc pour accéder aux fusibles.

Après intervention, remettez très soigneusement le cache.

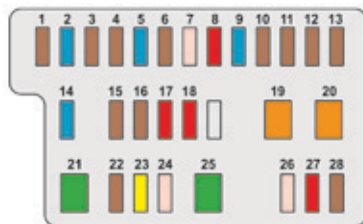

Fusible N°	Intensité (A)	Fonctions
1	5	Feu de recul - Système d'injection carburant - Autoradio - Système VSC
2	15	Lave-vitre avant et arrière
3	5	Boîtier de servitude principal - Combiné - Afficheur - Air conditionné - Dégivrage de la lunette arrière et des rétroviseurs extérieurs - Sièges chauffants - Toit toile électrique - Autoradio
4	5	Direction assistée électrique - Stop & Start
5	15	Essuie-vitre arrière
6	5	Groupe moto-ventilateur - Système ABS - Système VSC
7	25	Essuie-vitre avant
8	10	Dégivrage des rétroviseurs extérieurs
9	15	Prise 12 V (120 W maxi)
10	7,5	Rétroviseurs extérieurs - Autoradio - Stop & Start - Combiné - Afficheur

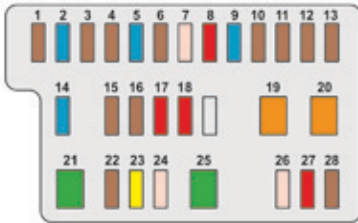

Fusible N°	Intensité (A)	Fonctions
11	5	Verrouillage de direction - Système d'injection carburant - Boîte de vitesses ETG
12	7,5	Airbags
13	5	Combiné - Afficheur -Stop & Start
14	15**	Direction - Système d'injection carburant - Feux de stop
	7,5*	
15	7,5**	Système d'injection carburant -Stop & Start
	10*	
16	7,5	Autodiagnostic moteur
17	10	Feux de stop - Troisième feu stop - Système d'injection carburant - Système ABS - Système VSC - Boîte de vitesses ETG - Système "Accès et Démarrage Mains Libres"
18	10	Feux de position - Feux de plaque minéralogique - Feu antibrouillard arrière - Projecteurs antibrouillard avant - Feux arrière - Rhéostat d'éclairage
19	40	Air conditionné

* Moteur PureTech 82.

** Moteur VTi 68.

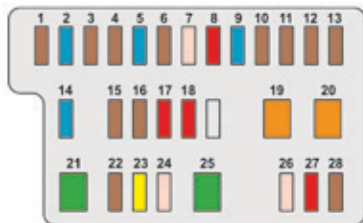

Fusible N°	Intensité (A)	Fonctions
20	40	Air conditionné - Autodiagnostic moteur - Feux de position - Feux de plaque minéralogique - Feu antibrouillard arrière - Projecteurs antibrouillard avant - Feux arrière - Rhéostat d'éclairage - Feux de stop - Troisième feu stop - Système d'injection carburant - Système ABS - Système VSC - Boîte de vitesses ETG - Système "Accès et Démarrage Mains Libres" - Lève-vitres électriques
21	30	Système d'injection carburant - Stop & Start - Boîtier de servitude principal
22**	7,5	Système d'injection carburant
23**	20	Système d'injection carburant - Stop & Start
24	25	Boîtier de servitude principal
25	30	Lève-vitres électriques
26	25	Lève-vitres électriques
27	10	Air conditionné
28	5	Feu antibrouillard arrière

** Moteur VTi 68.

Fusibles dans le compartiment moteur

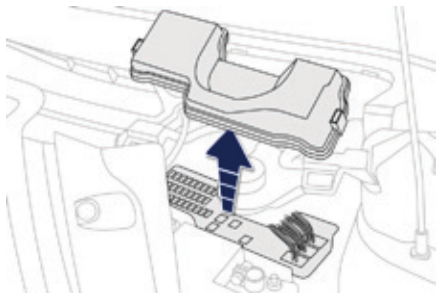

- ☞ Déclippez le cache plastique, situé à la base du pare-brise, en appuyant sur les deux languettes.
- ☞ Déclippez le couvercle de la boîte à fusibles en appuyant à droite sur l'ergot, pour accéder aux fusibles.

Après intervention, refermez très soigneusement le couvercle.

Fusible N°	Intensité (A)	Fonctions
1	10	Feu de croisement droit
2	10	Feu de croisement gauche - Réglage des projecteurs
3	7,5	Feu de route droit
4	7,5	Feu de route gauche - Combiné - Afficheur
5*	15	Système d'injection carburant
6*	7,5	Système d'injection carburant
7*	15	Système d'injection carburant
8*	7,5	Groupe moto-ventilateur
9	7,5	Air conditionné
10**	7,5	Système d'injection carburant - Feux de stop - Troisième feu de stop
11	5	Plafonnier - Éclairage du coffre
12	10	Clignotants - Feux de détresse - Combiné - Afficheur

* Moteur PureTech 82.

** Moteur VTi 68.

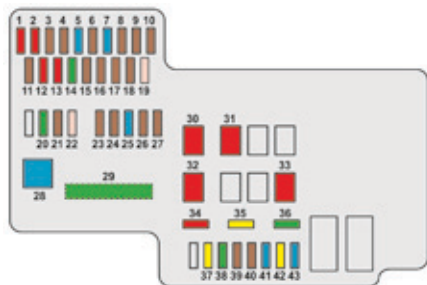

Fusible N°	Intensité (A)	Fonctions
13	10	Avertisseur sonore
14	30	Boîtiers de servitude
15**	7,5	Boîte de vitesses ETG
16	7,5	Système d'injection carburant
17	7,5	Système "Accès et Démarrage Mains Libres"
18**	7,5	Batterie
19	25	Système d'injection carburant - Groupe moto-ventilateur
20	30	Démarreur
21	7,5	Verrouillage de direction
22	25	Feux avant
23	7,5	Système d'injection carburant
24	7,5	Système d'injection carburant - Démarreur - Boîte de vitesses ETG - Stop & Start
25	15	Autoradio - Système "Accès et Démarrage Mains Libres"
26	7,5	Combiné - Afficheur

** Moteur VTi 68.

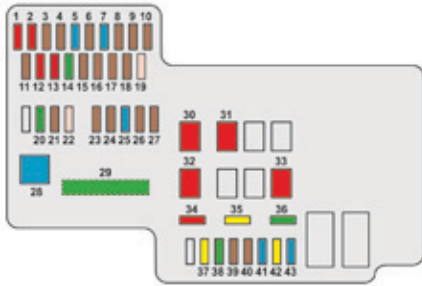

Fusible N°	Intensité (A)	Fonctions
27	7,5	Système VSC
28	60	Boîte à fusibles habitacle
29**	125***	Dégivrage de la lunette arrière et des rétroviseurs extérieurs - Sièges chauffants - Toit toile électrique - Système ABS - Système VSC - Groupe moto-ventilateur - Projecteurs antibrouillard avant - Feux diurnes à LED
30	50	Boîte de vitesses ETG
	40	Stop & Start
31	50	Direction assistée
32	50*	Groupe moto-ventilateur
	30	
	40	
33	50	Système ABS - Système VSC
34	10	Fusible de rechange

* Moteur PureTech 82.

** Moteur VTi 68.

*** Ce fusible doit être remplacé uniquement par le réseau PEUGEOT ou par un atelier qualifié.

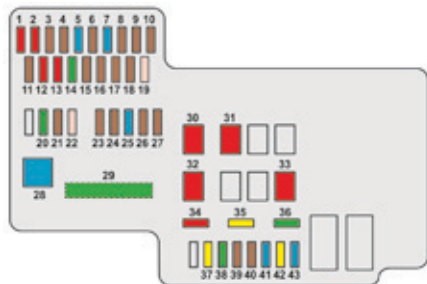

Fusible N°	Intensité (A)	Fonctions
35	20	Fusible de rechange
36	30	Fusible de rechange
37	20	Dégivrage de la lunette arrière et des rétroviseurs extérieurs
38	30	Système ABS - Système VSC
39	7,5	Projecteurs antibrouillard avant - Combiné - Afficheur
40	7,5	Feux diurnes à LED
41	15	Siège chauffant droit
42	20	Toit toile électrique
43	15	Siège chauffant gauche

Batterie 12 V

Mode opératoire pour démarrer le moteur à partir d'une autre batterie ou pour recharger votre batterie déchargée.

Généralités

Batteries de démarrage au plomb



Les batteries contiennent des substances nocives telles que l'acide sulfurique et le plomb. Elles doivent être éliminées selon les prescriptions légales et ne doivent en aucun cas être jetées avec les ordures ménagères. Remettez les piles et les batteries usées à un point de collecte spécial.

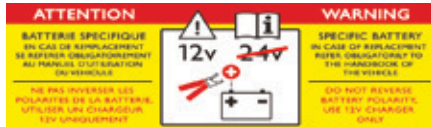

! La présence de cette étiquette, notamment avec le Stop & Start, indique l'utilisation d'une batterie au plomb 12 V de technologie et de caractéristiques spécifiques, qui nécessite, en cas de débranchement ou de remplacement, l'intervention exclusive du réseau PEUGEOT ou d'un atelier qualifié.



Avant de manipuler la batterie, protégez-vous les yeux et le visage. Toute opération sur la batterie doit être effectuée dans un milieu aéré et loin de flammes libres ou de sources d'étincelles, afin d'éviter tout risque d'explosion et d'incendie. Lavez-vous les mains en fin d'opération.



Avant toute intervention

Immobilisez le véhicule, serrez le frein de stationnement, mettez la boîte de vitesses au point mort, puis coupez le contact. Vérifiez que tous les équipements électriques sont éteints.



Après le remontage de la batterie, le Stop & Start ne sera actif qu'après une immobilisation continue du véhicule, dont la durée dépend des conditions climatiques et de l'état de charge de la batterie (jusqu'à environ 8 heures).

Accès à la batterie

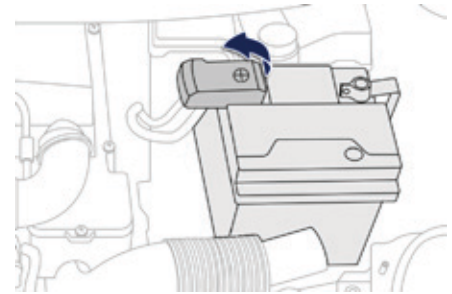

La batterie est située sous le capot moteur. Pour accéder à la borne (+) :

- ☞ déverrouillez le capot en actionnant la commande intérieure, puis la commande extérieure,
- ☞ soulevez le capot, puis fixez-le avec sa béquille,
- ☞ soulevez le cache plastique pour accéder à la borne (+).

8



Ne poussez pas le véhicule pour démarrer le moteur si vous avez une boîte de vitesses ETG.

Démarrer à partir d'une autre batterie

Lorsque la batterie de votre véhicule est déchargée, le moteur peut être démarré à l'aide d'une batterie de secours (externe ou d'un autre véhicule) et de câbles de secours ou bien à l'aide d'un booster de batterie.

- ! Ne démarrez jamais le moteur en branchant un chargeur de batterie. N'utilisez jamais un booster de batterie 24 V ou supérieur.
- Vérifiez au préalable que la batterie de secours a une tension nominale de 12 V et une capacité au minimum égale à celle de la batterie déchargée.
- Les deux véhicules ne doivent pas se toucher.
- Eteignez tous les consommateurs électriques des deux véhicules (autoradio, essuie-vitres, feux, ...).
- Veillez à ce que les câbles de secours ne passent pas à proximité des parties mobiles du moteur (ventilateur, courroie, ...).
- Ne débranchez pas la borne (+) quand le moteur tourne.

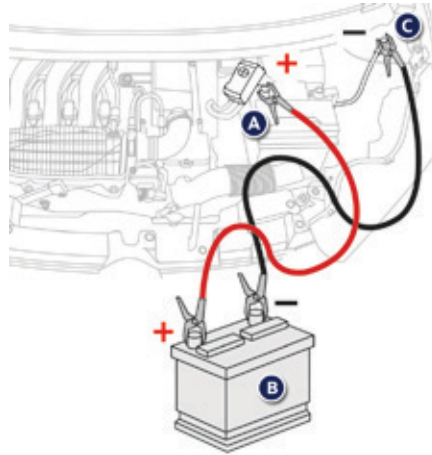

- ☞ Soulevez le cache plastique de la borne (+), si votre véhicule en est équipé.
- ☞ Connectez le câble rouge à la borne (+) de la batterie en panne **A** (au niveau de la partie métallique coudée), puis à la borne (+) de la batterie de secours **B** ou du booster.
- ☞ Connectez une extrémité du câble vert ou noir à la borne (-) de la batterie de secours **B** ou du booster (ou au point de masse du véhicule dépanneur).
- ☞ Connectez l'autre extrémité du câble vert ou noir au point de masse **C** du véhicule en panne.
- ☞ Démarrez le moteur du véhicule dépanneur et laissez-le tourner pendant quelques minutes.
- ☞ Actionnez le démarreur du véhicule en panne et laissez tourner le moteur. Si le moteur ne démarre pas immédiatement, coupez le contact et attendez quelques instants avant d'effectuer une nouvelle tentative.
- ☞ Attendez le retour au ralenti, puis débranchez les câbles de secours dans l'ordre inverse.
- ☞ Remettez en place le cache plastique de la borne (+), si votre véhicule en est équipé.
- ☞ Laissez tourner le moteur, véhicule roulant ou à l'arrêt, au minimum 30 minutes afin de permettre à la batterie d'atteindre un niveau de charge suffisant.

Avant débranchement

Avant de procéder au débranchement de la batterie, vous devez attendre 2 minutes après la coupure du contact.

Fermez les vitres, le toit toile électrique et les portes avant de débrancher la batterie.

Après rebranchement

Après tout rebranchement de la batterie, mettez le contact et attendez 1 minute avant de démarrer, afin de permettre l'initialisation des systèmes électroniques. Toutefois, si après cette manipulation de légères perturbations subsistent, consultez le réseau PEUGEOT ou un atelier qualifié.

Recharger la batterie avec un chargeur de batterie

- ☞ Débranchez la batterie du véhicule.
- ☞ Respectez les instructions d'utilisation données par le fabricant du chargeur.
- ☞ Rebranchez la batterie en commençant par la borne (+).
- ☞ Vérifiez la propreté des bornes et des cosses. Si elles sont couvertes de sulfate (dépôt blanchâtre ou verdâtre), démontez-les et nettoyez-les.

i Certaines fonctionnalités, dont le Stop & Start, ne sont pas disponibles tant que la batterie n'a pas atteint un niveau de charge suffisant.



N'essayez jamais de recharger une batterie gelée - Risque d'explosion ! Si la batterie a gelé, faites-la contrôler par le réseau PEUGEOT ou par un atelier qualifié qui vérifiera que les composants internes n'ont pas été endommagés et que le conteneur ne s'est pas fissuré, ce qui impliquerait un risque de fuite d'acide toxique et corrosif.

Remorquage du véhicule

! Le remorquage de votre véhicule n'est possible qu'à l'**avant**.

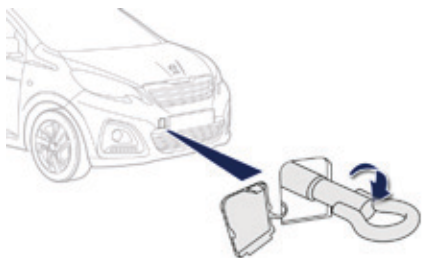

- ☞ Prenez l'anneau amovible de remorquage rangé dans la boîte à outils, sous le tapis de coffre.
- ☞ Déclipez le cache plastique, en appuyant sur sa partie basse.
- ☞ Vissez l'anneau de remorquage jusqu'en butée.
- ☞ Installez la barre de remorquage.
- ☞ Avec une boîte de vitesses manuelle : placez le levier de vitesses au point mort.
- ☞ Avec une boîte de vitesses ETG : placez le sélecteur en position **N**.

Le non-respect de cette consigne peut conduire à la détérioration de certains organes (freinage, transmission, ...) et à l'absence d'assistance de freinage au redémarrage du moteur.

- ☞ Débloquez la direction et desserrez le frein de stationnement.
- ☞ Allumez le signal de détresse sur les deux véhicules.

! Ne jamais utiliser la traverse de radiateur.

i En cas de remorquage il convient de désactiver le limiteur de vitesse, ainsi que le système "Active City Brake", si votre véhicule en est équipé.



Votre véhicule n'est pas conçu pour tracter ou utiliser un crochet d'attelage.

! Consignes générales

Respectez la législation en vigueur dans votre pays.

Vérifiez que le poids du véhicule tracteur est supérieur à celui du véhicule remorqué.

Le conducteur doit rester au volant du véhicule remorqué et être muni d'un permis de conduire valide.

Lors d'un remorquage avec les quatre roues au sol, utilisez toujours une barre de remorquage homologuée ; les cordes et les sangles sont interdites.

Le véhicule remorqueur doit démarrer progressivement.

Lors d'un remorquage moteur arrêté, il n'y a plus d'assistance de freinage et de direction.

Dans les cas suivants, faites impérativement appel à un professionnel pour le remorquage :

- véhicule en panne sur autoroute ou sur voie rapide,
- véhicule à quatre roues motrices,
- impossibilité de mettre la boîte de vitesses au point mort, de débloquer la direction, de desserrer le frein de stationnement,
- remorquage avec deux roues au sol seulement,
- absence de barre de remorquage homologuée...

Motorisations

Moteurs essence	VTi 68				VTi 68 S&S		PureTech 82	
Boîtes de vitesses	BVM (Manuelle 5 rapports)		ETG (Pilotée 5 rapports)		BVM (Manuelle 5 rapports)		BVM (Manuelle 5 rapports)	
Types variantes versions : P...	SCFB	...B1A ...H1A ...P1A ...W1A	SCFB	...B1C ...H1C ...P1C ...W1C	SCFB2 SCFB3	...B1B ...H1B ...P1B ...W1B	AHMTB AHMTC	...B1A ...H1A ...P1A ...W1A
Cylindrée (cm ³)	998		998		998		1 199	
Alésage x course (mm)	71 x 84		71 x 84		71 x 84		75 x 90,5	
Puissance maximum norme CEE (kW)*	51		51		51		60	
Régime de puissance maxi (tr/min)	6 000		6 000		6 000		5 750	
Couple maxi norme CEE (Nm)	95		95		95		118	
Régime de couple maxi (tr/min)	4 300		4 300		4 300		2 750	
Carburant	Sans plomb							
Catalyseur	Oui							
Capacité d'huile (en litres) du moteur (avec échange cartouche)	3,2		3,2		3,2		3,25	

...B1 : version 3 portes.

...P1 : version découvrable 3 portes.

...H1 : version 5 portes.

...W1 : version découvrable 5 portes.

* La puissance maxi correspond à la valeur homologuée au banc moteur, selon les conditions définies par la réglementation Européenne (directive 1999/99/CE).

Masses (en kg)

Moteurs essence	VTi 68				VTi 68 S&S		PureTech 82	
Boîtes de vitesses	BVM (Manuelle 5 rapports)		ETG (Pilotée 5 rapports)		BVM (Manuelle 5 rapports)		BVM (Manuelle 5 rapports)	
Types variantes versions : P...	SCFBB SCFBC	...B1A ...H1A ...P1A ...W1A	SCFBB SCFBC	...B1C ...H1C ...P1C ...W1C	SCFB2 SCFB3	...B1B ...H1B ...P1B ...W1B	AHMTB AHMTC	...B1A ...H1A ...P1A ...W1A
Masse à vide (MAV)	840		860		855		865	
Masse en ordre de marche*	915		935		930		940	
Masse maximale techniquement admissible en charge (MTAC)	1 240		1 240		1 240		1 240	
Masse totale roulante autorisée (MTRA)	1 240		1 240		1 240		1 240	

...B1 : version 3 portes.

...H1 : version 5 portes.

...P1 : version découvrable 3 portes.

...W1 : version découvrable 5 portes.



La conception de votre véhicule ne permet pas le montage d'un attelage.

* La masse en ordre de marche est égale à la masse à vide + conducteur (75 kg).

Dimensions (en mm)

Ces dimensions ont été mesurées sur un véhicule non chargé.

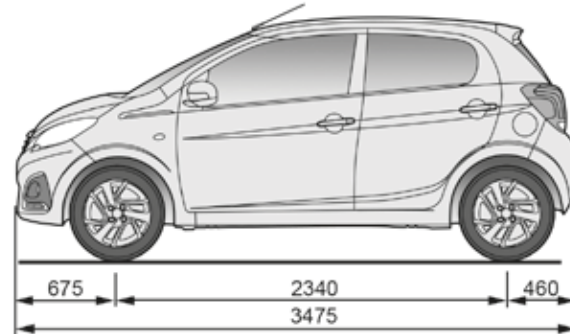
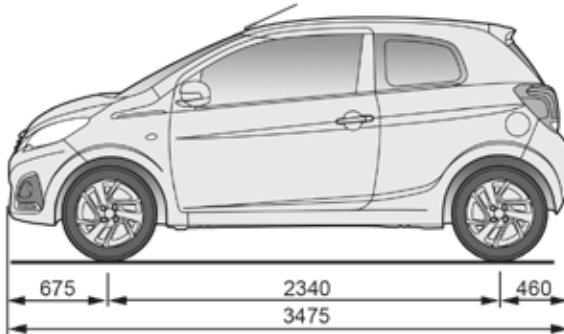
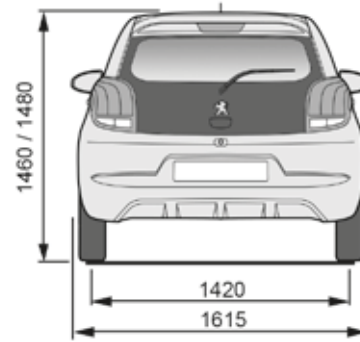
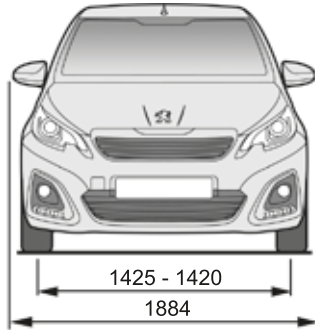

Éléments d'identification

A. Numéro d'identification véhicule (V.I.N.) sur la carrosserie.

Ce numéro est gravé sur le pied milieu, ou sur le pied arrière, côté droit.



B. Numéro d'identification véhicule (V.I.N.) dans l'habitacle.

Il est gravé sur la traverse, sous le siège avant droit.



3 portes

5 portes

C. Etiquette Pneumatiques.

Cette étiquette, collée sur le pied milieu, côté conducteur, comporte les informations suivantes :

- les dimensions des pneumatiques,
- les pressions de gonflage.



Le contrôle de la pression de gonflage doit être effectué à froid, au moins tous les mois.



Une pression de gonflage insuffisante augmente la consommation de carburant.

Écran tactile 7 pouces

Système multimédia - Téléphone Bluetooth® - Mirror Screen® - Navigation GPS



	Sommaire
Premiers pas	186
Commandes au volant	188
Menus	189
Source audio	190
Radio	194
Radio DAB (Digital Audio Broadcasting)	196
Média	198
Téléphone	202
Configuration	208
Mirror Screen® - Connexions iPhone®	212
Mirror Screen® - Connexions MirrorLink™	216
Navigation	220
Questions fréquentes	231

i Lorsqu'un téléphone est connecté en MirrorLink™ il peut arriver que sa température augmente. Dans ce cas, pour des raisons de sécurité, la batterie du téléphone se décharge.

! Pour des raisons de sécurité, le conducteur doit impérativement réaliser les opérations nécessitant une attention soutenue véhicule à l'arrêt.
Afin de préserver la batterie, le système se coupe après l'activation du mode économie d'énergie, 20 minutes après l'arrêt du moteur, sur les véhicules équipés du système "Accès et démarrage mains libres".

Premiers pas

En mode ACC ou au démarrage du véhicule le système se met en marche.

Utilisez le bouton disposé en bas à droite de l'écran pour accéder aux menus principaux.

Un deuxième appui permet de revenir à la dernière source activée, ensuite appuyez sur les touches graphiques de l'écran.

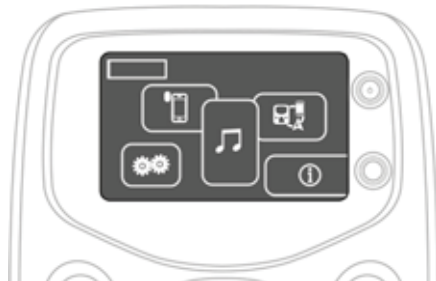

i En cas d'ensoleillement prolongé et de très forte chaleur, le système peut se mettre en veille afin de se préserver (extinction complète de l'écran et du son) pendant une durée minimale de 5 minutes. Le retour à la situation initiale s'effectue lorsque la température de l'habitacle baisse.

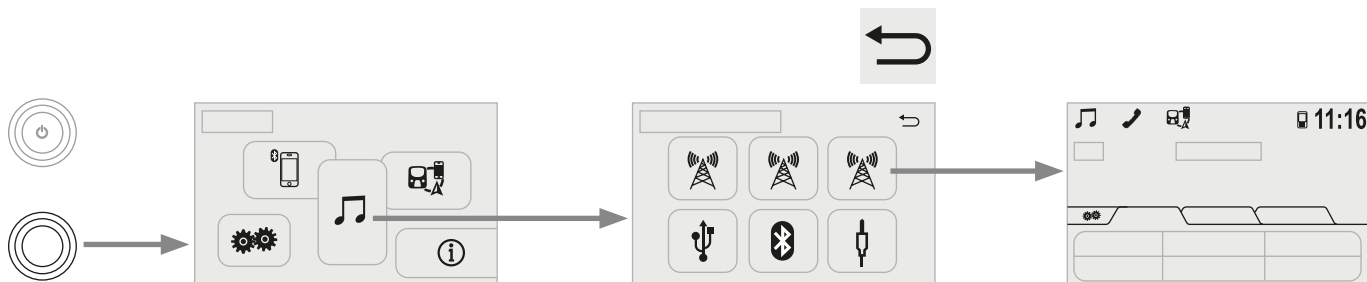

Raccourcis : à l'aide des touches tactiles situées dans le bandeau supérieur de l'écran, il est possible d'accéder directement au choix de la source sonore, aux fonctions du téléphone ou au mode "Mirror Screen®".

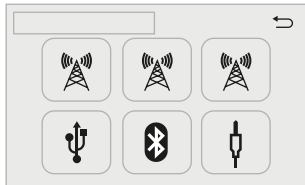

Sélection de la source sonore (selon version) :

- Radios "FM" / "AM" / "DAB"*
- Lecteurs "USB".
- Téléphone connecté en Bluetooth et en diffusion multimédia Bluetooth (streaming).
- Lecteur média connecté par la prise auxiliaire (jack, câble non fourni).

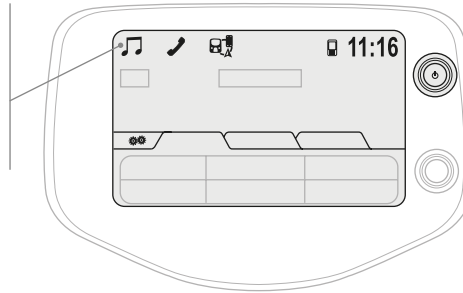

Réglage du volume (chaque source est indépendante).



Un appui permet de couper le son.
Un appui long réinitialise le système.

i Un appui à plusieurs doigts ne sera pas pris en compte.
L'écran est utilisable avec des gants.

! Pour entretenir l'écran, il est recommandé d'utiliser un chiffon doux non abrasif (chiffon à lunettes) sans produit additionnel ou un chiffon humidifié.
Ne pas utiliser d'objets pointus sur l'écran.
Ne pas toucher l'écran avec les mains mouillées.

* Selon équipement.

Commandes au volant

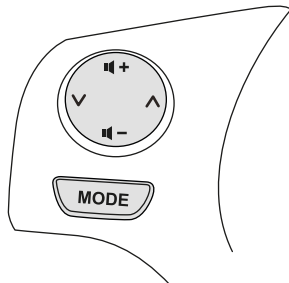

MODE

Changement de source multimédia.
Pression continue : activer / désactiver la fonction "Mute" de la radio ou la pause des sources média.



Radio : basculer sur les stations de radio mémorisées en ordre croissant.
Media : plage suivante.



Radio : basculer sur les stations de radio mémorisées en ordre décroissant.
Media : plage précédente.



Augmenter le volume.



Diminuer le volume.

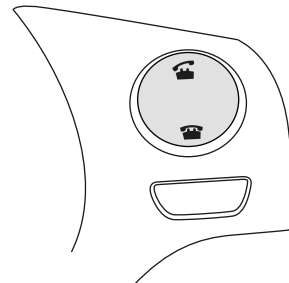

Accepter un appel entrant.
Hors communication : appuyer pour entrer dans la liste des contacts, un deuxième appui pour basculer sur l'historique.



Refus de l'appel téléphonique entrant.
Fin de l'appel téléphonique en cours.
Hors communication : appuyer pour revenir sur l'écran radio ou sur l'horloge si la radio n'est pas active.

Menus



Source audio

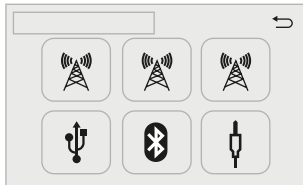

Sélectionner une source sonore, une station de radio, visualiser des photos ou des vidéos.



Téléphone



Connecter un téléphone en Bluetooth®.



Configuration

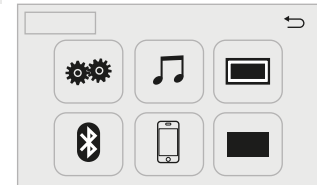

Paramétrer les sons, l'intensité lumineuse et activer ou désactiver certains paramètres en fonction de l'utilisation.



Connexion



Exécuter certaines applications de votre smartphone sur l'écran tactile.
Paramétrer le guidage et choisir sa destination.





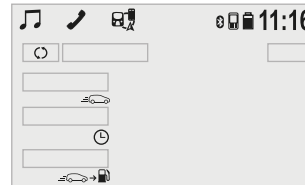



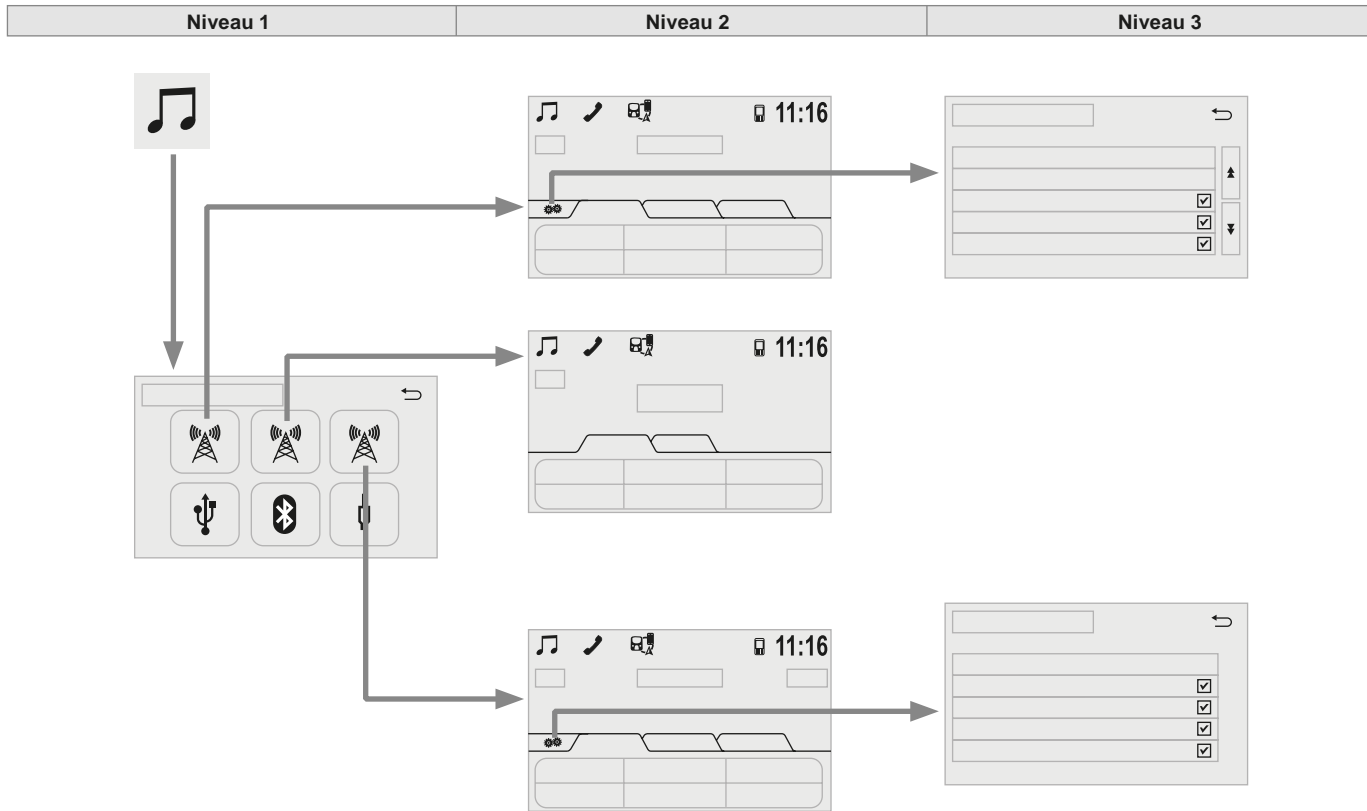

Informations véhicule











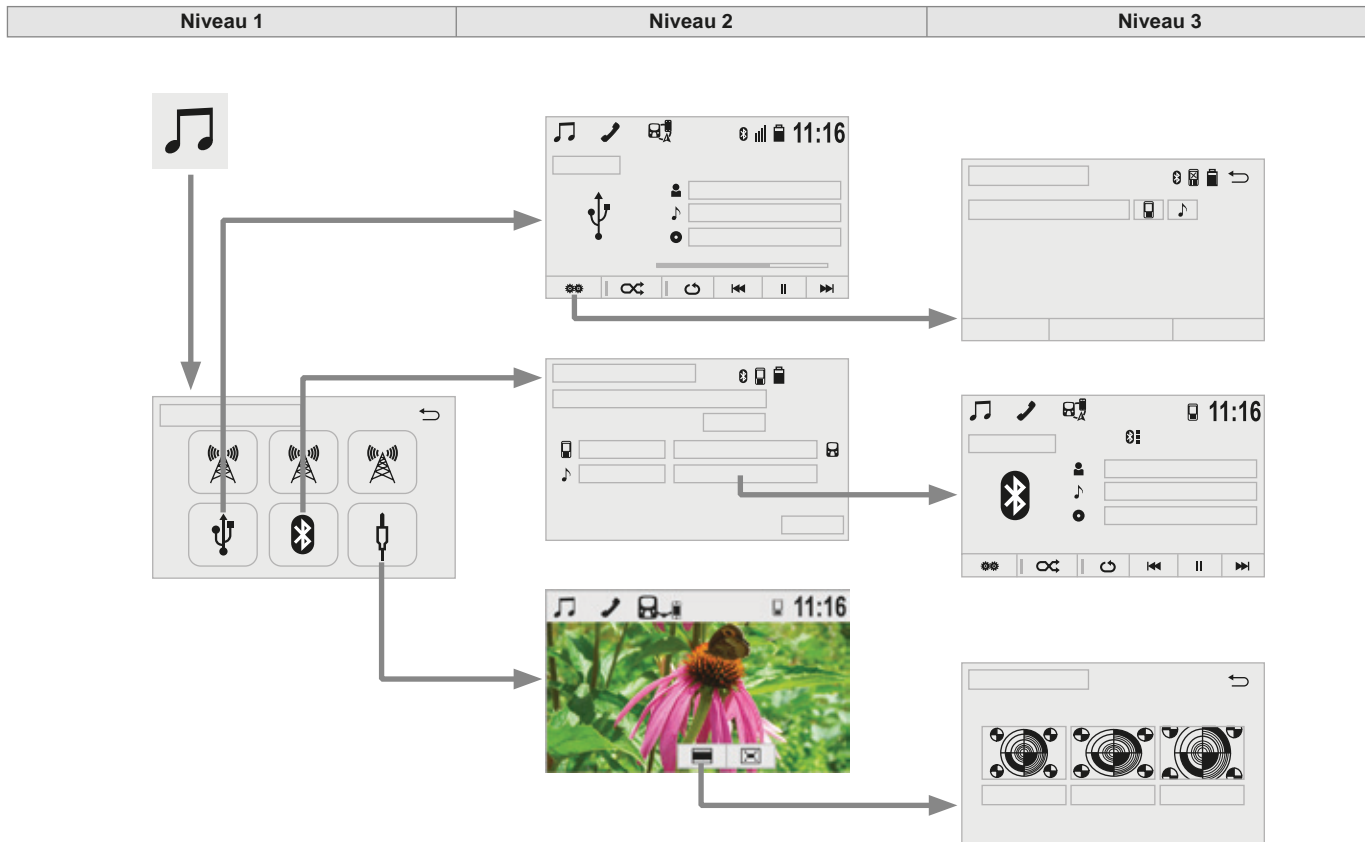













Accéder à l'ordinateur de bord.

Source audio



Niveau 1		Niveau 2		Niveau 3		Commentaires
 	Source audio ↓ FM	 Configuration radio FM		Actualiser la liste des stations	Actualiser la liste en fonction de la réception.	
				Liste des stations	Choisir l'ordre par "Diffuseur" ou "Alphabétique".	
			<input checked="" type="checkbox"/>	Annonce trafic FM	Activer ou désactiver les options.	
			<input checked="" type="checkbox"/>	Fréquence FM alternative		
			<input checked="" type="checkbox"/>	Changement de code régional		
		<input checked="" type="checkbox"/>	Radiotexte FM			
	Présélections		Liste des stations mémorisées.			
	Stations		Liste des stations captées.			
	Manuel		Rechercher les stations pas à pas ou en automatique.			
 	Source audio ↓ AM		Présélections	Liste des stations mémorisées.		
			Manuel	Rechercher les stations pas à pas ou en automatique.		
 	Source audio ↓ DAB	 Configuration radio DAB		Actualiser la liste des stations	Actualiser la liste en fonction de la réception.	
			<input checked="" type="checkbox"/>	L-Band	Activer ou désactiver les options.	
			<input checked="" type="checkbox"/>	Annonce trafic DAB		
			<input checked="" type="checkbox"/>	fréquence DAB alternative		
		<input checked="" type="checkbox"/>	Radiotexte DAB			
			Présélections		Liste des stations mémorisées.	
			Stations		Liste des stations captées.	
	Manuel		Rechercher les stations pas à pas ou en automatique.			



Niveau 1		Niveau 2		Niveau 3		Commentaires		
 	Source audio ↓ USB		Parcourir			Choisir les paramètres de lecture.		
			Lecture aléatoire					
			Lecture en boucle					
			Plage précédente					
			Lecture					
			Plage suivante					
 	Source audio ↓ Bluetooth audio		Téléphone			Première connexion, se reporter au chapitre téléphone.		
			Lecteur audio		Configuration du système			Activer ou désactiver les options.
					Lecture aléatoire			Choisir les paramètres de lecture.
					Lecture en boucle			
					Plage précédente			
					Lecture			
					Plage suivante			
 	Source audio ↓ A / V		Format d'écran		Normal	Choisir le format d'écran le mieux adapté.		
					Étiré			
					Zoom			
			Plein écran			Afficher en mode plein écran.		

Radio

Sélectionner une station



Appuyer sur "**Source audio**" pour afficher le carrousel des sources sonores.



Sélectionner "**FM**".



Sélectionner l'onglet "**Station**" puis sélectionner une station parmi les stations captées.



Sélectionner "**Configuration radio FM**" puis "**Actualiser la liste des stations**" pour rafraîchir la liste.



Si nécessaire, sélectionner le changement de source en appuyant sur le raccourci du carrousel "**Source audio**" dans le bandeau supérieur.



Sélectionner "**AM**" ou "**DAB**".



L'environnement extérieur (colline, immeuble, tunnel, parking, sous-sol...) peut bloquer la réception, y compris en mode de suivi RDS. Ce phénomène est normal dans la propagation des ondes radio et ne traduit en aucune manière une défaillance du système audio.

Modifier une fréquence



Appuyer sur "**Source audio**" pour afficher le carrousel des sources sonores.



Sélectionner "**FM**".



Sélectionner l'onglet "**Manuel**" pour rechercher une station.



Appuyer sur les touches pas à pas pour une recherche de fréquence inférieure ou supérieure.

OU



Appuyer sur les touches automatiques pour une recherche de fréquence inférieure ou supérieure.

OU



Tourner le bouton en bas à droite de l'écran pour une recherche de fréquence inférieure ou supérieure.

* Selon équipement.

Mémoriser une station



Sélectionner une station ou une fréquence
(reportez-vous à la rubrique "Modifier une fréquence").



Sélectionner l'onglet "**Présélections**" puis faire un appui long sur un des emplacements numérotés.

Activer / Désactiver le RDS



Appuyer sur "**Source audio**" pour afficher le carrousel des sources sonores.



Sélectionner "**FM**".



Sélectionner "**Configuration radio FM**".



Activer / Désactiver "**Changement de code régional**".



Le RDS, si activé, permet de continuer à écouter une même station grâce au suivi de fréquence. Cependant, dans certaines conditions, le suivi de cette station RDS n'est pas assuré sur tout le pays, les stations de radio ne couvrant pas 100% du territoire. Cela explique la perte de réception de la station lors d'un trajet.

Radio DAB (Digital Audio Broadcasting)

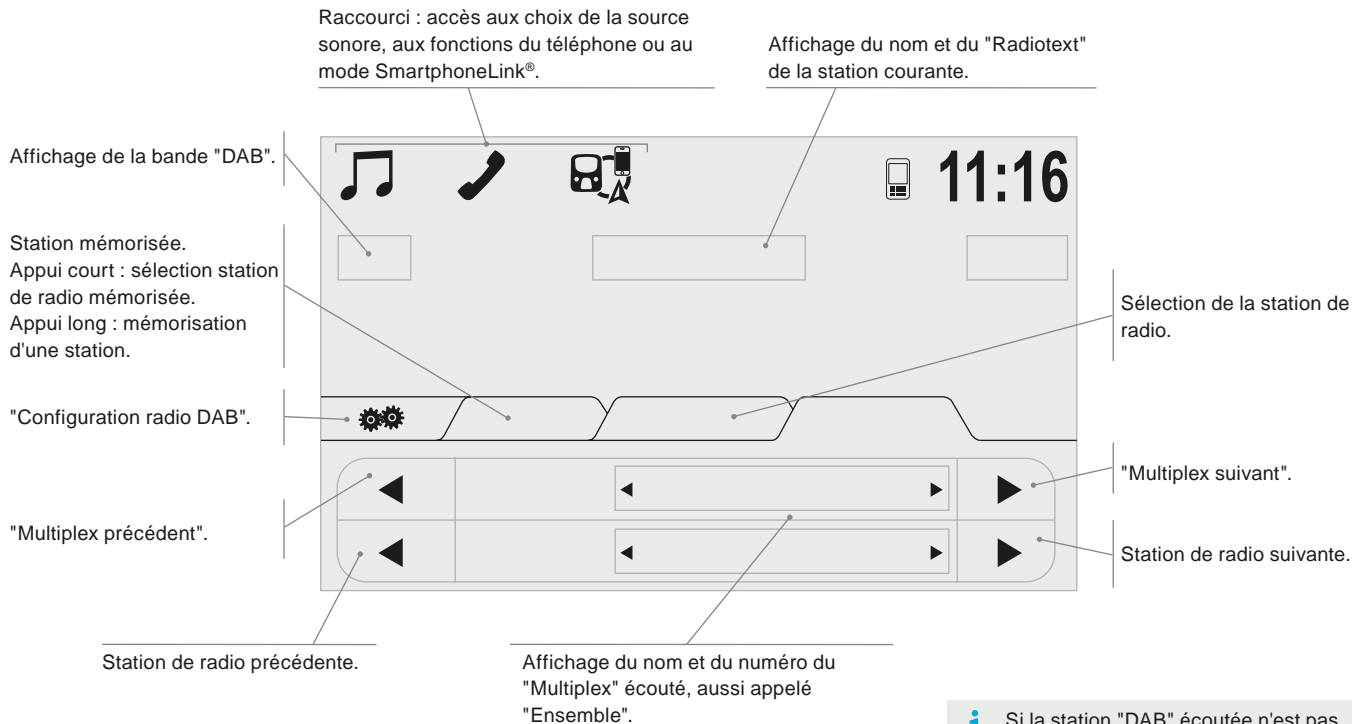

i Si la station "DAB" écoutée n'est pas disponible, l'affichage de la bande "FM" apparaît à l'écran.

Radio numérique

! La radio numérique vous permet une écoute de qualité supérieure et également un affichage d'informations supplémentaires (pochette de l'album, ...) concernant l'actualité de la radio écoutée. Sélectionner "DAB" sur le carrousel des sources sonores. Les différents "multiplex/ensemble" vous proposent un choix de radios rangées par ordre alphabétique.



Appuyer sur "**Source audio**" pour afficher le carrousel des sources sonores.



Sélectionner "**DAB**".



Sélectionner l'onglet "**Configuration radio DAB**".



Activer "**L-Band**".



Sélectionner l'onglet "**Station**" puis sélectionner une station parmi les stations captées.



Sélectionner l'onglet "**Manuel**" pour rechercher une station.



Appuyer sur "**Source audio**" pour afficher le carrousel des sources sonores.



Sélectionner "**DAB**".



Sélectionner l'onglet "**Configuration radio DAB**".



Activer "**Fréquence DAB alternative**".

Suivi DAB / FM



La radio numérique ne couvre pas à 100% le territoire. Lorsque la qualité du signal numérique est faible, l'option "**Fréquence DAB alternative**" permet de continuer à écouter une même station, en basculant automatiquement sur la radio analogique "FM" correspondante (si elle existe).



Si le suivi "**Fréquence DAB alternative**" est activé, il y a un décalage de quelques secondes lorsque le système bascule en radio analogique "FM" avec parfois une variation de volume. Lorsque la qualité du signal numérique redevient bonne, le système rebascule automatiquement en "DAB".



Si la station "DAB" écoutée n'est pas disponible, ou si le "**L-Band**" n'est pas activé, il y a une coupure de son lorsque la qualité du signal numérique devient trop faible.

Média

Lecteur USB

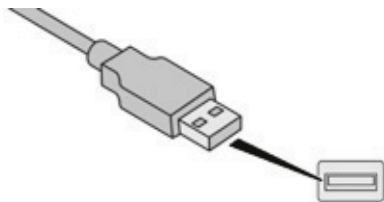

Insérer la clé USB dans la prise USB ou brancher le périphérique USB à la prise USB à l'aide d'un câble adapté (non fourni).

Prise Auxiliaire (A/V)



Brancher l'équipement nomade (lecteur MP3, ...) sur la prise JACK à l'aide d'un câble audio.

! Le système constitue des listes de lecture (mémoire temporaire) dont le temps de création peut prendre de quelques secondes à plusieurs minutes à la première connexion.

Réduire le nombre de fichiers autres que musicaux et le nombre de répertoires permet de diminuer ce temps d'attente.

Les listes de lecture sont actualisées à chaque coupure du contact ou connexion d'une clé USB. Néanmoins, le système audio mémorise ces listes et si elles n'ont pas été modifiées, le temps de chargement sera réduit.

Choix de la source



Appuyer sur "**Source audio**" pour afficher le carrousel des sources sonores.



Sélectionner la source auxiliaire "**USB**".

OU



Sélectionner la source auxiliaire "**A/V**".



Utiliser les paramètres de lecture en bas de l'écran.



La touche "**MODE**" des commandes au volant permet de passer directement au média suivant, disponible si la source est active.

Informations et conseils

Le système audio lit les fichiers avec l'extension :

".wma," de type Ver7 et Ver8 avec un débit compris entre 48 et 192 Kbps et de type Ver9 avec un débit compris entre 48 et 320 Kbps.

".aac," avec un débit compris entre 16 Kbps et 320 Kbps.

".mp3 - MPEG1" avec un débit compris entre 32 et 320 Kbps et ".mp3 - MPEG2" avec un débit compris entre 8 et 160 Kbps.

Les fréquences d'échantillonnage supportées sont 11, 22, 44 et 48 KHz.

Utiliser uniquement des clés USB au format FAT32 (File Allocation Table).

Il est conseillé de rédiger les noms de fichiers avec moins de 20 caractères en excluant les caractères particuliers (ex : « » ? . ; ù) afin d'éviter tout problème de lecture ou d'affichage.

 Le système accepte les lecteurs nomades USB Mass Storage ou les lecteurs Apple® via les prises USB. Le câble d'adaptation n'est pas fourni. La gestion du périphérique se fait par les commandes du système audio. Les autres périphériques, non reconnus par le système lors de la connexion, doivent être branchés à la prise auxiliaire à l'aide d'un câble Jack (non fourni).

 Le système peut lire les fichiers audios alternativement via le système Bluetooth® et la prise USB.

 Il est recommandé d'utiliser le câble USB de l'appareil nomade.

Streaming audio

i Le streaming permet d'écouter les fichiers audio du téléphone via les haut-parleurs du véhicule.

Connecter le téléphone : voir la rubrique "**Téléphone**", puis "**Bluetooth**".
Choisir le profil "**Connecter tout**" ou "**Connecter en tant que lecteur audio**"

Si la lecture ne commence pas automatiquement, il peut être nécessaire de lancer la lecture audio à partir du téléphone. Le pilotage se fait via le périphérique ou en utilisant les touches du système audio.

! Une fois connecté en streaming, le téléphone est considéré comme une source média.
Il est recommandé d'activer le mode "**Répétition**" sur le périphérique Bluetooth.

Connexion lecteurs Apple®

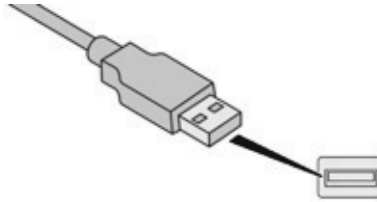

Connecter le lecteur Apple® à la prise USB à l'aide d'un câble adapté (non fourni).
La lecture commence automatiquement.









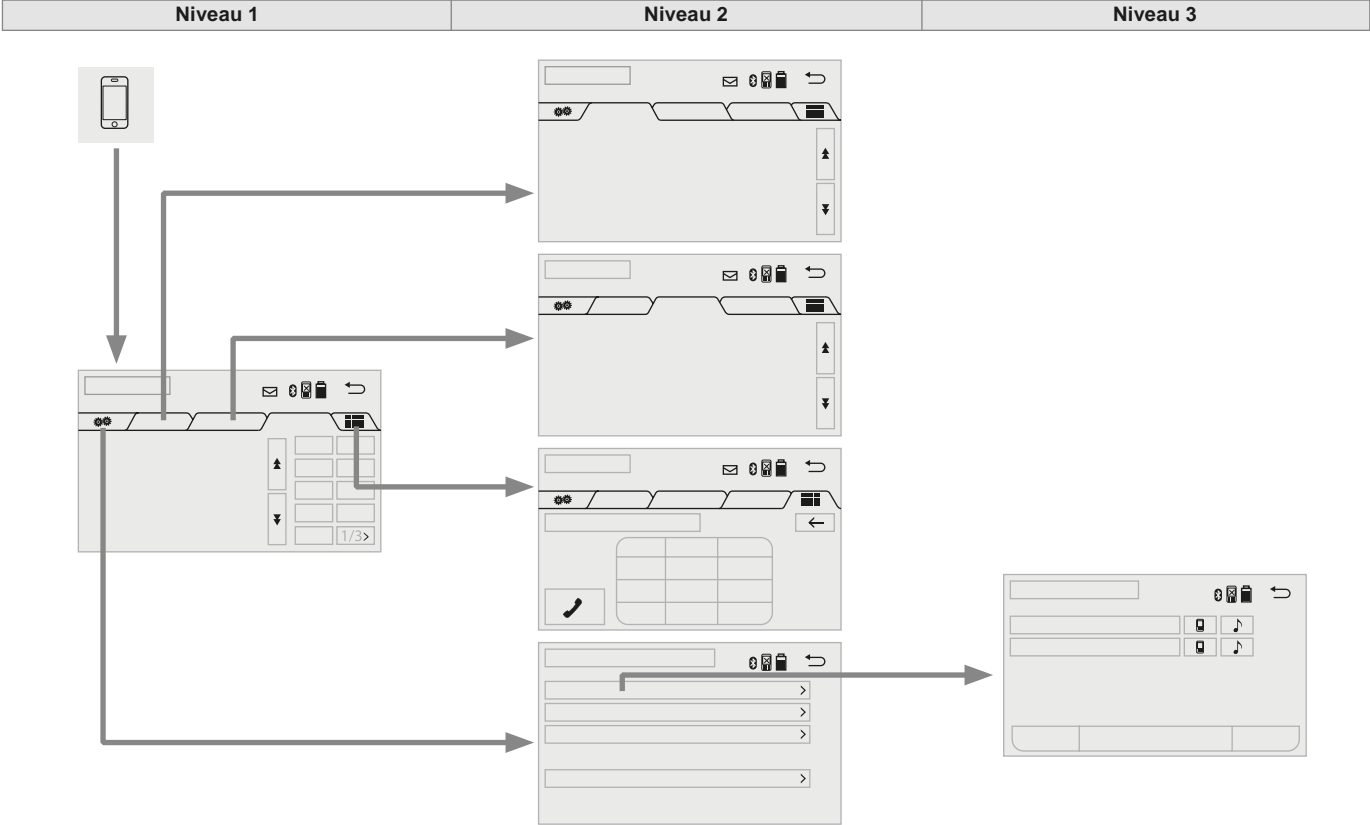





Le pilotage se fait via les commandes du système audio.

i Les classements disponibles sont ceux du lecteur nomade connecté (artistes / albums / genres / morceaux / playlists / livres audio / podcasts).
Le classement utilisé par défaut est le classement par artistes. Pour modifier le classement utilisé, remonter l'arborescence jusqu'à son premier niveau puis sélectionner le classement souhaité (playlists par exemple) et valider pour descendre l'arborescence jusqu'à la piste souhaitée.

! La version du logiciel du système audio peut être incompatible avec la génération de votre lecteur Apple®.

Téléphone



	Niveau 1	Niveau 2	Niveau 3		Commentaires		
	Contacts				Après les différents choix, lancer l'appel.		
	Favoris						
	Histor. appels						
	Saisir un numéro	 Appel			Composer un numéro puis lancer l'appel.		
 	Configuration téléphone/ message	>	Connecter le téléphone	 Téléphone	Sélectionner les services à utiliser sur le périphérique.		
				 Lecteur audio			
		>	Configuration son	>		Sonnerie	Choisir les paramètres de réglages, activer ou désactiver les options.
						  Volume de sonnerie	
						> Tonalité SMS/MMS entrant	
						  Volume SMS/MMS entrant	
						> Tonalité E-mail entrant	
						  Volume E-mail entrant	
						  Volume d'appel entrant	
		>	Configuration contacts/ historique appels	>		<input checked="" type="checkbox"/> Transfert automatique	
						> Actualiser les contacts du téléphone	
						> Trier contacts par	
						> Ajouter favori	
						> Retirer favori	
		>	Configuration des messages	>		Affichage des appels entrants	
<input checked="" type="checkbox"/> État du transfert des contacts/de l'historique							
>	Configuration de l'affichage du téléphone	>	Affichage des appels entrants				
			<input checked="" type="checkbox"/> État du transfert des contacts/de l'historique				

Jumeler un téléphone Bluetooth®

! Pour des raisons de sécurité et parce qu'elles nécessitent une attention soutenue de la part du conducteur, les opérations de jumelage du téléphone mobile Bluetooth au kit mains-libres du système audio, doivent être réalisées **véhicule à l'arrêt**.

Activer la fonction Bluetooth du téléphone et s'assurer qu'il est "visible par tous" (configuration du téléphone).



Appuyer sur "**Source audio**" pour afficher le carrousel des sources sonores.



Sélectionner "**Bluetooth audio**".



Sélectionner "**Configuration Bluetooth**".



Sélectionner l'onglet "**Ajouter**" sur le système.

Un écran d'attente s'affiche avec les paramètres Bluetooth du système, ainsi qu'un code Bluetooth PIN par défaut.

Une fois détecté, sélectionner le nom du système sur votre téléphone.

i En cas d'échec, il est conseillé de désactiver puis de réactiver la fonction Bluetooth de votre téléphone.

Saisir le code PIN sur le téléphone puis accepter la connexion (suivant téléphone).

Le système affiche que les services à utiliser sur le périphérique sont : "**Téléphone**" et "**Lecteur audio**".

Le système propose de connecter le téléphone :

- en "**Connecter tout**",
- en "**Connecter en tant que téléphone**" (kit mains-libres, téléphone uniquement),
- en "**Connecter en tant que lecteur audio**" (streaming : lecture sans fil des fichiers audio du téléphone).



Pour changer le choix de connexion, Sélectionner "**Téléphone**".



Sélectionner l'onglet "**Configuration téléphone/message**".



Sélectionner "**Connecter le téléphone**".

Sélectionner le téléphone dans la liste.

Sélectionner votre choix.



Appuyer sur "**OK**" pour valider.

! Les services disponibles sont dépendants du réseau, de la carte SIM et de la compatibilité des appareils Bluetooth utilisés. Vérifiez sur le manuel de votre téléphone et auprès de votre opérateur, les services auxquels vous avez accès.

! Les profils compatibles avec le système sont : HFP, OPP, PBAP, A2DP, AVRCP, MAP.

Reconnexion automatique

A la mise du contact, le dernier téléphone connecté à la dernière coupure du contact se reconnecte automatiquement, si ce mode de connexion avait été activé lors de la procédure d'appairage (voir pages précédentes).

La connexion est confirmée par l'affichage d'un message ainsi que du nom du téléphone.

Gestion des téléphones appairés

i Cette fonction permet de connecter ou de déconnecter un périphérique ainsi que de supprimer un appairage.



Appuyer sur "**Téléphone**".



Sélectionner "**Configuration téléphone/message**".



Sélectionner "**Connecter le téléphone**" pour afficher la liste des périphériques appairés.

Sélectionner "**Retirer**" puis sélectionner le périphérique dans la liste et valider.

Recevoir un appel

Un appel entrant est annoncé par une sonnerie et un affichage superposé sur l'écran.



Faire un appui court sur cette touche des commandes au volant pour décrocher.



Faire un appui sur cette touche des commandes au volant pour refuser l'appel ou pour terminer la conversation.

Passer un appel

Appeler un nouveau numéro



L'utilisation du téléphone est déconseillée en conduisant. Il est recommandé de stationner en sécurité ou de privilégier l'utilisation des commandes au volant.



Appuyer sur "**Téléphone**".



Appuyer sur l'onglet clavier.



Saisir le numéro de téléphone à l'aide du clavier puis appuyer sur la touche téléphone pour lancer l'appel.

Appeler un contact



Appuyer sur "**Téléphone**".

OU



Appuyer sur cette touche des commandes au volant pour entrer dans la liste des contacts.



Sélectionner l'onglet "**Contacts**".

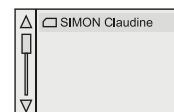

Sélectionner le contact dans la liste proposée pour lancer l'appel.

Appeler un des derniers numéros composés



Appuyer sur "**Téléphone**".

OU



Appuyer sur cette touche des commandes au volant pour entrer dans la liste des contacts, un deuxième appui pour basculer sur l'historique.



Sélectionner l'onglet "**Histor. appels**".

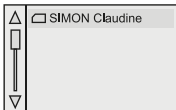

Sélectionner le contact dans la liste proposée pour lancer l'appel.

Gestion des contacts / fiches



Appuyer sur "**Téléphone**".



Sélectionner "**Configuration téléphone/ message**".



Sélectionner "**Configurat. contacts/ historique appels**".



Sélectionner :

- "**Transfert automatique**" pour transférer automatiquement les contacts de votre smartphone ou téléphone.
- "**Actualiser les contacts du téléphone**" pour mettre à jour la liste des contacts.
- "**Trier contacts par**" pour trier par prénom ou par nom.
- "**Ajouter favori**" pour ajouter des favoris dans la liste du système.
- "**Retirer favori**" pour retirer des favoris dans la liste du système.

Sonnerie d'un appel



Appuyer sur "**Téléphone**".



Sélectionner "**Configuration téléphone/ message**".









Sélectionner "**Configuration son**" pour afficher la liste des sources sonores.

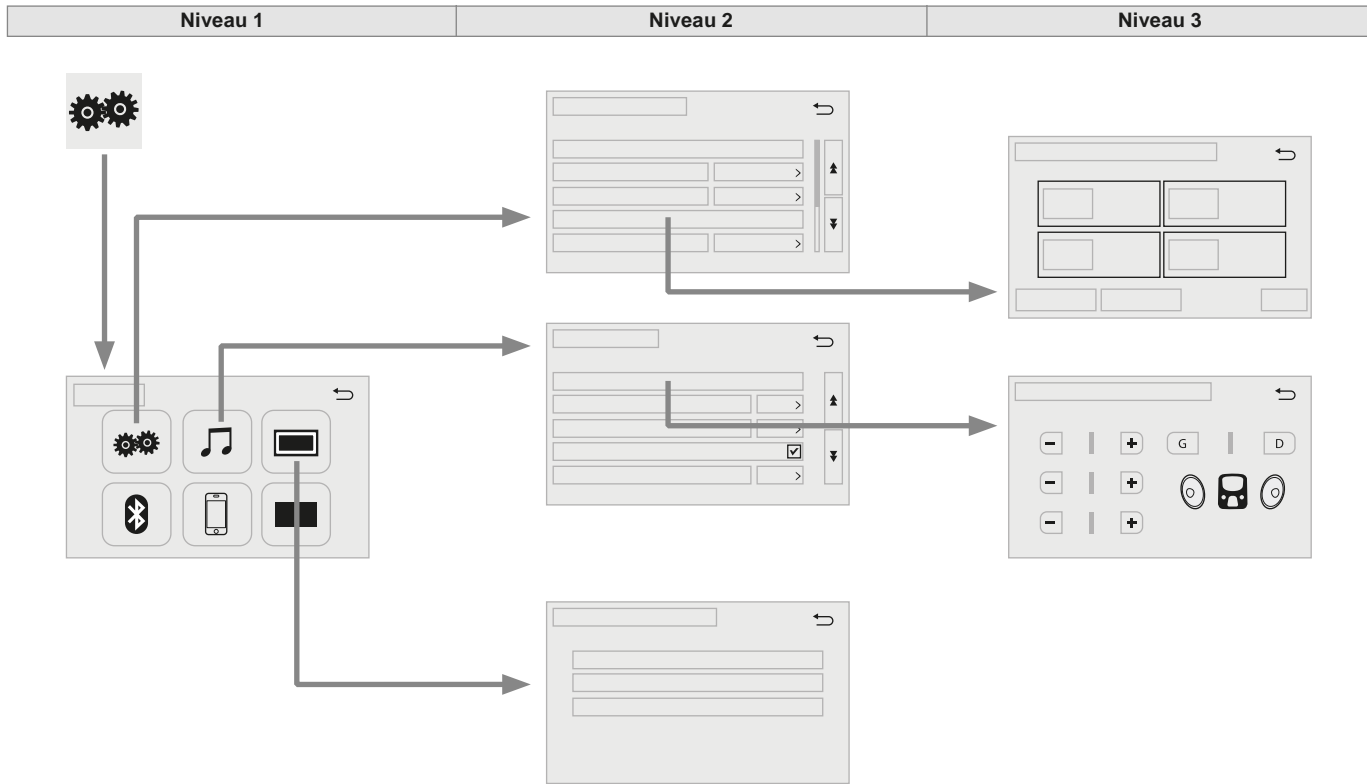









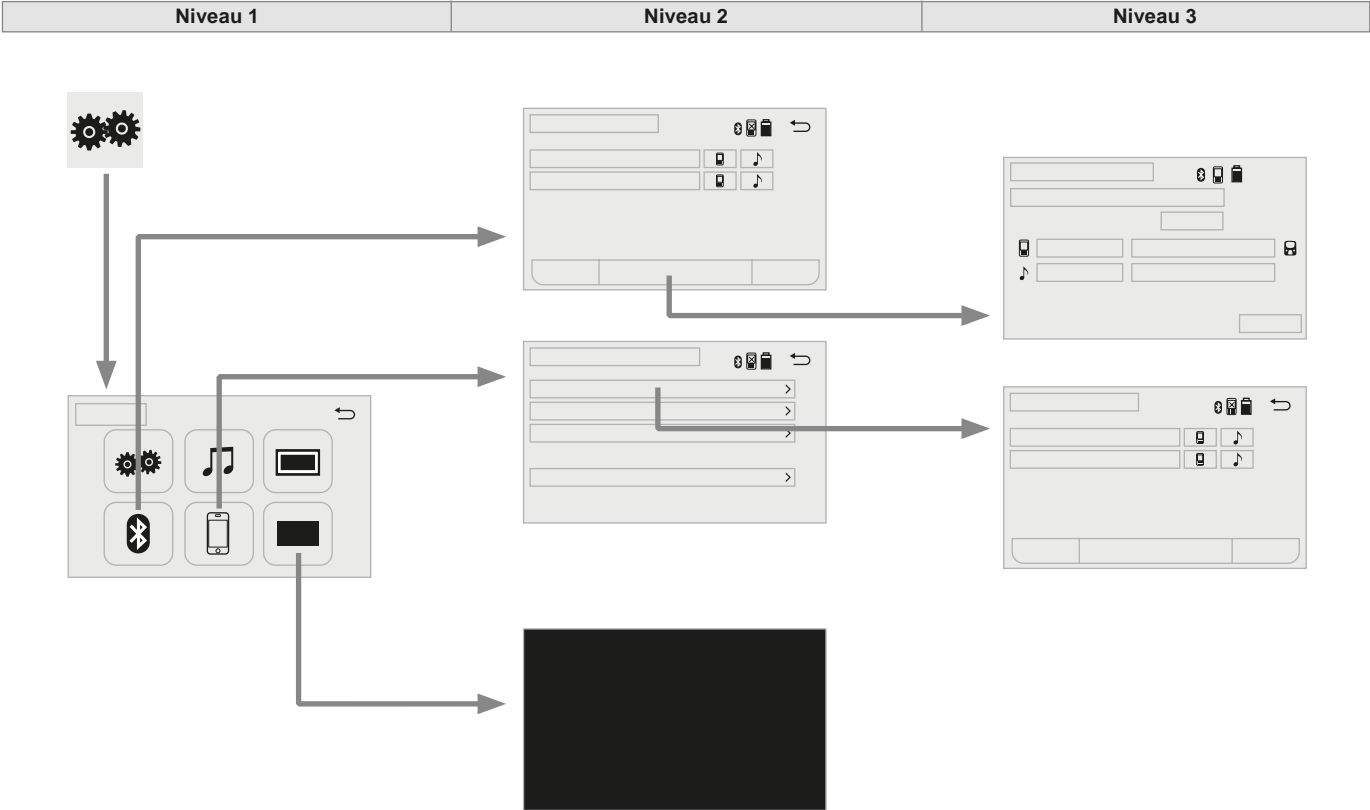

Vous pouvez régler la mélodie et le volume de la sonnerie diffusée.

Configuration



Niveau 1		Niveau 2		Niveau 3		Commentaires
 	Configuration ↓ Général	Horloge	OK	OK	Enregistrer les paramètres.	
		Langue	<input checked="" type="checkbox"/>		Sélectionner la langue.	
		Bip	<input checked="" type="checkbox"/>		Activer ou désactiver le mode bip.	
		Personnaliser l'image de démarrage		Transférer	Stocker les images dans un dossier nommé au préalable "Startupimage", avant de les copier dans le système.	
				Tout supprimer		
			OK	OK	Enregistrer les paramètres.	
		Animation	<input checked="" type="checkbox"/>		Activer ou désactiver le mode animation.	
		Supprimer les données personnelles		Supprimer	Choisir les paramètres de réglages, activer ou désactiver les options.	
	Ne pas supprimer					
Actualisation du logiciel						
Information relative au logiciel						
 	Configuration ↓ Audio	Configuration son Bluetooth audio			Choisir les paramètres de réglages.	
		Entrée son iPod®	<input checked="" type="checkbox"/>	USB	Activer ou désactiver les modes d'entrées son iPod®.	
			<input checked="" type="checkbox"/>	AUX		
		Mode d'entrée vidéo	<input checked="" type="checkbox"/>	NTSC	Activer ou désactiver les modes d'entrées vidéo.	
			<input checked="" type="checkbox"/>	PAL		
		<input checked="" type="checkbox"/> Configuration jaquette			Activer ou désactiver la configuration jaquette.	
Ajustement automatique du son	<input checked="" type="checkbox"/>	Désactivé	Activer ou désactiver les modes d'ajustement automatique du son.			
	<input checked="" type="checkbox"/>	Faible				
	<input checked="" type="checkbox"/>	Moyen				
	<input checked="" type="checkbox"/>	Elevé				
 	Configuration ↓ Affichage	Général			Sélectionner la configuration de l'affichage.	
		Vidéo				



Niveau 1		Niveau 2		Niveau 3		Commentaires
 	Configuration ↓ Bluetooth	 Téléphone			Sélectionner les services à utiliser sur le périphérique.	
		 Lecteur audio				
		Ajouter			Sélectionner les services à utiliser sur le périphérique.	
		Configuration du système	 Téléphone			
			 Lecteur audio			
Retirer		Annuler		Déconnecter et retirer un périphérique de la liste.		
 	Configuration ↓ Téléphone	Connecter le téléphone			Voir la rubrique téléphone.	
		Configuration son				
		Configuration contacts/historique appels				
		Configuration des messages				
		Configuration de l'affichage du téléphone				
 	Configuration ↓ Écran éteint				Sélectionner ce mode pour éteindre l'écran, toucher l'écran pour le rallumer.	

Mirror Screen® - Connexions iPhone®

Utiliser les prises USB et JACK

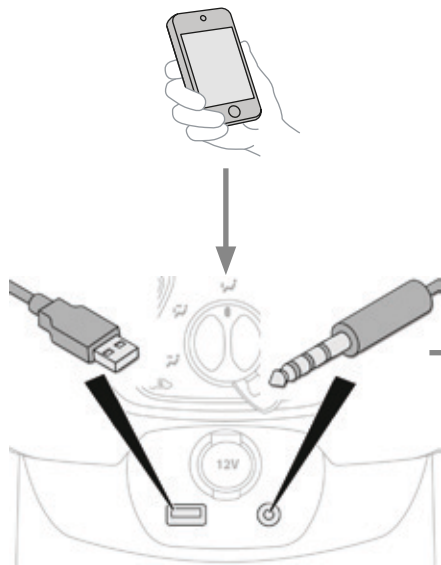

i Pour des raisons de sécurité et parce qu'elle nécessite une attention soutenue de la part du conducteur, l'utilisation du smartphone est interdite en conduisant. Il est préférable de fixer le smartphone afin qu'il ne se transforme pas en projectile. Les manipulations doivent être réalisées **véhicule à l'arrêt**.

! La connexion en Mirror Screen du système avec le smartphone permet au conducteur de contrôler certaines applications de son smartphone à partir de l'écran. Les principes et les normes sont constamment en évolution, pour connaître les modèles des smartphones éligibles, connectez-vous à l'adresse internet PEUGEOT de votre pays. Sélectionner MyPeugeot si présent.

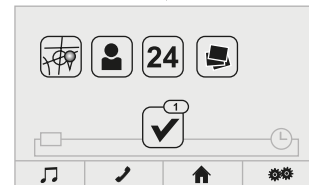



Télécharger sur votre smartphone l'application "**AppinCar**"[®] disponible sur l'App Store[®].

Le téléchargement de l'application doit s'effectuer **véhicule à l'arrêt**.

i Pour des raisons de sécurité et d'ergonomie :

- certaines applications de votre smartphone ne sont pas portées volontairement sur l'écran du système.
- certaines applications fonctionnent uniquement véhicule à l'arrêt.



Brancher le smartphone aux prises USB et JACK à l'aide d'un câble adapté, disponible en accessoire dans le réseau PEUGEOT.



Lancer l'application "**AppinCar**"[®] à partir de votre smartphone.



Appuyer sur "**Connexion**" à partir du système.



Appuyer sur "**Smartphone**".



Lors de la procédure, une page-écran sur les conditions d'utilisation s'affiche.

Accepter pour lancer et terminer la connexion.

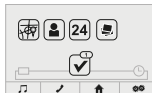

Une fois connecté vous pouvez utiliser certaines applications de votre smartphone ainsi que les fonctions de votre système : "**Source audio**", "**Téléphone**" et configurer "**l'Affichage (vidéo)**".









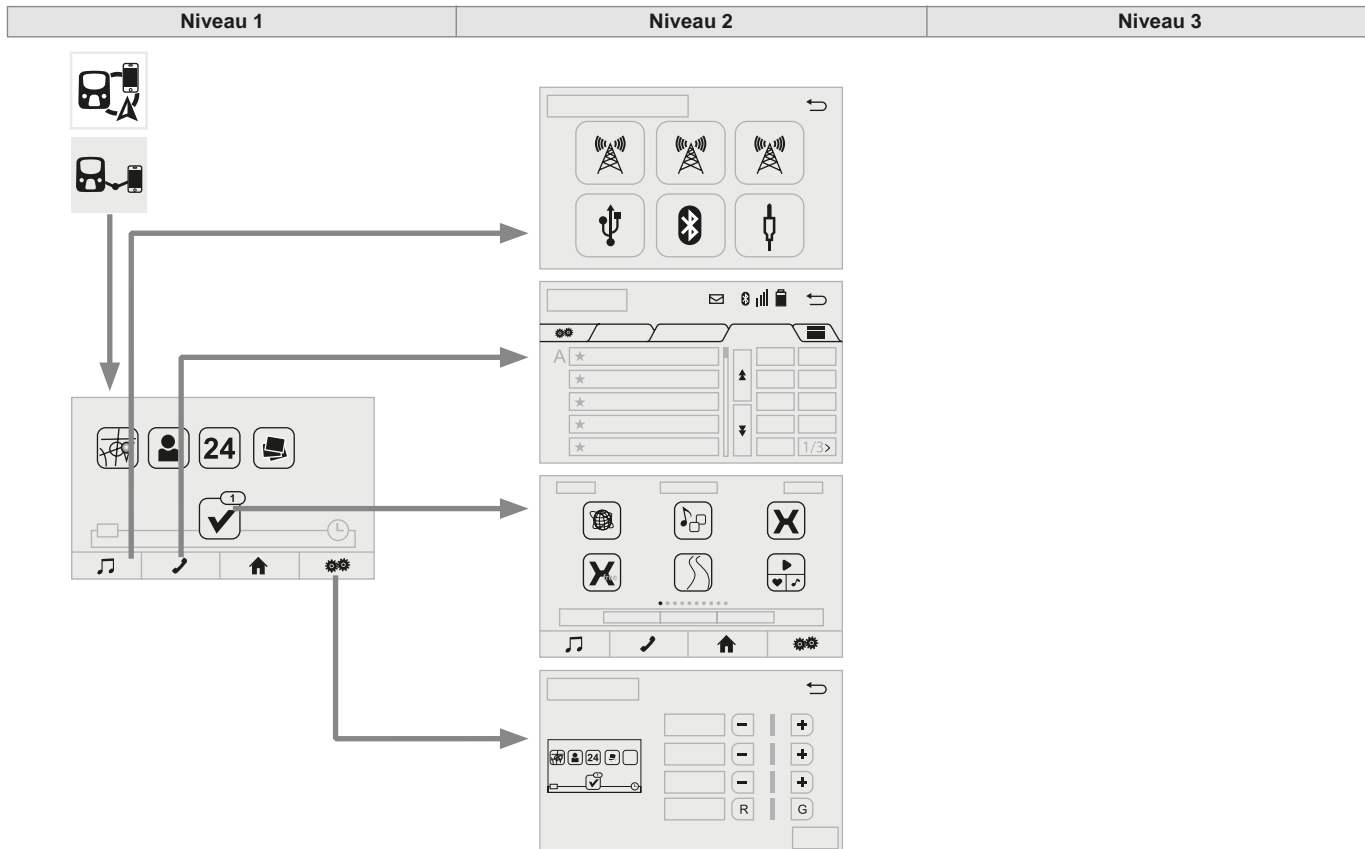











Il est préconisé d'utiliser les 2 connexions : USB / Apple[®] et Bluetooth[®].

Lors du branchement le smartphone est en mode charge.





Niveau 1		Niveau 2		Niveau 3	Commentaires
 	Connexion ↓ Source audio	 FM			Choisir la source audio. Choisir les paramètres de réglages, activer ou désactiver les options.
		 AM			
		 DAB			
		 USB			
		 Bluetooth audio			
		 A / V			
 	Connexion ↓ Téléphone	Contacts			Après les différents choix, lancer l'appel. Choisir les paramètres de réglages, activer ou désactiver les options.
		Favoris			
		Histor. appels			
		 Saisir un numéro			
		 Configuration téléphone/message			
 	Connexion ↓ AppinCar®				Utiliser les applications de "AppinCar®" par l'intermédiaire du système.
 	Connexion ↓ Home				Retour à la page d'accueil du menu "Connexions".
 	Connexion ↓ Affichage (vidéo)	+ - Luminosité			Choisir les paramètres de réglages.
		+ - Contraste			
		+ - Ton			
		+ - Couleur			
		OK OK			
					Enregistrer les paramètres.

Mirror Screen® - Connexions MirrorLink™

Utiliser la prise USB

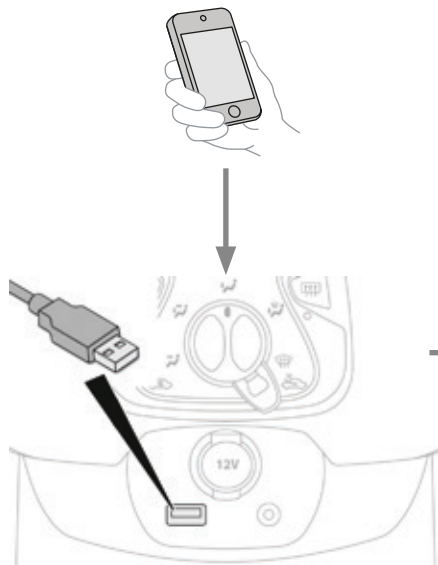

i Pour des raisons de sécurité et parce qu'elle nécessite une attention soutenue de la part du conducteur, l'utilisation du smartphone est interdite en conduisant. Il est préférable de fixer le smartphone afin qu'il ne se transforme pas en projectile. Les manipulations doivent être réalisées **véhicule à l'arrêt**.

! La connexion en Mirror Screen du système avec le smartphone permet au conducteur de contrôler certaines applications de son smartphone à partir de l'écran. Les principes et les normes sont constamment en évolution, pour connaître les modèles des smartphones éligibles, connectez-vous à l'adresse internet PEUGEOT de votre pays. Sélectionner MyPeugeot si présent.





Selon le modèle de votre smartphone, certains fabricants vous inviteront à télécharger au préalable une application dédiée. Le téléchargement de l'application doit s'effectuer **véhicule à l'arrêt**.

i Pour des raisons de sécurité et d'ergonomie :

- certaines applications de votre smartphone ne sont pas portées volontairement sur l'écran du système.
- certaines applications fonctionnent uniquement véhicule à l'arrêt.



Brancher le smartphone compatible à la prise USB à l'aide du câble USB fourni d'origine avec le smartphone.



Appuyer sur "**Connexion**" à partir du système.



Appuyer sur "**Smartphone**".



Lors de la procédure, une page-écran sur les conditions d'utilisation s'affiche. Accepter pour lancer et terminer la connexion.

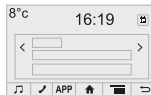

Une fois connecté vous pouvez utiliser certaines applications de votre smartphone ainsi que les fonctions de votre système : "**Source audio**", "**Téléphone**".









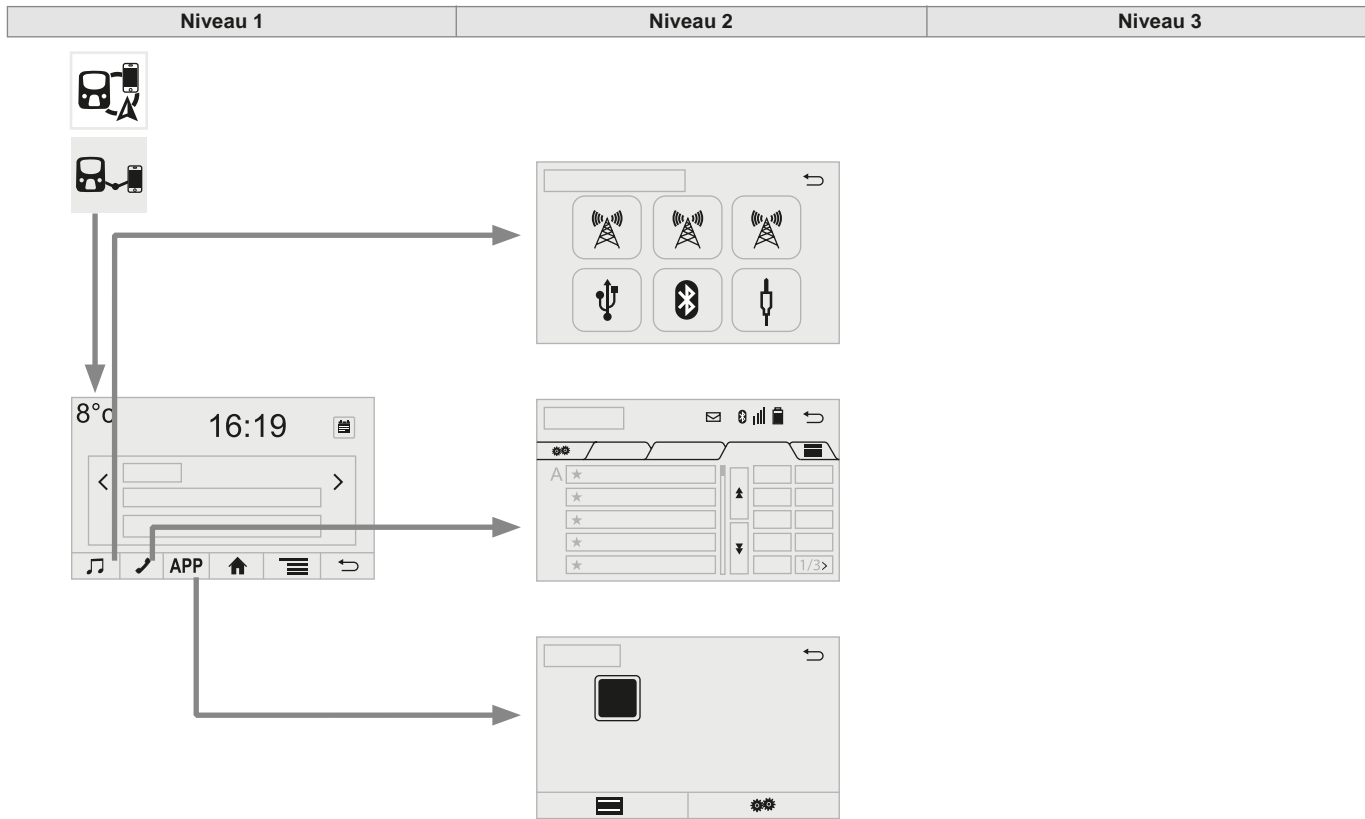







Il est préconisé d'utiliser les 2 connexions : USB / MirrorLink™ et Bluetooth®.











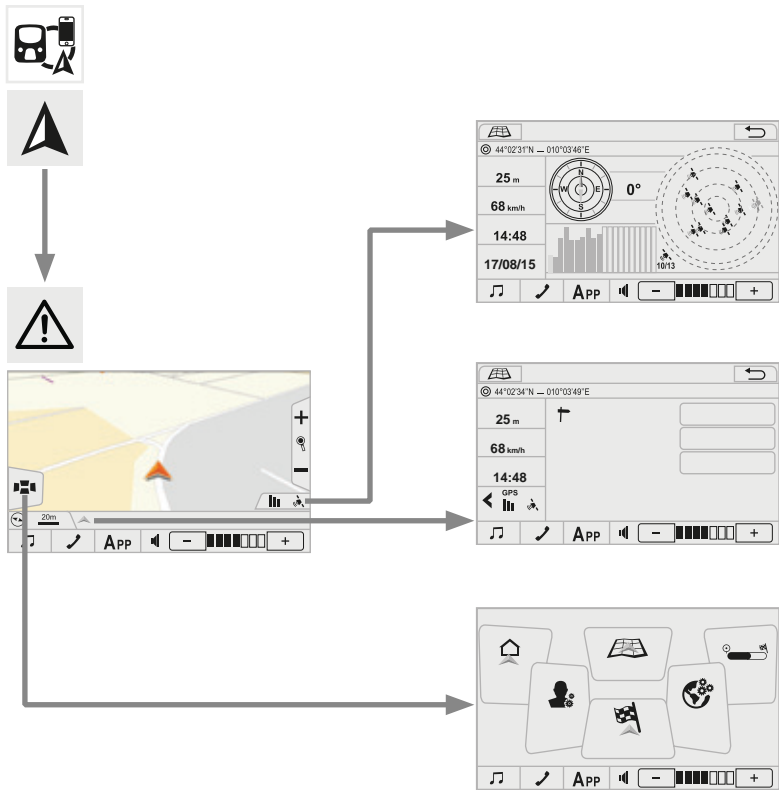









Lors du branchement le smartphone est en mode charge.











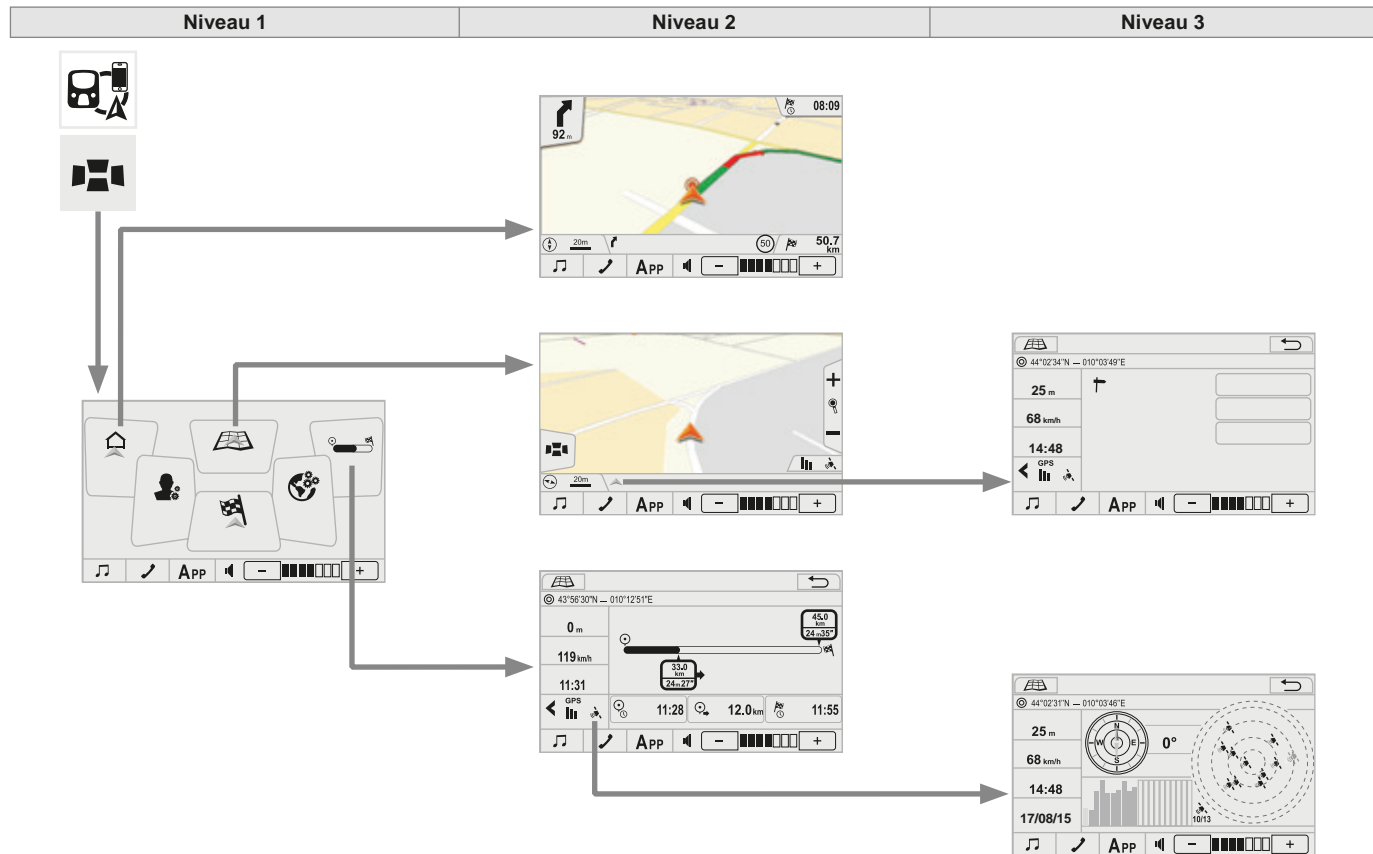













Niveau 1		Niveau 2		Niveau 3	Commentaires
 	Connexion ↓ Source audio	 FM			Choisir la source audio. Choisir les paramètres de réglages, activer ou désactiver les options.
		 AM			
		 DAB			
		 USB			
		 Bluetooth audio			
		 A / V			
 	Connexion ↓ Téléphone		Contacts		Après les différents choix, lancer l'appel. Choisir les paramètres de réglages, activer ou désactiver les options.
			Favoris		
			Histor. appels		
		 Saisir un numéro			
		 Configuration téléphone/message			
 APP	Connexion ↓ MirrorLink™				Utiliser les applications de "MirrorLink™" par l'intermédiaire du système.
 	Connexion ↓ Home				Retour à la page d'accueil du menu "Connexion".

Navigation









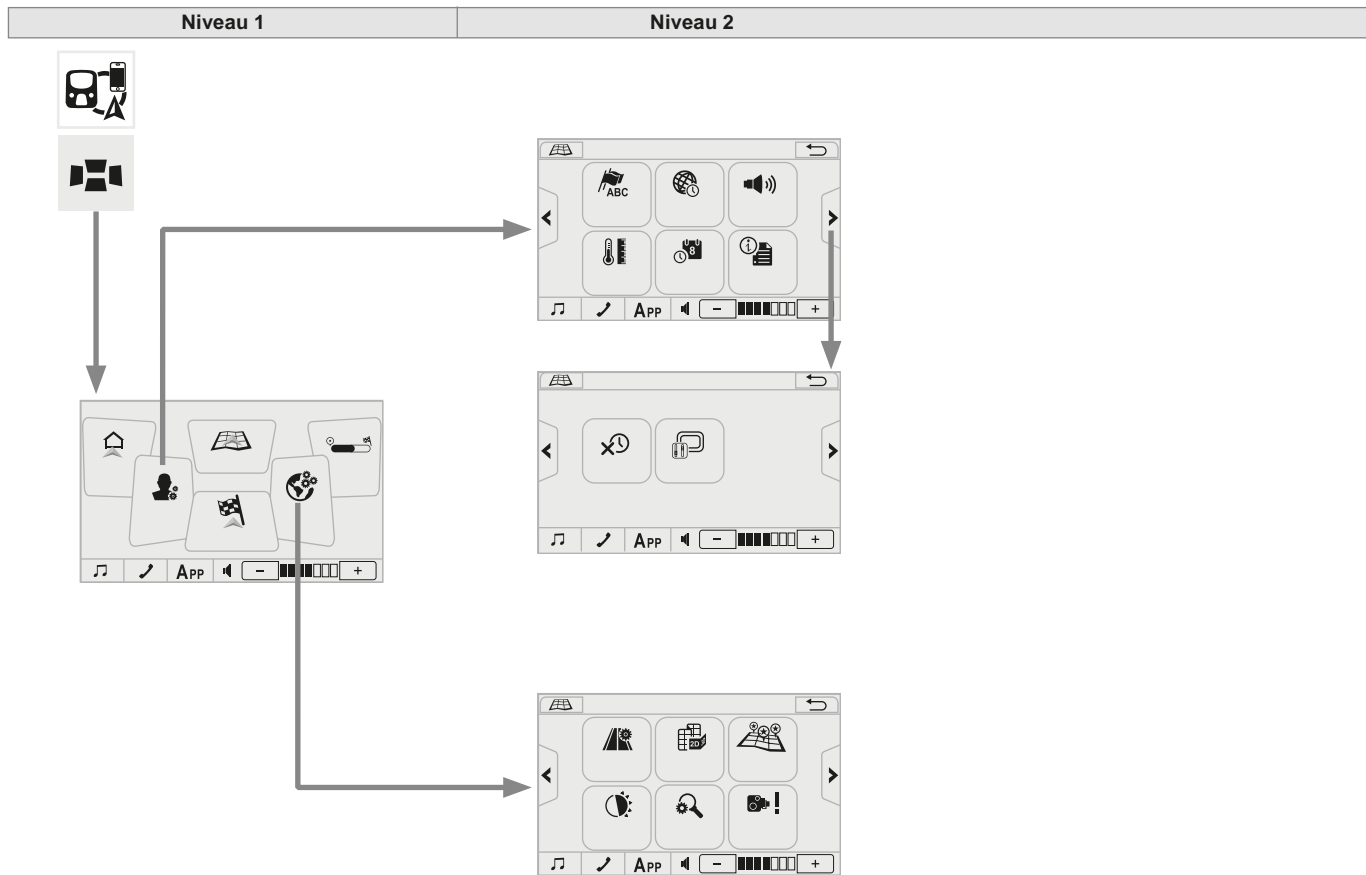









Niveau 1		Niveau 2		Commentaires
 	Connexion ↓ GPS			La boussole est disponible uniquement avec une position fixe.
		0°		La direction est disponible uniquement avec une position fixe.
				La représentation du ciel est orientée au nord, comme la boussole.
				Les icônes de satellite sont représentés en jaune pour un signal faible et en vert pour un signal fort.
				Les niveaux de signal de satellite sont représentés en jaune pour un signal faible et en vert pour un signal fort.
 	Connexion ↓ Page info		Recherche PDI à proximité	Afficher les informations sur votre position actuelle et sélectionner les paramètres souhaités.
			Ajouter aux Favoris	
			Enregistrer comme domicile	
			GPS	
 	Connexion ↓ Navigation		Retour au domicile	Créer un itinéraire vers un endroit enregistré comme "Domicile".
			Carte	Accéder directement à la page carte.
			Aperçu du trajet	Afficher une vue synoptique de votre trajet.
			Paramètres utilisateur	Afficher les préférences du système (langue, unités, ...).
			Aller à	Rechercher et définir une destination.
			Paramètres carte	Afficher les préférences de l'itinéraire et de l'affichage de la carte.









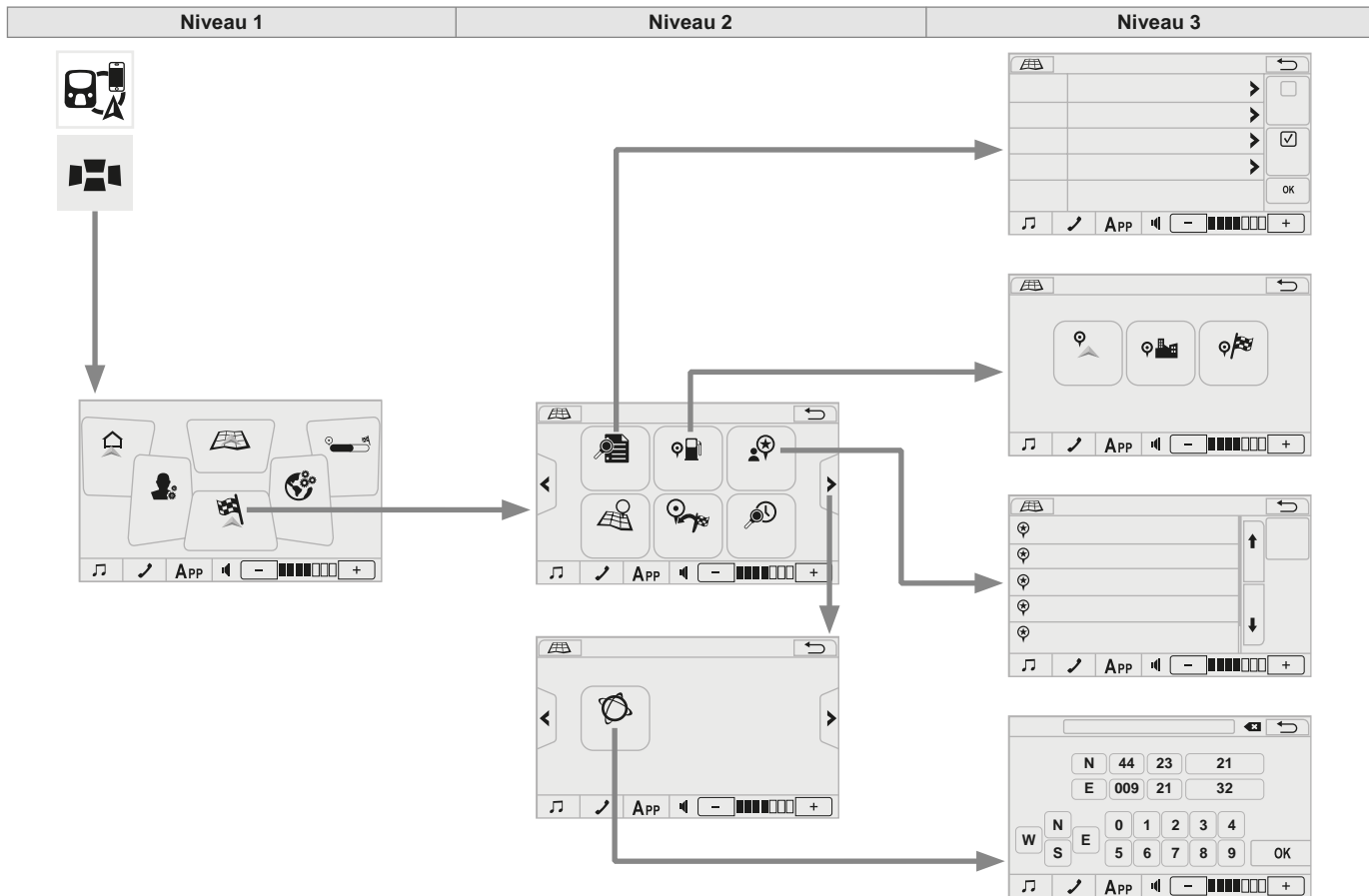





Niveau 1		Niveau 2		Niveau 3		Commentaires	
 	Navigation ↓ Retour au domicile					Appuyer sur l'indicateur de changement de direction pour ouvrir la liste des changements de direction.	
						Appuyer sur l'espace de données horaires pour alterner les informations : heure d'arrivée / durée nécessaire estimée.	
						Appuyer sur l'espace de données sur la distance pour alterner les informations : distance à parcourir / distance parcourue.	
 	Navigation ↓ Carte					Accéder directement au menu de navigation.	
						Orientation et échelle de la carte.	
						Appuyer pour zoomer.	
						Appuyer pour dézoomer.	
						Indique la qualité du signal GPS.	
					Recherche PDI à proximité	Afficher les informations sur votre position actuelle et sélectionner les paramètres souhaités.	
		Ajouter aux Favoris					
		Enregistrer comme domicile					
 	Navigation ↓ Aperçu du trajet					Point de départ.	
						Affichage de la distance et des données sur la durée du trajet.	
						Affichage de la distance totale et des données sur la durée totale.	
						Point d'arrivée.	
						Heure de départ.	
						Distance parcourue.	
						Heure estimée d'arrivée.	



Niveau 1		Niveau 2		Commentaires
	Navigation ↓ Paramètres utilisateur	 Langue		Afficher la liste des langues de texte disponibles.
		 Fuseau horaire		Afficher la liste des fuseaux horaires.
		 Volume		Commander le niveau du volume des instructions vocales, avec les boutons "Test" et "Mute" (silencieux).
		 Unités		Passer du système métrique au système anglo-saxon, pour la longueur et l'altitude.
		 Présentation date et heure		jj/mm/aaaa ou mm/jj/aaaa 12h (midi) + 12h (minuit) ou 24 h.
		 A propos de		Afficher les informations sur le système de navigation : version de logiciel et de carte.
		 Effacer les éléments récents		Effacer les destinations récemment recherchées.
		 Réinitialisation		Réinitialiser le système de navigation aux paramètres par défaut. Cela n'affecte pas votre base de données de "Favoris".
	Navigation ↓ Paramètres carte	 Paramètres d'itinéraire		Options de calcul d'itinéraire : cela permet d'éviter certains types de routes, comme les routes à péage ou zones piétonnes.
		 Affichage carte		Options de vue : Nord vers le haut en 2D, direction vers le haut en 2D ou 3D.
		 Icônes sur la carte		Cacher ou afficher les icônes de PDI sur la carte.
		 Palette		Options de palette de carte : lumière de jour ou vue nocturne.
		 Zoom automatique		Activer ou désactiver l'option de zoom automatique.
		 Contrôle vitesse		Activer ou désactiver l'alarme de contrôle de vitesse.



Niveau 1		Niveau 2		Niveau 3		Commentaires
  Navigation ↓ Aller à		Adresse ou code postal			Choisir les paramètres et saisir l'adresse de destination.	
		PDI		A proximité	Choisir les paramètres et saisir l'adresse de destination.	
				Proche ville	Permet d'entrer une ville avec un clavier virtuel.	
				Proche destination	Disponible uniquement avec un itinéraire actif.	
		Favoris			Afficher la liste des favoris. Lors de la première utilisation, la liste est vide.	
		Choix sur la carte			Permet d'explorer la carte et de choisir un élément à définir comme destination.	
		Retour au point de départ			Permet de calculer l'itinéraire vers le dernier point de départ.	
		Eléments récents			Afficher la liste des destinations récentes.	
	Coordonnées		Latitude	Permet de définir une destination avec des coordonnées de latitude et longitude.		
			Longitude			

Choix d'une destination

Vers une nouvelle destination



Appuyer sur "**Connexion**" à partir du système.



Sélectionner "**NAVI**".



Sélectionner "**Navigation**".



Sélectionner "**Aller à**".



Sélectionner "**Adresse ou code postal**".

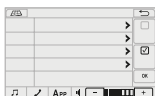

Paramétrer le "**Pays**" à l'aide du clavier virtuel puis de la même façon la "**Ville**" ou son "**Code postal**".



Saisir la "**Rue**" et le "**Numéro de maison**". Appuyer sur "**OK**" pour valider.



Une fois l'adresse renseignée, appuyer sur "**OK**" pour valider.



Dans le menu contextuel, appuyer sur le bouton "**Aller à**".



Choisir votre itinéraire à partir de la liste proposée.



Appuyer sur "**OK**" pour lancer la navigation.

Vers une des dernières destinations



Appuyer sur "**Connexion**" à partir du système.



Sélectionner "**NAVI**".



Sélectionner "**Navigation**".



Sélectionner "**Aller à**".



Sélectionner "**Elements récents**".

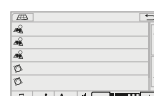

Faire défiler la liste avec les flèches et sélectionner l'adresse désirée.

Vers des points d'intérêt (PDI)

Les points d'intérêt (PDI) sont répertoriés en différentes catégories.



Appuyer sur "**Connexion**" à partir du système.



Sélectionner "**NAVI**".



Sélectionner "**Navigation**".



Sélectionner "**Aller à**".



Sélectionner "**PDI**".

Choisir l'option de recherche et sélectionner le PDI dans la liste des catégories :



"**A proximité**",

ou



"**Proche ville**",

ou



"**Proche destination**",

ou

Saisir un nom sur le clavier virtuel avec l'option "**Recherche par nom**".



Appuyer sur "**OK**" pour valider.

Vers un point de la carte



Appuyer sur "**Connexion**" à partir du système.



Sélectionner "**NAVI**".



Sélectionner "**Navigation**".



Sélectionner "**Aller à**".



Sélectionner "**Choix sur la carte**".

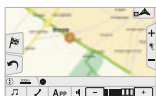

Explorer la carte en la faisant glisser avec votre doigt.

Taper sur l'élément désiré pour placer le curseur.



Appuyer sur le bouton "**Aller à**" du côté gauche de la carte.

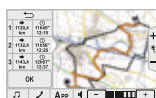

Choisir votre itinéraire à partir de la liste proposée.



Appuyer sur "**OK**" pour lancer la navigation.

Vers des coordonnées GPS



Appuyer sur "**Connexion**" à partir du système.



Sélectionner "**NAVI**".



Sélectionner "**Navigation**".



Sélectionner "**Aller à**".



Appuyer sur la page secondaire.

Sélectionner "**Coordonnées**".



Taper sur chaque champ (Degrés, Minutes, Secondes) pour le modifier, et saisir les valeurs sur le clavier virtuel.



Appuyer sur "**OK**" pour valider.

Questions fréquentes

Le tableau ci-après regroupe les réponses aux questions les plus fréquemment posées concernant votre système audio.

Téléphone, Bluetooth®

QUESTION	RÉPONSE	SOLUTION
Je n'arrive pas à connecter mon téléphone Bluetooth.	Il est possible que le Bluetooth du téléphone soit désactivé ou l'appareil non visible.	<ul style="list-style-type: none"> - Vérifier que le Bluetooth de votre téléphone est activé. - Vérifier dans les paramètres du téléphone qu'il est "Visible par tous".
	Le téléphone Bluetooth n'est pas compatible avec le système.	Vous pouvez vérifier la compatibilité de votre téléphone sur www.peugeot.pays (services).
Le son du téléphone connecté en Bluetooth est inaudible.	Le son dépend à la fois du système et du téléphone.	Augmenter le volume du système audio, éventuellement au maximum, et augmenter le son du téléphone si nécessaire.
	Le bruit ambiant influe sur la qualité de la communication téléphonique.	Réduire le bruit ambiant (fermer les fenêtres, diminuer la ventilation, ralentir, ...).
Les contacts ne sont pas classés dans l'ordre alphabétique.	Certains téléphones proposent des options d'affichage. Selon les paramètres choisis, les contacts peuvent être transférés dans un ordre spécifique.	Modifier les paramètres d'affichage du répertoire du téléphone.
Le système ne reçoit pas les SMS.	Le mode Bluetooth de votre téléphone ne permet pas de transmettre les SMS au système.	

USB, lecteur nomade

QUESTION	RÉPONSE	SOLUTION
Le temps d'attente après le branchement d'une clé USB est long.	Lors de l'insertion d'un nouveau média, le système lit un certain nombre de données (répertoire, titre, artiste, etc.). Ceci peut prendre de quelques secondes à quelques minutes.	Ce phénomène est normal.
Certains caractères des informations du média en cours de lecture ne sont pas affichés correctement.	Le système audio ne sait pas traiter certains types de caractères.	Utiliser des caractères standards pour nommer les pistes et répertoires.
La lecture des fichiers en streaming ne commence pas.	Le périphérique connecté ne permet pas de lancer automatiquement la lecture.	Lancer la lecture depuis le périphérique.
Les noms des pages et la durée de lecture ne s'affichent pas sur l'écran en streaming audio.	Le profil Bluetooth ne permet pas de transférer ces informations.	

Radio

QUESTION	RÉPONSE	SOLUTION
La qualité de réception de la station radio écoutée se dégrade progressivement ou les stations mémorisées ne fonctionnent pas (pas de son, 87,5 Mhz s'affiche...).	Le véhicule est trop éloigné de l'émetteur de la station écoutée ou aucun émetteur n'est présent dans la zone géographique traversée.	Activer la fonction "RDS" afin de permettre au système de vérifier si un émetteur plus puissant se trouve dans la zone géographique.
	L'environnement (colline, immeuble, tunnel, parking sous-sol...) bloque la réception, y compris en mode de suivi RDS.	Ce phénomène est normal et ne traduit pas une défaillance du système audio.
	L'antenne est absente ou a été endommagée (par exemple lors d'un lavage ou dans un parking souterrain).	Faire vérifier l'antenne par le réseau PEUGEOT.
Je ne retrouve pas certaines stations radio dans la liste des stations captées.	La station n'est plus captée ou son nom a changé dans la liste.	
Le nom de la station de radio change.	Certaines stations de radio envoient, à la place de leurs noms d'autres informations (titre de la chanson par exemple). Le système interprète ces données comme le nom de la station.	

Réglages, configuration

QUESTION	RÉPONSE	SOLUTION
Il y a un écart de qualité sonore entre les différentes sources audio (radio, USB...).	Pour permettre une qualité d'écoute optimale, les réglages audio (Volume, Aigu, Médium, Grave) peuvent être adaptés aux différentes sources sonores, ce qui peut générer des écarts audibles lors d'un changement de source (radio, USB...).	Vérifier que les réglages audio sont adaptés aux sources écoutées. Il est conseillé de régler l'ajustement automatique du son (Faible, Moyen, Elevé) dans les configurations audio. Vérifier la qualité et le format de votre enregistrement.
Moteur coupé, le système s'arrête après plusieurs minutes d'utilisation.	Lorsque le moteur est coupé, le temps de fonctionnement du système dépend de la charge de la batterie. L'arrêt est normal : le système se met en mode économie d'énergie et se coupe afin de préserver la batterie du véhicule.	Démarrer le moteur du véhicule afin d'augmenter la charge de la batterie.

Radio



	Sommaire
Glossaire autoradio	236
Premiers pas	239
Commandes au volant	241
Radio	242
Radio DAB (Digital Audio Broadcasting)	243
Média	245
Téléphone	247
Bluetooth®	249
Réglages	250
Questions fréquentes	251

! Pour des raisons de sécurité, le conducteur doit impérativement réaliser les opérations nécessitant une attention soutenue véhicule à l'arrêt.
Afin de préserver la batterie, le système se coupe après l'activation du mode économie d'énergie, 20 minutes après l'arrêt du moteur, sur les véhicules équipés du système "Accès et démarrage mains libres".

Glossaire autoradio

Libellés système	Significations / Actions correspondantes
Add contacts	Ajouter un contact.
Add SD	Associer une touche à un contact.
All calls	Tous les appels.
ASL Mid/Low/High/Off	Régler les ambiances sonores (milieu / faible / élevé).
AUX On/Off	Activer ou désactiver le mode AUX (Auxiliaire).
Back	Retour en arrière.
Balance	Régler la répartition sonore.
Bass	Régler les sons graves.
Bluetooth info	Informations relatives au Bluetooth du système.
BT Power On/Off	Activer ou désactiver le mode automatique de connexion Bluetooth.

Libellés système	Significations / Actions correspondantes
BTA	Bluetooth audio.
BTA - BT audio player not found	Le système ne reconnaît pas le lecteur audio via le Bluetooth.
Call volume	Régler le volume d'appel.
Car device info	Informations sur le système.
Clock	Régler l'heure.
Delete	Supprimer.
Delete call history	Supprimer l'historique des appels.
Delete contact	Supprimer un contact du répertoire.
Delete phonebook	Supprimer le répertoire.
Device address	Adresse du système.

Libellés système	Significations / Actions correspondantes
Device name	Nom du système.
DAB	Radio numérique.
Dial by number	Composer un numéro de téléphone.
Disconnect	Déconnecter votre téléphone.
Display Setting	Activer ou désactiver l'affichage automatique de connexion.
Enter new passkey	Entrer un nouveau mot de passe.
FM AF On/Off	Activer ou désactiver le mode FM AM.
FM Liste	Afficher la liste des stations FM.
FM TA On/Off	Activer ou désactiver le mode FM TA, message d'alerte.
HF Sound Setting	Son haute fréquence.

Libellés système	Significations / Actions correspondantes
Incoming calls	Appels entrants.
List Audio	Afficher la liste des périphériques audios enregistrés.
List Phone	Afficher la liste des téléphones enregistrés.
Missed calls	Appels manqués.
No entry	Aucune donnée disponible.
No history	Pas d'historique.
No connected	Non connecté.
Outgoing calls	Appels sortants.
Overwrite all	Tout remplacer.
Pairing	Connecter un périphérique en Bluetooth.

Libellés système	Significations / Actions correspondantes
Passkey	Changer le mot de passe.
Phonebook	Répertoire.
Radio	Afficher le mode radio.
Region Code	Activer ou désactiver le mode RDS.
Reset	Réinitialiser les réglages.
Reset all	Tout réinitialiser.
Ringtone	Choisir la sonnerie.
Ringtone volume	Régler le volume de la sonnerie d'appels.
Searching	Rechercher.
Select	Sélectionner.

Libellés système	Significations / Actions correspondantes
Setup	Réglages.
Skip	Passer à l'étape suivante.
Sound Setting	Afficher la liste des réglages du son.
Speed dials	Numérotation abrégée.
TA	Message d'alerte sur le trafic routier.
TEL	Afficher la liste des réglages du téléphone.
Transfer history	Transférer l'historique des appels.
Treble	Régler les sons aigus.
Update	Mettre à jour la liste.
Updating	Mise à jour.

Premiers pas

Autoradio avec Bluetooth®



Marche/arrêt.
Réglage du volume (chaque source est indépendante).



Accepter un appel entrant.



Refus de l'appel téléphonique entrant.
Fin de l'appel téléphonique en cours.



Radio AM touches 1 à 6 : sélection de la station de radio mémorisée.
Radio FM touches 1 à 5 : sélection de la station de radio mémorisée.
List FM : affichage des stations de radios captées.
Pression continue : mémorisation d'une station.
Back : abandon de l'opération en cours, remonter dans l'arborescence.

MENU

Affichage du menu et réglage des options.
Rotation : défilement de la liste ou réglage d'une station radio.
Pression : confirmation de l'option affichée à l'écran

MODE

Sélection des gammes d'ondes AM, FM et DAB*.
Sélection de la source BTA (Bluetooth Audio) et AUX (Auxiliaire).



Sélection :

- automatique de la radio de fréquence supérieure.
- de la ligne suivante d'une liste ou d'un menu.
- du répertoire média suivant.



Sélection :

- automatique de la radio de fréquence inférieure.
- de la ligne précédente d'une liste ou d'un menu.
- du répertoire média précédent.

* Selon équipement.

Autoradio



Marche/arrêt.
Réglage du volume (chaque source est indépendante).



Radio AM touches 1 à 6 : sélection de la station de radio mémorisée.
Radio FM touches 1 à 5 : sélection de la station de radio mémorisée.
List FM : affichage des stations de radios captées.
Pression continue : mémorisation d'une station.
Back : abandon de l'opération en cours, remonter dans l'arborescence.

SEEK FILE

Sélection :
- automatique de la radio de fréquence inférieure/supérieure.
- de la ligne précédente/suivante d'une liste ou d'un menu.

MENU

Affichage du menu et réglage des options.
Rotation : défilement de la liste ou réglage d'une station radio.
Pression : confirmation de l'option affichée à l'écran

MODE

Sélection des gammes d'ondes AM et FM.
Sélection de la source BTA (Bluetooth Audio) et AUX (Auxiliaire).

FOLDER

Sélection du répertoire média précédent/suivant.

Commandes au volant

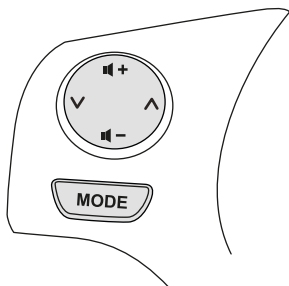
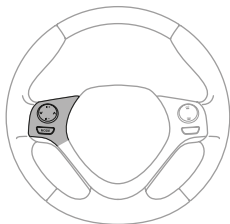

MODE

Sélection des gammes d'ondes AM et FM et des sources BTA (Bluetooth Audio) et / ou AUX (Auxiliaire).

Pression continue :

activer / désactiver la fonction "Mute" de la radio ou la pause des sources média.



Radio : basculer sur les stations de radio mémorisées en ordre croissant.
Media : plage suivante.



Radio : basculer sur les stations de radio mémorisées en ordre décroissant.
Media : plage précédente.



Augmenter le volume.



Diminuer le volume.

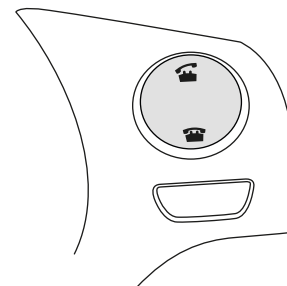
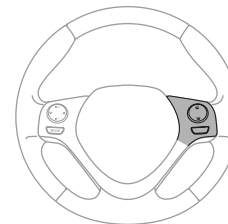

Accepter un appel entrant.





Refus de l'appel téléphonique entrant.
Fin de l'appel téléphonique en cours.

Radio

Sélectionner une station

MODE Appuyer sur "**MODE**" pour sélectionner la gamme d'ondes FM ou AM.

 Appuyer brièvement sur l'une des touches pour effectuer une recherche automatique de fréquence inférieure/supérieure.

 Tourner la molette pour effectuer une recherche manuelle de fréquence inférieure/supérieure.

 En mode FM appuyer sur la touche "**List**" pour afficher la liste des stations captées localement.

 Appuyer sur l'une des touches pour sélectionner la station choisie puis valider.

 Appuyer sur "**Update**" pour actualiser la liste.

Mémoriser une station

MODE Appuyer sur "**MODE**" pour sélectionner la gamme d'ondes FM ou AM.

 Appuyer brièvement sur l'une des touches pour effectuer une recherche automatique de fréquence inférieure/supérieure.

 Effectuer une pression continue sur une touche pour mémoriser la station en cours d'écoute. Le nom de la station s'affiche et un signal sonore valide la mémorisation.

i L'environnement extérieur (colline, immeuble, tunnel, parking, sous-sol...) peut bloquer la réception, y compris en mode suivi RDS, recherche de fréquences. Ce phénomène est normal dans la propagation des ondes radio et ne traduit en aucune manière une défaillance de l'autoradio.

Fréquence alternative (AF) / RDS

i Lorsque la fonction fréquence (AF) alternative est activée, le système sélectionne la meilleure fréquence RDS (Region code) de la station écoutée. Cependant, dans certaines conditions, le suivi de cette station n'est pas assuré sur tout le pays, les stations de radio ne couvrant pas 100% du territoire. Lors d'une réception plus faible, la fréquence bascule sur une station régionale.

MENU Appuyer sur "**MENU**" pour afficher la liste.

 Tourner la molette pour sélectionner "**Radio**", appuyer pour valider.

 Tourner la molette pour sélectionner "**FM AF**", appuyer pour activer ou désactiver la fréquence.

 Tourner la molette pour sélectionner "**Region Code**", appuyer pour activer ou désactiver.

Radio DAB (Digital Audio Broadcasting)

Écouter les messages TA

i La fonction TA (Trafic Announcement) rend prioritaire l'écoute des messages d'alerte sur trafic routier. Pour être active, cette fonction nécessite la réception correcte d'une station de radio émettant ce type de message. Dès l'émission d'une info trafic, le média en cours s'interrompt automatiquement pour diffuser le message TA. L'écoute normale du média reprend dès la fin de l'émission du message.

MENU

Appuyez sur "**MENU**" pour afficher la liste.



Tourner la molette pour sélectionner "**Radio**", appuyer pour valider.



Tourner la molette pour sélectionner "**FM AF**", appuyer pour activer ou désactiver la réception des annonces trafics.

Radio numérique

i La radio numérique vous permet une écoute de qualité supérieure et également des catégories supplémentaires d'annonces d'information (TA INFO). Les différents "multiplex/ensemble" (ensemble de messages analogiques et flux de données numériques combinés en un seul signal) vous proposent un choix de radios rangées par ordre alphabétique.

MODE

Appuyer sur "**MODE**" pour sélectionner la gamme d'onde DAB.



Appuyer brièvement sur l'une des touches pour effectuer une recherche automatique de fréquence inférieure/supérieure.



Tourner la molette pour effectuer une recherche manuelle de fréquence inférieure/supérieure.



En mode DAB appuyer sur la touche "**Text**" pour afficher le RadioText (TXT) de la station courante.



Effectuer une pression continue sur une touche pour mémoriser la station en cours d'écoute. Le nom de la station s'affiche et un signal sonore valide la mémorisation.

Suivi DAB / FM

i La radio numérique ne couvre pas à 100% le territoire. Lorsque la qualité du signal numérique est faible, l'option Fréquence DAB alternative "**DAB AF**" permet de continuer à écouter une même station, en basculant automatiquement sur la radio analogique "FM" correspondante (si elle existe).

MENU

Appuyer sur **MENU** pour afficher la liste.



Tourner la molette pour sélectionner "**Radio**", appuyer pour valider.



Tourner la molette pour sélectionner "**DAB AF**", appuyer pour activer ou désactiver la fréquence.

i Si le suivi "**DAB AF**" est activé, il y a un décalage de quelques secondes lorsque le système bascule en radio analogique "FM" avec parfois une variation de volume. Lorsque la qualité du signal numérique redevient bonne, le système rebascule automatiquement en "DAB".

i Si la station "DAB" écoutée n'est pas disponible, ou si le "**DAB AF**" n'est pas activé, il y a une coupure de son lorsque la qualité du signal numérique devient trop faible.

Média

Lecteur USB

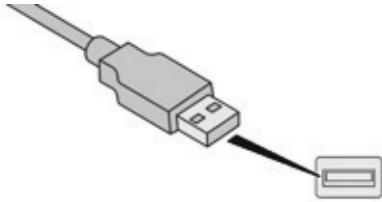

Insérer la clé USB dans la prise USB ou brancher le périphérique USB à la prise USB à l'aide d'un câble adapté (non fourni).

Prise Auxiliaire (AUX)



Brancher l'équipement nomade (lecteur MP3, ...) sur la prise JACK à l'aide d'un câble audio.

Informations et conseils

Le système audio lit les fichiers avec l'extension :

".wma," de type Ver7 et Ver8 avec un débit compris entre 48 et 192 Kbps et de type Ver9 avec un débit compris entre 48 et 320 Kbps.
".aac," avec un débit compris entre 16 Kbps et 320 Kbps.

".mp3 - MPEG1" avec un débit compris entre 32 et 320 Kbps et ".mp3 - MPEG2" avec un débit compris entre 8 et 160 Kbps.

Les fréquences d'échantillonnage supportées sont 11, 22, 44 et 48 KHz.

Utiliser uniquement des clés USB au format FAT32 (File Allocation Table).

Il est conseillé de rédiger les noms de fichiers avec moins de 20 caractères en excluant les caractères particuliers (ex : « » ? . ; ù) afin d'éviter tout problème de lecture ou d'affichage.

! Le système constitue des listes de lecture (mémoire temporaire) dont le temps de création peut prendre de quelques secondes à plusieurs minutes à la première connexion.

Réduire le nombre de fichiers autres que musicaux et le nombre de répertoires permet de diminuer ce temps d'attente.

Les listes de lecture sont actualisées à chaque coupure du contact ou connexion d'une clé USB. Néanmoins, le système audio mémorise ces listes et si elles n'ont pas été modifiées, le temps de chargement sera réduit.

Le système accepte les lecteurs nomades USB Mass Storage ou les lecteurs Apple® via les prises USB. Le câble d'adaptation n'est pas fourni.

La gestion du périphérique se fait par les commandes du système audio.

Les autres périphériques, non reconnus par le système lors de la connexion, doivent être branchés à la prise auxiliaire à l'aide d'un câble Jack (non fourni).

Le système peut lire les fichiers audios alternativement via le système Bluetooth® et la prise USB.

i Il est recommandé d'utiliser le câble USB de l'appareil nomade.

Streaming audio

Le streaming permet d'écouter les fichiers audio du téléphone via les haut-parleurs du véhicule.

Connecter le téléphone : voir la rubrique "**Téléphone**".



Sélectionner "Bluetooth" puis "**Pairing**".

Vous pouvez aussi consulter, activer ou désactiver des paramètres du système liés à la fonction Bluetooth.

MENU

Appuyer sur "**MENU**" pour afficher la liste.



Tourner la molette pour sélectionner "Bluetooth", appuyer pour afficher la liste.

i Une fois connecté en streaming, le téléphone est considéré comme une source média. Si la lecture ne commence pas automatiquement, il peut être nécessaire de lancer la lecture audio à partir du téléphone.

Connexion lecteurs Apple®

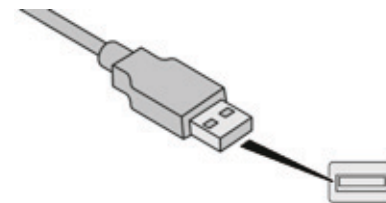

Connecter le lecteur Apple® à la prise USB à l'aide d'un câble adapté (non fourni). La lecture commence automatiquement.

Le pilotage se fait via les commandes du système audio.

Les classements disponibles sont ceux du lecteur nomade connecté (artistes / albums / genres / morceaux / playlists / livres audio / podcasts).

Le classement utilisé par défaut est le classement par artistes. Pour modifier le classement utilisé, remonter l'arborescence jusqu'à son premier niveau puis sélectionner le classement souhaité (playlists par exemple) et valider pour descendre l'arborescence jusqu'à la piste souhaitée.

La version du logiciel du système audio peut être incompatible avec la génération de votre lecteur Apple®.

Téléphone

Jumeler un téléphone Bluetooth®

! Pour des raisons de sécurité et parce qu'elles nécessitent une attention soutenue de la part du conducteur, les opérations de jumelage du téléphone mobile Bluetooth au système kit mains-libres de l'autoradio, doivent être réalisées **véhicule à l'arrêt**.

Activer la fonction Bluetooth du téléphone et s'assurer qu'il est "visible par tous" (configuration du téléphone).

MENU

Appuyer sur "**MENU**" pour afficher la liste.



Tourner la molette pour sélectionner "**Bluetooth**", appuyer pour afficher la liste.



Tourner la molette pour sélectionner "**Pairing**", appuyer pour afficher le nom et le code du système.

Saisir à l'aide du clavier de votre téléphone le code PIN affiché à l'écran du système ou confirmer sur le téléphone portable le PIN affiché.



En cas d'échec, il est conseillé de désactiver puis de réactiver la fonction Bluetooth de votre téléphone.

Lors de l'enregistrement, un texte s'affiche indiquant l'état d'avancement de l'opération. Lorsque la procédure d'enregistrement est terminée avec succès, une liste apparaît avec l'option "**TEL**". Vous pouvez ainsi entrer les paramètres liés à ces fonctions*.

MENU

Appuyer sur "**MENU**" pour afficher la liste.



Tourner la molette pour sélectionner "**TEL**", appuyer pour afficher la liste.



Tourner la molette pour sélectionner "**Phonebook**", appuyer pour valider.



Tourner la molette pour sélectionner "**Add contacts**", appuyer pour valider.



Tourner la molette pour sélectionner "**Overwrite all**", appuyer pour valider.



Sélectionner "**YES**", pour enregistrer les paramètres.



Appuyer sur cette touche pour naviger dans le menu téléphone.



Vous pouvez en sortir à tout moment en appuyant sur cette touche.

* Si la compatibilité matérielle de votre téléphone est totale.

Recevoir un appel

Un appel entrant est annoncé par une sonnerie et un affichage superposé sur l'écran.



Appuyer sur cette touche pour accepter l'appel.

Passer un appel



Appuyer sur cette touche pour naviger dans le menu téléphone.



Sélectionner "**Phonebook**" pour accéder à votre répertoire, ensuite naviguer avec la molette.



Pour composer un numéro, sélectionner "**Enter a phone num**" dans la liste.

Raccrocher un appel



Pour refuser ou terminer un appel, appuyer sur cette touche.

Liste des menus du téléphone

Appuyer sur **MENU**, tourner la molette pour sélectionner "**TEL**", appuyer pour afficher la liste et naviguer dans les menus en utilisant cette molette.

Niveau 1	Niveau 2	Niveau 3	Actions correspondantes
TEL	Phonebook	Add contacts	Ajouter un contact.
		Add SD	Associer une touche à un contact.
		Delete call history	Supprimer l'historique des appels.
		Delete contact	Supprimer un contact du répertoire.
		Delete phonebook	Supprimer le répertoire.
	HF Sound Setting	Call volume	Régler le volume d'appels.
		Ringtone volume	Régler le volume de la sonnerie d'appels.
		Ringtone	Choisir la sonnerie.
	Transfer history	Overwrite all	Tout remplacer.

Bluetooth®

Liste des menus du Bluetooth®

MENU Appuyer sur **MENU**, tourner la molette pour sélectionner "**Bluetooth**", appuyer pour afficher la liste et naviguer dans les menus en utilisant cette molette.

Niveau 1	Niveau 2	Niveau 3	Actions correspondantes
Bluetooth	Pairing	-	Connecter un périphérique en Bluetooth.
	List Phone	-	Afficher la liste des téléphones enregistrés.
	List Audio	-	Afficher la liste des périphériques audios enregistrés.
	Passkey	Enter new passkey	Changer ou entrer un mot de passe.
	BT Power	-	Activer ou désactiver le mode automatique de connexion Bluetooth.
	Bluetooth info	Device name Device address	Informations relatives au Bluetooth du système.
	Display Setting	-	Activer ou désactiver l'affichage automatique de connexion.
	Reset	Reset all Sound Setting Car device info	Réinitialiser les réglages.

Réglages

Réglages du système

MENU

Appuyer sur "**MENU**" pour afficher la liste des options.



Tourner la molette pour sélectionner "**Bluetooth**", appuyer pour afficher la liste des réglages Bluetooth.



Tourner la molette pour sélectionner "**Pairing**", appuyer pour afficher la liste.



Appuyer sur les touches correspondantes pour changer ou valider les options.

Réglages audio

MENU

Appuyer sur "**MENU**" pour afficher la liste des options.



Tourner la molette pour sélectionner "**Sound Setting**", appuyer pour afficher la liste des réglages et pour activer ou désactiver les options :

- "**Bass**"
- "**Treble**"
- "**Balance**"
- "**ASL**"



Les réglages audio sont différents et indépendants pour chaque source sonore.

Questions fréquentes

Le tableau ci-après regroupe les réponses aux questions les plus fréquemment posées concernant votre système audio.

Téléphone, Bluetooth®

QUESTION	RÉPONSE	SOLUTION
Je n'arrive pas à connecter mon téléphone Bluetooth.	Il est possible que le Bluetooth du téléphone soit désactivé ou l'appareil non visible.	<ul style="list-style-type: none"> - Vérifier que le Bluetooth de votre téléphone est activé. - Vérifier dans les paramètres du téléphone qu'il est "Visible par tous".
	Le téléphone Bluetooth n'est pas compatible avec le système.	Vous pouvez vérifier la compatibilité de votre téléphone sur www.peugeot.pays (services).
Le son du téléphone connecté en Bluetooth est inaudible.	Le son dépend à la fois du système et du téléphone.	Augmenter le volume du système audio, éventuellement au maximum, et augmenter le son du téléphone si nécessaire.
	Le bruit ambiant influe sur la qualité de la communication téléphonique.	Réduire le bruit ambiant (fermer les fenêtres, diminuer la ventilation, ralentir, ...).
Les contacts ne sont pas classés dans l'ordre alphabétique.	Certains téléphones proposent des options d'affichage. Selon les paramètres choisis, les contacts peuvent être transférés dans un ordre spécifique.	Modifier les paramètres d'affichage du répertoire du téléphone.
Le système ne reçoit pas les SMS.	Le mode Bluetooth de votre téléphone ne permet pas de transmettre les SMS au système.	

USB, lecteur nomade

QUESTION	RÉPONSE	SOLUTION
Le temps d'attente après le branchement d'une clé USB est long.	Lors de l'insertion d'un nouveau média, le système lit un certain nombre de données (répertoire, titre, artiste, etc.). Ceci peut prendre de quelques secondes à quelques minutes.	Ce phénomène est normal.
Certains caractères des informations du média en cours de lecture ne sont pas affichés correctement.	Le système audio ne sait pas traiter certains types de caractères.	Utiliser des caractères standards pour nommer les pistes et répertoires.
La lecture des fichiers en streaming ne commence pas.	Le périphérique connecté ne permet pas de lancer automatiquement la lecture.	Lancer la lecture depuis le périphérique.
Les noms des pages et la durée de lecture ne s'affichent pas sur l'écran en streaming audio.	Le profil Bluetooth ne permet pas de transférer ces informations.	

Radio

QUESTION	RÉPONSE	SOLUTION
La qualité de réception de la station radio écoutée se dégrade progressivement ou les stations mémorisées ne fonctionnent pas (pas de son, 87,5 Mhz s'affiche...).	Le véhicule est trop éloigné de l'émetteur de la station écoutée ou aucun émetteur n'est présent dans la zone géographique traversée.	Activer la fonction "RDS" afin de permettre au système de vérifier si un émetteur plus puissant se trouve dans la zone géographique.
	L'environnement (colline, immeuble, tunnel, parking sous-sol...) bloque la réception, y compris en mode de suivi RDS.	Ce phénomène est normal et ne traduit pas une défaillance du système audio.
	L'antenne est absente ou a été endommagée (par exemple lors d'un lavage ou dans un parking souterrain).	Faire vérifier l'antenne par le réseau PEUGEOT.
Je ne retrouve pas certaines stations radio dans la liste des stations captées.	La station n'est plus captée ou son nom a changé dans la liste.	
Le nom de la station de radio change.	Certaines stations de radio envoient, à la place de leurs noms d'autres informations (titre de la chanson par exemple). Le système interprète ces données comme le nom de la station.	

Réglages, configuration

QUESTION	RÉPONSE	SOLUTION
Il y a un écart de qualité sonore entre les différentes sources audio (radio, USB...).	Pour permettre une qualité d'écoute optimale, les réglages audio (Volume, Aigu, Médium, Grave) peuvent être adaptés aux différentes sources sonores, ce qui peut générer des écarts audibles lors d'un changement de source (radio, USB...).	Vérifier que les réglages audio sont adaptés aux sources écoutées. Il est conseillé de régler l'ajustement automatique du son (Faible, Moyen, Elevé) dans les configurations audio. Vérifier la qualité et le format de votre enregistrement.
Moteur coupé, le système s'arrête après plusieurs minutes d'utilisation.	Lorsque le moteur est coupé, le temps de fonctionnement du système dépend de la charge de la batterie. L'arrêt est normal : le système se met en mode économie d'énergie et se coupe afin de préserver la batterie du véhicule.	Démarrer le moteur du véhicule afin d'augmenter la charge de la batterie.

A

ABS	107, 108
Accès aux places arrière (3 portes)	47
Accès et Démarrage Mains Libres	34, 35, 72
Accessoires	142
Active City Brake	110, 112
Aérateurs	52
Aération	9
Afficheur	26
Afficheur du combiné	13
Aide au démarrage en pente	82
Aide au freinage d'urgence (AFU)	107
Airbags	18, 118
Airbags frontaux	118, 122
Airbags latéraux	120, 122
Airbags rideaux	121, 122
Air conditionné	9, 56
Air conditionné automatique	57
Air conditionné manuel	55
Alerte de franchissement involontaire de ligne (AFIL)	93
Allumage automatique des feux	99, 101
Aménagements du coffre	68
Aménagements intérieurs	63, 64
Ancrages ISOFIX	132, 135
Anneau de remorquage	69
Antiblocage des roues (ABS)	107, 108
Antidémarrage électronique	75
Antipatinage de roues (TRC)	17, 24, 107-109
Appuis-tête arrière	49
Arborescence	190, 192, 202, 208, 210
Arborescence écran	190, 192, 202, 208, 210, 220, 222, 224, 226
Arrêt du véhicule	71, 72, 74, 77
Attelage	180
Auxiliaire	198, 199, 245
Avertisseur sonore	106

B

Bacs de porte	63
Balais d'essuie-vitre (changement)	144
Barres de toit	144
Batterie	151, 177-179
Bluetooth (kit mains-libres)	204, 247
Bluetooth (téléphone)	204, 247
Boîte à fusibles compartiment moteur	168
Boîte à fusibles planche de bord	168
Boîte à gants	63, 64
Boîte de vitesses ETG	9, 77, 152
Boîte de vitesses manuelle	9, 76, 83, 151

C

Câble audio	198, 245
Câble jack	198, 245
Caisson de rangement	69
Caméra de recul	92
Capacité du réservoir carburant	138
Capot moteur	146
Carburant	9, 26, 138, 139
CD	199
CD MP3	199
Ceintures de sécurité	48, 115-117, 129
Chaînes à neige	140
Changement de la pile de la clé électronique	37
Changement de la pile de la télécommande	33
Changement d'un balai d'essuie-vitre	144
Changement d'une lampe	163-165
Changement d'une roue	158

Changement d'un fusible	168
Charge de la batterie	179
Chargement	9
Chauffage	9, 54, 55
Clé	31
Clé électronique	34-37
Clignotants	103, 164, 166, 167
Coffre	39
Combiné	11, 12
Commande au volant de l'autoradio	188, 241
Commande d'éclairage	98, 99
Commande de secours coffre	40
Commande d'essuie-vitre	104
Compteur	26
Compteur kilométrique journalier	26
Conduite économique	9
Connexion iPhone	212-214
Connexion MirrorLink	216-218
Conseils de conduite	70
Conseils d'entretien	152
Consommation carburant	9, 26, 138
Contrôle de pression (avec kit)	153
Contrôle dynamique de stabilité (CDS)	17, 24, 107-109
Contrôles	147, 151, 152
Crevaision	153, 158
Cric	158
Crochets	69

D

DAB (Digital Audio Broadcasting) - Radio numérique	196, 197, 243, 244
Dégivrage	52, 55, 61
Dégivrage avant	60
Dégivrage lunette arrière	61
Démarrage de secours	178
Démarrage du véhicule	71, 72, 74, 77
Démarrer	178
Démontage d'une roue	158
Démontage du surtapis	66
Dépose et pose d'un fusible	168
Désembuage	52, 55, 57
Désembuage arrière	61
Désembuage avant	60
Détection de sous-gonflage	19, 95, 97, 157
Déverrouillage	32, 34
Dimensions	183
Direction assistée	18
Disques de freins	152

E

Eclairage	164
Eclairage coffre	62
Eclairage d'accompagnement	102
Eco-conduite	9
Eco-conduite (conseils)	9
Economie d'énergie (mode)	141
Écran couleur	186, 189
Écran tactile	185, 186
Écran tactile (Menus)	189
Embrayage	151

Enfants	132-134, 137
Enfants (sécurité)	137
Entrée d'air	57
Entretien courant	9
Environnement	9
Essuie-vitre	104

F

Fermeture des portes	35
Fermeture du coffre	39
Feu antibrouillard arrière	100, 166
Feux arrière	166
Feux avant	164
Feux de croisement	98, 164
Feux de détresse	106
Feux de plaque minéralogique	167
Feux de position	98
Feux de recul	166
Feux de route	98, 164
Feux de stop	166
Feux diurnes	99
Feux indicateurs de direction	103
Filtre à air	151
Filtre à huile	151
Filtre habitacle	151
Fixations ISOFIX	132
Fonction autoroute (clignotants)	103
Frein de stationnement	76, 152
Freins	152
Fréquence (radio)	194, 195
Fusibles	168

G

Glossaire autoradio	236
Gonflage des pneus	9
Gonflage occasionnel (avec kit)	153

H

Hauteur du volant	51
Heure	29
Heure (réglage)	30

I

Identification	184
Indicateur de changement de rapport	81
Indicateurs de direction (clignotants)	103, 164, 166
Informations trafic autoroutier (TA)	243
ISOFIX	133-135
ISOFIX (fixations)	132

J

Jack.....	198, 245
Jauge de carburant.....	26, 138
Jauge d'huile.....	148

K

Kit de dépannage provisoire de pneumatique.....	69, 153
Kit mains-libres.....	204, 247
Klaxon.....	106

L

Lampes (changement).....	163, 164
Lavage (conseils).....	152
Lave-vitre.....	105
Lave-vitre arrière.....	105
Lecteur USB.....	198, 245
Lève-vitres.....	41
Levier boîte de vitesses manuelle.....	76
Levier de vitesses.....	9
Limiteur de vitesse.....	86, 89
Localisation du véhicule.....	32
Lunette arrière (dégivrage).....	61

M

Masses.....	182
Menu.....	190, 192, 202, 208, 210, 220, 222, 224, 226
Menus (audio).....	190, 192, 202, 208, 210
Menus (Écran tactile).....	189
Miroir de courtoisie.....	64
Mode de conduite.....	77
Mode easy (mode automatique).....	77
Mode économie d'énergie.....	141
Mode manuel.....	77
Moteur essence.....	139, 147, 181, 182
Motorisations.....	181

N

Navigation.....	220, 222, 224, 226
Neutralisation de l'airbag passager.....	118
Niveau d'huile.....	148
Niveau du liquide de frein.....	149
Niveau du liquide de lave-vitre.....	150
Niveau du liquide de refroidissement.....	150
Niveau mini carburant.....	26, 138
Niveaux et vérifications.....	147-150

O

Ordinateur de bord.....	27, 28
Oubli des feux.....	100
Outils.....	158
Ouverture des portes.....	34
Ouverture du capot moteur.....	146
Ouverture du coffre.....	34, 39

P

Pare-soleil.....	63, 64
Pédale d'embrayage.....	151
Phares.....	164
Pile de clé électronique.....	37
Pile de télécommande.....	33
Plafonnier.....	62
Plaques d'identification constructeur.....	184
Plaquettes de freins.....	152
Pneumatiques.....	9
Porte-gobelets.....	63
Portes.....	38
Pression des pneumatiques.....	157, 184
Prétension pyrotechnique (ceintures de sécurité).....	117
Prise accessoires 12V.....	63, 64
Prise JACK.....	63, 65, 198, 245
Prises audio.....	65
Prise USB.....	63, 65
Projecteurs antibrouillard avant.....	100, 165
Protection des enfants.....	118, 123-125, 132-134, 136

R

Rabattement/Déploiement des rétroviseurs.....	50
Rabattement du dossier des sièges ou de la banquette.....	48
Radio.....	194, 195, 199, 242
Radio numérique - DAB (Digital Audio Broadcasting).....	196, 197, 243, 244
Rangements.....	63, 64
RDS.....	195
Recharge batterie.....	179
Recirculation d'air.....	57
REF.....	107, 108
Réglage de la répartition d'air.....	54
Réglage de la température.....	54, 57
Réglage de l'heure.....	29, 30
Réglage des sièges.....	46, 48
Réglage du débit d'air.....	54
Réglage du site des projecteurs.....	103
Réglage du volant.....	51
Réinitialisation de la détection de sous-gonflage.....	96
Remontage d'une roue.....	158
Remorquage d'un véhicule.....	180
Remplacement des lampes.....	163, 165
Remplacement d'une roue.....	158
Remplacement filtre à air.....	151
Remplacement filtre à huile.....	151
Remplacement filtre habitacle.....	151
Remplissage du réservoir de carburant.....	138, 139
Répartiteur électronique de freinage (REF).....	107, 108
Répétiteur latéral (clignotant).....	167
Réservoir de carburant.....	26, 138
Réservoir lave-vitre.....	150
Rétroviseur intérieur.....	51

Rétroviseurs extérieurs.....	50
Révisions.....	9
Rhéostat d'éclairage.....	27
Roue de secours.....	158

S

Sécurité des enfants.....	118, 123-125, 132-134, 136, 137
Sélecteur de vitesses.....	77
Sièges arrière.....	47, 48
Sièges avant.....	46
Sièges enfants.....	117, 123-125, 129, 130, 136
Sièges enfants classiques.....	129
Sièges enfants ISOFIX.....	132-135
Signal de détresse.....	106
Sous-capot moteur.....	147
Sous-gonflage (détection).....	95
Station de radio.....	194, 195, 242
Stop & Start.....	28, 83, 85, 151, 177
Streaming audio Bluetooth.....	199, 201, 246
Surtapis.....	66
Système audio.....	235

T

Tableaux des fusibles.....	168
Tablette arrière.....	67
Télécommande.....	32, 37
Téléphone.....	204-207, 247, 248
Témoins d'alerte.....	15
Témoins de marche.....	21
Témoins lumineux.....	15, 21, 24
Toit toile électrique.....	42
TRC (antipatinage de roues).....	17, 24, 107-109
Troisième feu de stop.....	167

U

USB.....	198, 199, 245
----------	---------------

V

Ventilation.....	52, 55
Vérification des niveaux.....	148-150
Vérifications courantes.....	151, 152
Verrouillage centralisé.....	32, 35
Verrouillage/déverrouillage d'une porte de l'intérieur.....	38
Visibilité.....	52
Vitres de custode.....	41
Volant (réglage).....	51



Declaration of Conformity (DoC)

Hereby, Panasonic Corporation, declares that this Bluetooth Module ASSY [YEP0PTA605] is in compliance with the essential requirements and other relevant provisions of Directive 1999/5/EC.

The latest original "DECLARATION of CONFORMITY"(DoC) is available at the address below.
<http://www.pfc.panasonic.de/>

(To see the DoC for the product's component, input the product search number: YEP0PTA605)

С настоящето, Panasonic Corporation, декларира, че YEP0PTA605 е в съответствие със съществени те изисквания и другите приложими разпоредби на Директива 1999/5/EC.
Panasonic Corporation tímto prohlašuje, že tento YEP0PTA605 je ve shodě se základními požadavky a dalšími příslušnými ustanoveními směrnice 1999/5/ES.
Undertegnede Panasonic Corporation erklærer herved, at følgende udstyr YEP0PTA605 overholder de væsentlige krav og øvrige relevante krav i direktiv 1999/5/EF.
Hierbij verklaart Panasonic Corporation dat het toestel YEP0PTA605 in overeenstemming is met de essentiële eisen en de andere relevante bepalingen van richtlijn 1999/5/EG.
Hereby, Panasonic Corporation, declares that this YEP0PTA605 is in compliance with the essential requirements and other relevant provisions of Directive 1999/5/EC.
Käesolevaga kinnitab Panasonic Corporation seadme YEP0PTA605 vastavust direktiivi 1999/5/EÜ põhinõuetele ja nimetatud direktiivist tulenevatele teistele asjakohastele sätetele.
Panasonic Corporation vakuuttaa täten että YEP0PTA605 tyyppinen laite on direktiivin 1999/5/EY olleellisten vaatimusten ja sitä koskevien direktiivin muiden ehtojen mukainen.
Par la présente Panasonic Corporation déclare que l'appareil YEP0PTA605 est conforme aux exigences essentielles et aux autres dispositions pertinentes de la directive 1999/5/CE.
Hiermit erklärt Panasonic Corporation, dass sich das Gerät YEP0PTA605 in Übereinstimmung mit den grundlegenden Anforderungen und den übrigen einschlägigen Bestimmungen der Richtlinie 1999/5/EG befindet.
ΜΕ ΤΗΝ ΠΑΡΟΥΣΑ ΠΑΝΑΤΩΝΙΚΟΣ ΔΗΛΩΝΕΙ ΟΤΙ ΤΟ YEP0PTA605 ΣΥΜΜΟΡΦΩΝΕΤΑΙ ΠΡΟΣ ΤΙΣ ΟΥΣΙΩΔΕΙΣ ΑΠΑΙΤΗΣΕΙΣ ΚΑΙ ΤΙΣ ΛΟΠΩΣ ΣΧΕΤΙΚΕΣ ΔΙΑΤΑΞΕΙΣ ΤΗΣ ΟΔΗΓΙΑΣ 1999/5/ΕΚ.
Allírofti, Panasonic Corporation nyilatkozik, hogy a YEP0PTA605 megfelel a vonatkozó alapelvű követelményeknek és az 1999/5/EC irányelv egyéb előírásainak.
Con la presente Panasonic Corporation dichiara che questo YEP0PTA605 è conforme ai requisiti essenziali ed alle altre disposizioni pertinenti stabilite dalla direttiva 1999/5/CE.

Ar šo Panasonic Corporation deklarē, ka YEP0PTA605 atbilst Direktīvas 1999/5/EK būtiskajām prasībām un ciliem ar to saistītajiem noteikumiem.
Šuo Panasonic Corporation deklaruoja, kad šis YEP0PTA605 atlinka esminius reikalavimus ir kitas 1999/5/EB Direktivos nuostatas.
Hawnehkk, Panasonic Corporation, jiddikjara li dan YEP0PTA605 jikkonforma mal-nigijiet essenzejali u ma provedimentit ohvajn relevanti li hemm fid-Direttiva 1999/5/EC.
Niniejszym Panasonic Corporation oświadcza, że YEP0PTA605 jest zgodny z zasadniczymi wymogami oraz pozostałymi stosownymi postanowieniami Dyrektywy 1999/5/EC.
Panasonic Corporation declara que este YEP0PTA605 está conforme com os requisitos essenciais e outras disposições da Directiva 1999/5/CE.
Prin prezenta, Panasonic Corporation, declară că aparatul YEP0PTA605 este în conformitate cu cerințele esențiale și cu alte prevederi pertinente ale Directivei 1999/5/CE.
Panasonic Corporation týmto vyhlasuje, že YEP0PTA605 spĺňa základné požiadavky a všetky príslušné ustanovenia Smernice 1999/5/ES.
Panasonic Corporation izjavlja, da je ta YEP0PTA605 v skladu z bistvenimi zahtevami in ostalimi relevantnimi določili direktive 1999/5/ES.
Por medio de la presente Panasonic Corporation declara que el YEP0PTA605 cumple con los requisitos esenciales y cualesquiera otras disposiciones aplicables o exigibles de la Directiva 1999/5/CE.
Härmed intygar Panasonic Corporation att denna YEP0PTA605 står i överensstämmelse med de vä sentliga egenskapskrav och övriga relevanta bestämmelser som framgår av direktiv 1999/5/EG.
Hér með lýsir Panasonic Corporation yfir því að YEP0PTA605 er í samræmi við grunnkröfur og aðrar kröfur, sem gerðar eru í liðskipun 1999/5/EC.
Panasonic Corporation erklærer herved at udstyret YEP0PTA605 er i samsvar med de grundlæggende krav og øvrige relevante krav i direktiv 1999/5/EF.
Ovim, Panasonic Corporation, izjavjuje da ovaj YEP0PTA605 je uskladen sa bitnim zahtjevima i drugim relevantnim odredbama Direktive 1999/5/EC.
Nepermjet kesaj, Panasonic Corporation, deklarar qe ky YEP0PTA605 eshte ne pajtim me kerkesat thelbesore dhe dispozitat e tjera perkatese te Direktives 1999/5/EC.
Ovim Panasonic Corporation, izjavjuje da je YEP0PTA605 u skladu s bitnim zahtjevima drugim relevantnim odredbama Direktive 1999/5/EC.
Овим, Panasonic Corporation, изјављује да је овај YEP0PTA605 је у складу са основним захтевима и другим битним одредбама Директиве 1999/5/ЕЦ.

! Des étiquettes sont apposées en différents endroits de votre véhicule. Elles comportent des avertissements de sécurité ainsi que des informations d'identification de votre véhicule. Ne les enlevez pas : elles font partie intégrante de votre véhicule.

Les reproductions et traductions même partielles de ce document sont interdites sans autorisation écrite d'Automobiles PEUGEOT.

Automobiles PEUGEOT atteste, par application des dispositions de la réglementation européenne (Directive 2000/53) relative aux véhicules hors d'usage, qu'elle atteint les objectifs fixés par celle-ci et que des matières recyclées sont utilisées dans la fabrication des produits qu'elle commercialise.

Pour toute intervention sur votre véhicule, adressez-vous à un atelier qualifié disposant de l'information technique, de la compétence et du matériel adapté, ce que le réseau PEUGEOT est en mesure de vous apporter.

Nous attirons votre attention sur les points suivants :

- La pose d'un équipement ou d'un accessoire électrique non référencé par Automobiles PEUGEOT peut entraîner une panne des systèmes électriques de votre véhicule. Rendez-vous dans le réseau PEUGEOT pour prendre connaissance de l'offre d'accessoires référencés.
- Pour des raisons de sécurité, l'accès à la prise diagnostic, associée aux systèmes électroniques embarqués équipant le véhicule, est strictement réservé au réseau PEUGEOT ou à un atelier qualifié, disposant d'un outillage adapté (risques de dysfonctionnement des systèmes électroniques embarqués pouvant générer des pannes ou des accidents graves). La responsabilité du constructeur ne saurait être engagée en cas de non-respect de cette consigne.
- Toute modification ou adaptation non prévue ni autorisée par Automobiles PEUGEOT ou réalisée sans respecter les prescriptions techniques définies par le constructeur entraîne la suspension des garanties légale et contractuelle.

Imprimé en UE
Français
01-16

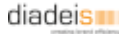

PEUGEOT

Automobiles PEUGEOT - Siège Social : 75, avenue de la Grande-Armée 75016 PARIS
Tél. 33 (0)1 40 66 55 11 - Fax 33 (0)1 40 66 54 14

Adresse postale : Automobiles PEUGEOT B.P. 01 75761 PARIS cedex 16 - Adresse Internet : <http://www.peugeot.com>

Société Anonyme au capital de 172 771 770 Euros - R.C.S. PARIS B 552 144 503. SIRET 552 144 503 00018. APE 341 Z

