

GUIDE D'UTILISATION



PEUGEOT 4008





Le guide d'utilisation en ligne

Retrouvez votre guide d'utilisation sur le site Internet de Peugeot, rubrique «Espace personnel».

Cet espace personnel vous propose des conseils et d'autres informations utiles à l'entretien de votre véhicule.

Consulter le guide d'utilisation en ligne vous permet également d'accéder aux dernières informations disponibles, facilement identifiables par le marque-page, repérable à l'aide de ce pictogramme :



Nous attirons votre attention sur le point suivant :

La pose d'un équipement ou d'un accessoire électrique non référencé par Automobiles PEUGEOT, peut entraîner une panne du système électronique de votre véhicule. Nous vous remercions de bien vouloir noter cette particularité et, vous conseillons de prendre contact avec un représentant de la marque PEUGEOT pour vous faire présenter les équipements et accessoires référencés.

 Si la rubrique «Espace personnel» n'est pas disponible dans le site Peugeot de votre pays, vous pouvez consulter votre guide d'utilisation à l'adresse suivante :
<http://public.servicebox.peugeot.com>

Sélectionnez :

- › le lien «Documentation de bord» depuis la page d'accueil (aucune inscription n'est demandée),
- › la langue,
- › le véhicule, sa silhouette,
- › la période d'édition de votre guide d'utilisation correspondant à la date de la 1^{ère} mise en circulation de votre véhicule.

Vous accéderez à votre guide d'utilisation en ligne, ainsi qu'aux dernières informations disponibles, repérables par le pictogramme :



Bienvenue

Nous vous remercions d'avoir choisi une 4008. Ce guide d'utilisation est conçu afin de vous faire profiter pleinement de votre véhicule dans toutes ses situations de vie.

Vous trouvez ainsi, dès les premières pages, un sommaire détaillé suivi d'une prise en main rapide destinée à faciliter la découverte de votre véhicule.

Tous les détails propres à votre véhicule, confort, sécurité, informations pratiques, vous sont ensuite présentés dans ce guide pour mieux l'apprécier et pleinement en profiter.

Votre véhicule reprend une partie des équipements décrits dans ce document, en fonction du niveau de finition, de la version et des caractéristiques propres au pays de commercialisation.

Légende



Avertissement :

ce symbole repère des avertissements que vous devez impérativement respecter pour votre propre sécurité, la sécurité d'autrui et, pour ne pas risquer d'endommager votre véhicule.



Protection de l'environnement :

ce symbole accompagne des conseils relatifs à la protection de l'environnement.



Information :

ce symbole attire votre attention sur des informations complémentaires pour une meilleure utilisation de votre véhicule.



Renvoi de page :

ce symbole vous invite à vous rendre aux pages détaillant la fonctionnalité.

<hr style="border: 1px solid gray; margin-bottom: 10px;"/> Prise en main ■	<hr style="border: 1px solid orange; margin-bottom: 10px;"/> Ouvertures 2	<hr style="border: 1px solid yellow; margin-bottom: 10px;"/> Conduite 4
<hr style="border: 1px solid lightgreen; margin-bottom: 10px;"/> Eco-conduite ■	Clé à télécommande 62 Système « Accès et Démarrage Mains Libres » 66 Portes 72 Coffre 73 Alarme 75 Lève-vitres 78 Toit panoramique 80	Démarrage - arrêt du moteur avec la clé 108 Démarrage - arrêt du moteur avec le système Accès et Démarrage Mains Libres 109 Frein de stationnement 112 Boîte de vitesses manuelle 113 Indicateur de changement de rapport 114 Boîte de vitesses «CVT» 115 Aide au démarrage en pente 120 Fonction Stop & Start (Auto Stop & Go) 121 Système 4 roues motrices 124 Régulateur de vitesse 126 Aide au stationnement 129 Caméra de recul 132
<hr style="border: 1px solid red; margin-bottom: 10px;"/> Contrôle de marche 1	<hr style="border: 1px solid orange; margin-bottom: 10px;"/> Confort 3	<hr style="border: 1px solid lightgreen; margin-bottom: 10px;"/> Visibilité 5
Combiné 24 Témoins 25 Afficheur du combiné 31 Ordinateur de bord 43 Totalisateur kilométrique 43 Compteur kilométrique journalier 43 Indicateur d'entretien 44 Réglages des paramètres du véhicule 48 Écran du système Audio-CD 54 Écran du système Audio-CD tactile 56 Écran du système Audio-Télématique tactile 58 Rhéostat d'éclairage 61	Sièges avant 81 Sièges arrière 85 Rétroviseurs 87 Réglage du volant 89 Ventilation 90 Chauffage / Air conditionné manuel 92 Air conditionné automatique 94 Désembuage - Dégivrage de la lunette arrière 99 Aménagements intérieurs 100 Aménagements du coffre 106	Commandes d'éclairage 133 Feux diurnes 136 Allumage automatique 136 Éclairage d'accompagnement 137 Éclairage d'accueil 138 Réglage des projecteurs 139 Commandes d'essuie-vitre 140 Balayage automatique 142 Plafonniers 144 Éclairage du coffre 146 Éclairage du toit panoramique 146

Sécurité

6

Indicateurs de direction	147
Signal de détresse	147
Avertisseur sonore	147
Systèmes d'assistance au freinage	148
Systèmes de contrôle de la trajectoire	150
Ceintures de sécurité	152
Airbags	156
Sièges enfants	161
Désactivation de l'Airbag passager avant	163
Sièges enfants ISOFIX	170
Sécurité enfants	176

Informations pratiques

7

Kit de dépannage provisoire de pneumatique	177
Changement d'une roue	181
Chaînes à neige	187
Changement d'une lampe	188
Changement d'un fusible	194
Batterie 12 V	200
Coupage automatique de l'alimentation des accessoires	203
Changement d'un balai d'essuie-vitre	203
Remorquage du véhicule	204
Attelage d'une remorque	207
Pose des barres de toit	209
Accessoires	210

Vérifications

8

Capot	213
Moteurs essence	214
Moteurs Diesel	215
Réservoir de carburant	216
Panne de carburant (Diesel)	218
Vérification des niveaux	219
Contrôles	222

Caractéristiques techniques

9

Motorisations essence	225
Masses essence	226
Motorisations Diesel	232
Masses Diesel	233
Dimensions	239
Éléments d'identification	241

Audio et télématique

Téléphone Bluetooth® avec reconnaissance vocale	243
Système AUDIO-TÉLÉMATIQUE tactile	255
Système AUDIO-CD tactile	293
Système AUDIO-CD	313

Index alphabétique

Recherche Visuelle

À l'extérieur

Clé électronique : Accès et Démarrage Mains Libres

Ce système vous permet l'ouverture, la fermeture et le démarrage du véhicule en gardant la clé sur soi et dans la zone définie.

▶ 66

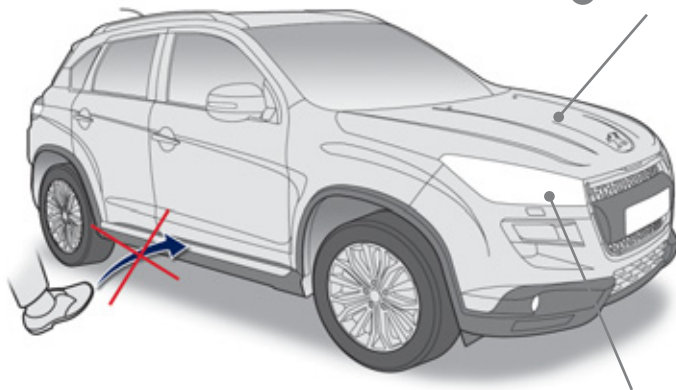

Fonction Stop & Start (Auto Stop & Go)

Ce système met le moteur momentanément en veille lors des arrêts de la circulation (feux rouges, encombrements, autres...). Le moteur redémarre automatiquement dès que vous souhaitez repartir. Le Stop & Start permet de réduire la consommation de carburant, les émissions de gaz polluant et le niveau sonore à l'arrêt.

▶ 121

Éclairage d'accueil

Cet éclairage additionnel extérieur et intérieur, commandé à distance, vous facilite l'approche de votre véhicule en cas de faible luminosité.

▶ 138

! Les enjoliveurs de bas de caisse ne sont pas prévus pour servir de marche-pied.

i Vous pouvez faire modifier le paramétrage de certains équipements de votre véhicule. Consultez le réseau PEUGEOT ou un atelier qualifié.

À l'extérieur

Kit de dépannage provisoire de pneumatique

Ce kit est un système complet, composé d'un compresseur et d'une cartouche de produit de colmatage, pour effectuer une réparation provisoire du pneumatique.

▶ 177

Toit panoramique

Ce toit largement vitré vous assure une visibilité et une luminosité incomparables dans l'habitacle.

▶ 80

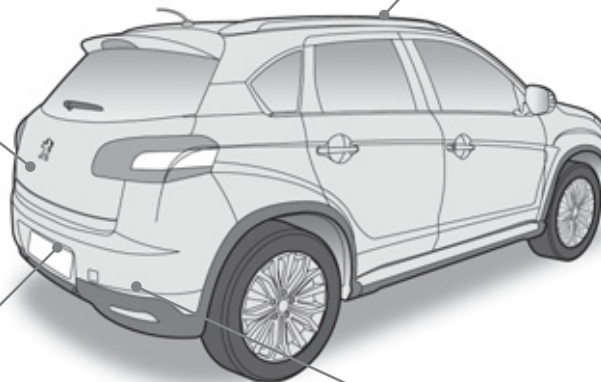

Caméra de recul

Cet équipement s'active automatiquement au passage de la marche arrière avec un retour visuel sur l'écran couleur.

▶ 132

Aide au stationnement avant et arrière

Cet équipement vous avertit lors de vos manœuvres d'avance ou de recul en détectant les obstacles situés devant ou derrière le véhicule.

▶ 129

Ouvrir

Clé à télécommande

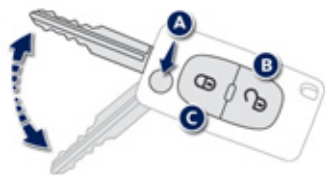

- A. Dépliage / Repliage de la clé.
- B. Déverrouillage du véhicule.
- C. Verrouillage du véhicule.

▶ 62

Système Accès et Démarrage Mains Libres

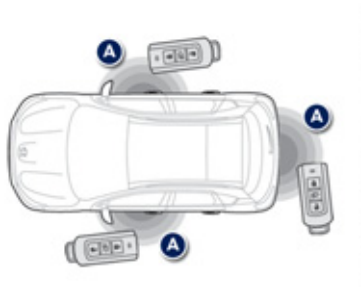
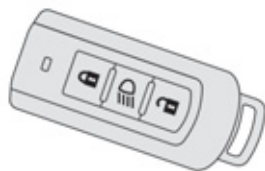

Ouverture

Avec la clé électronique sur vous dans l'une des zones définies **A**, appuyez sur l'un des boutons **B** ou **C** pour déverrouiller le véhicule, puis tirez sur la poignée pour ouvrir la porte.

▶ 66

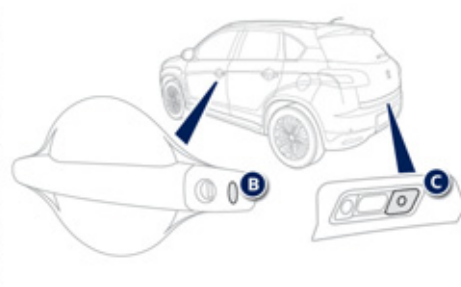

Fermeture

Avec la clé dans l'une des zones définies **A**, appuyez sur l'un des boutons **B** ou **C** pour verrouiller le véhicule.

▶ 67

Ouvrir Coffre



Ouverture

Après déverrouillage du véhicule avec la télécommande ou le système Accès et Démarrage Mains Libres, appuyez sur la poignée **A**.

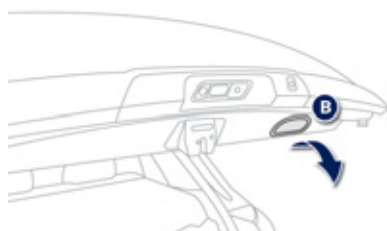

Fermeture

Tirez la poignée **B** vers le bas.



Réservoir de carburant



A. Ouverture de la trappe.

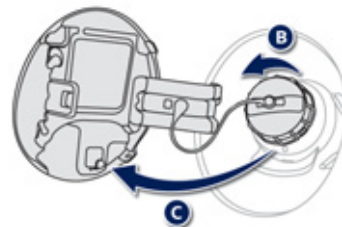

B. Ouverture du bouchon.

C. Accrochage du bouchon.

Contenance du réservoir : 60 litres environ.



Capot moteur

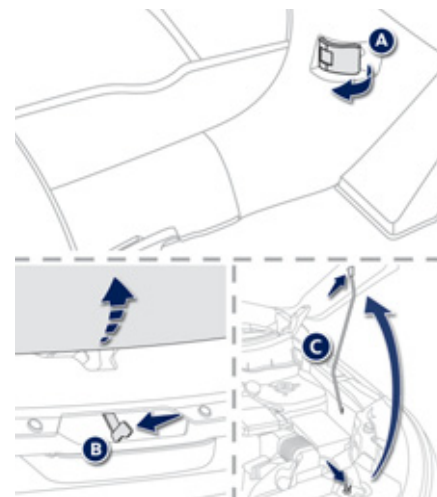

A. Commande intérieure.

B. Commande extérieure.

C. Béquille de capot.



À l'intérieur

Boîte de vitesses CVT

Cet équipement vous assure une conduite combinant un mode tout automatique et un mode manuel.

▶ 115

Système 4 roues motrices à contrôle électronique*

Ce système permet la sélection d'un mode de transmission, en fonction des conditions de conduite.

▶ 124

* Selon version.

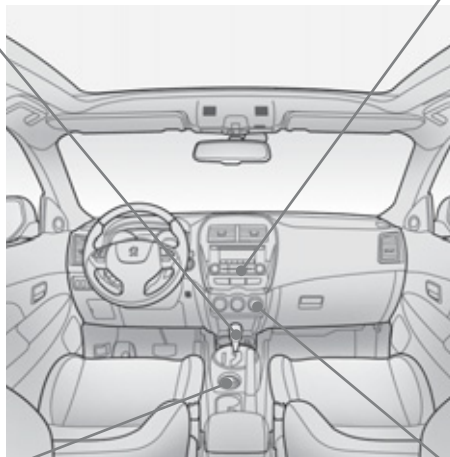

Systèmes audio et communication

Ces équipements bénéficient des technologies suivantes : autoradio, lecteur CD, lecteur USB, Bluetooth, navigation avec écran couleur, prises auxiliaires...

Système Audio-CD

▶ 313

Système Audio-CD tactile

▶ 293

Système Audio-Télématique tactile

▶ 255

Air conditionné automatique

Ce système d'air conditionné automatique permet d'assurer le confort et une circulation d'air suffisante dans l'habitacle.

▶ 94

Poste de conduite

1. Commandes des rétroviseurs extérieurs.
Commandes des lève-vitres.
2. Commande d'ouverture du capot.
3. Boîte à fusibles.
4. Réglage manuel des projecteurs.
Barrette de commandes latérales.
5. Aérateur latéral orientable et obturable.
6. Combiné.
7. Commandes d'éclairage et d'indicateurs de direction.
8. Commande de réglages du volant.
9. Commandes du système Bluetooth ou du téléphone.
10. Commandes des systèmes Audio-CD,
Audio-CD tactile et Audio-télématique tactile.
11. Airbag conducteur.
Avertisseur sonore.
12. Commandes du régulateur de vitesse.
13. Frein de stationnement.

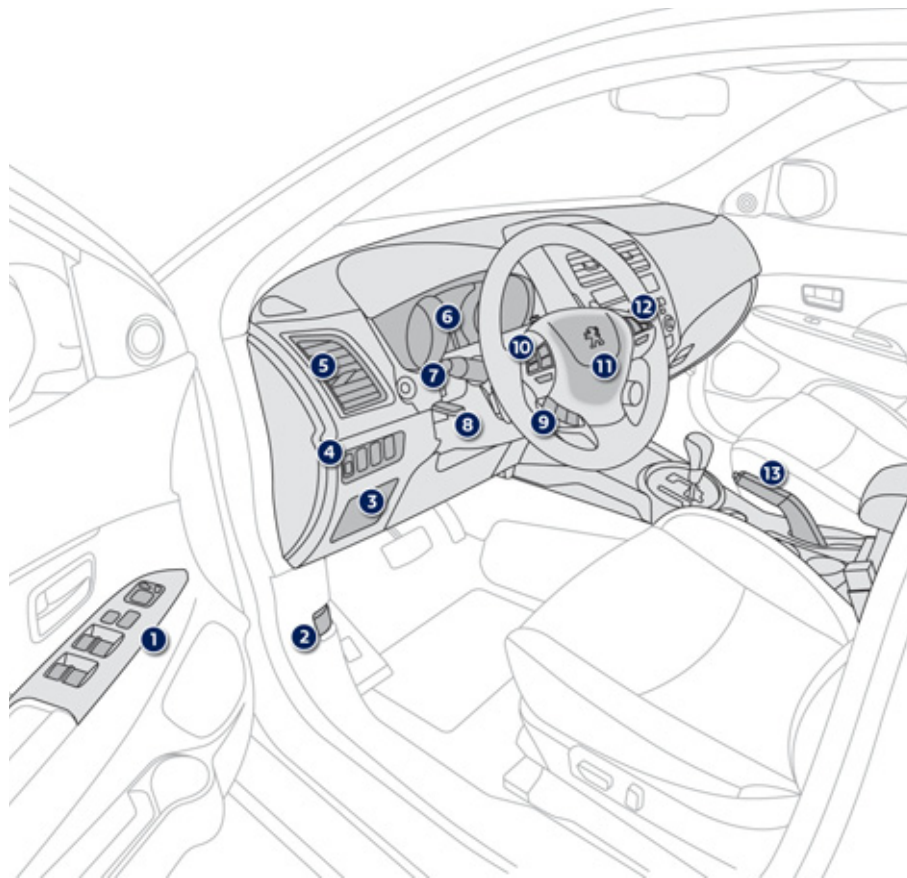

Poste de conduite

1. Commande de siège chauffant.
2. Levier de la boîte de vitesses CVT.
3. Antivol et contact.
4. Commandes d'essuie-vitre / lave-vitre.
5. Commandes sous-volant de la boîte de vitesses CVT.
6. Buse de dégivrage du pare-brise.
7. Airbag passager.
8. Boîte à gants.
Neutralisation de l'airbag passager.
Boîtier de démarrage de secours (avec système «Accès et Démarrage Mains Libres»).
9. Buse de dégivrage de vitre de porte avant.

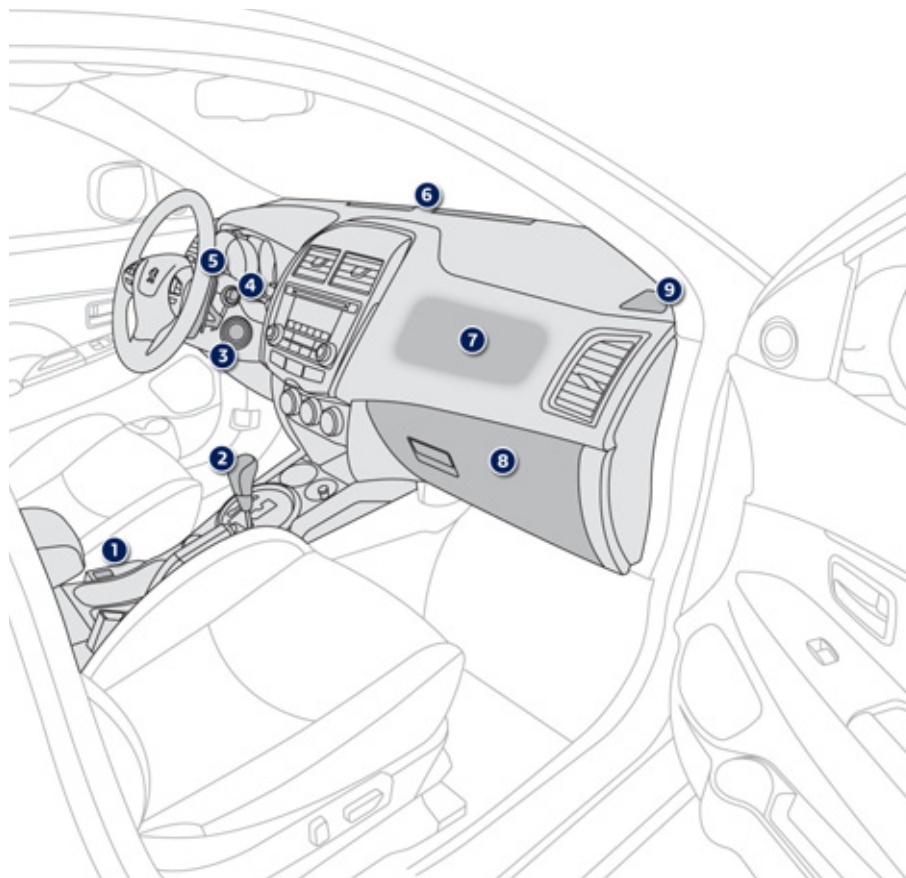

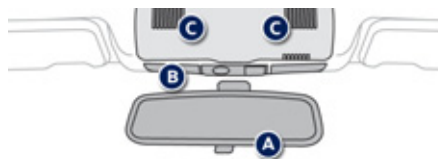

Console centrale

- A. Rétroviseur intérieur manuel ou automatique.
- B. Plafonnier / Lecteurs de carte.
- C. Micro des systèmes Audio-CD, Audio-CD tactile et Audio-télématique tactile.
- D. Commande du volet d'occultation du toit panoramique.
- E. Capteur de luminosité / pluie.

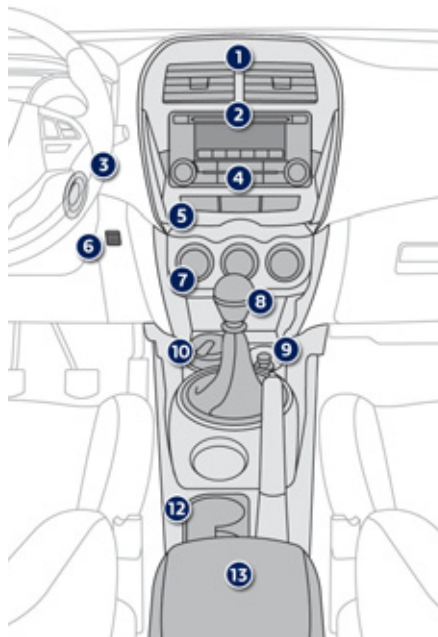
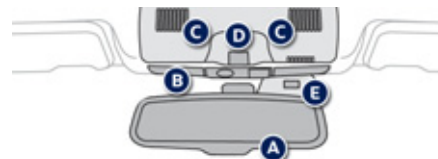

1. Aérateurs centraux orientables et obturables.
2. Écran du système Audio-CD ou Audio-CD tactile ou écran couleur du système Audio-télématique tactile.
3. Contacteur.
Bouton **START/STOP** (avec système «Accès et Démarrage Mains Libres»).
4. Système Audio-CD ou système Audio-CD tactile ou système Audio-télématique tactile.
5. Barrette de commandes centrales.
6. Capteur de température.
7. Commandes de chauffage / air conditionné manuel ou automatique.
8. Levier de boîte de vitesses manuelle ou CVT.
9. Allume-cigares / Prise accessoires 12 V.
10. Cendrier amovible.
11. Commande du système 4 roues motrices.
12. Porte-gobelets.
13. Accoudoir avant.

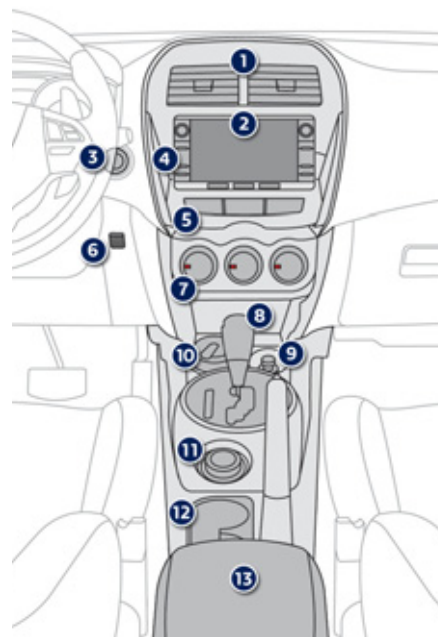

Bien s'installer

Siège avant

Réglages manuels

1. Réglage longitudinal du siège.
2. Réglage de la hauteur de l'assise du siège conducteur.
3. Réglage de l'inclinaison du dossier.
4. Réglage de l'appui-tête.

▶ 81

Réglages électriques

1. Réglage longitudinal du siège.
2. Réglage de la hauteur et de l'inclinaison de l'assise du siège conducteur.
3. Réglage de l'inclinaison du dossier.

▶ 82

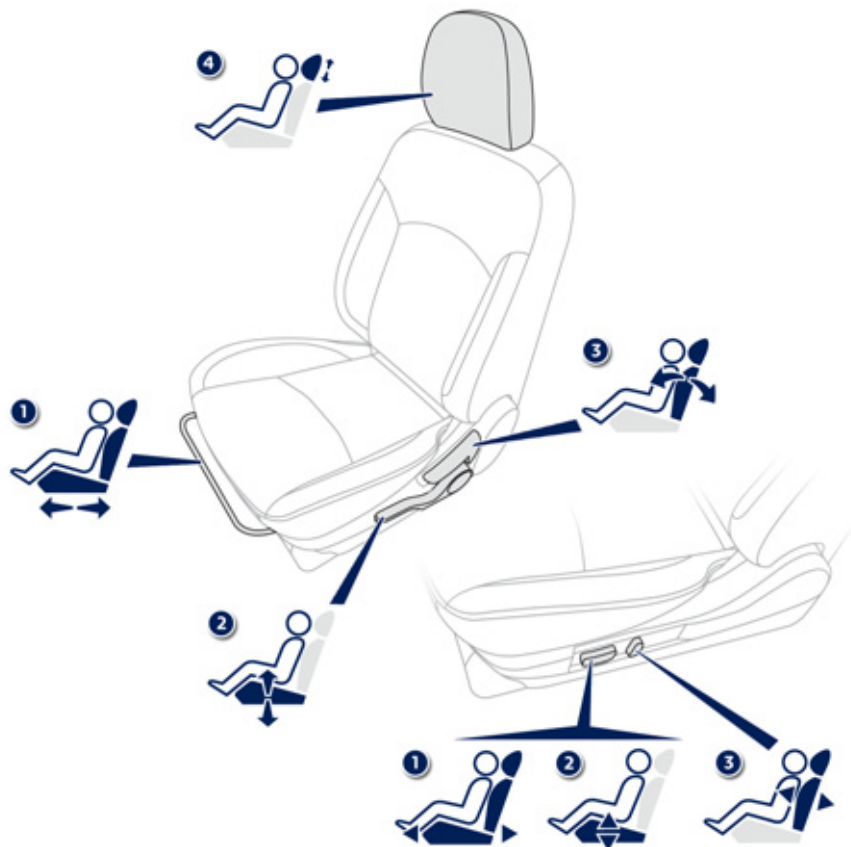

Bien s'installer

Accoudoir avant



Pour votre confort, l'accoudoir avant est réglable longitudinalement.

▶ 84

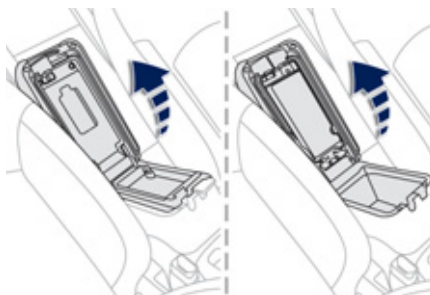

Il comporte également deux espaces de rangement ; ceux-ci peuvent être équipés de prises accessoires.

▶ 103

Réglage du volant

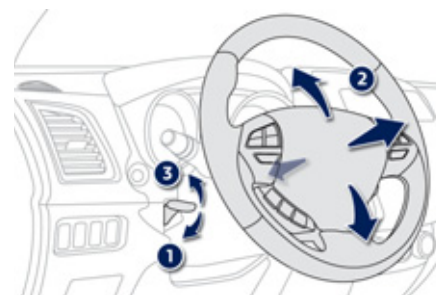

1. Déverrouillage.
2. Réglage de la hauteur et de la profondeur.
3. Verrouillage.

! Par mesure de sécurité, ces opérations doivent impérativement être effectuées à l'arrêt.

▶ 89

Bien s'installer

Rétroviseurs extérieurs

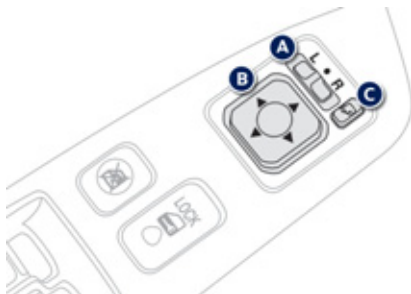

- A. Sélection du rétroviseur à régler.
- B. Réglage de la position du miroir dans les quatre directions.
- C. Rabattement / Déploiement.

▶ 87-88

Rétroviseur intérieur

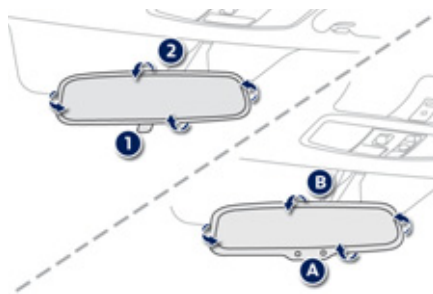

Modèle jour/nuit manuel

- 1. Sélection de la position «jour» du miroir.
- 2. Orientation du rétroviseur.

Modèle jour/nuit automatique

- A. Détecteur de luminosité du mode «jour/nuit» automatique.
- B. Orientation du rétroviseur.

▶ 89

Ceintures avant

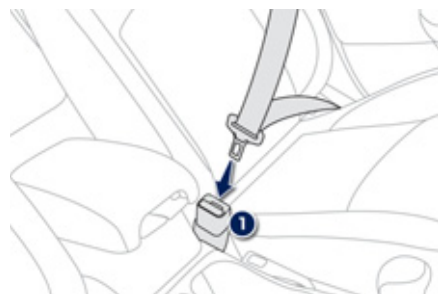

- 1. Verrouillage de la boucle.
- 2. Réglage en hauteur.

▶ 152

Bien voir

Éclairage

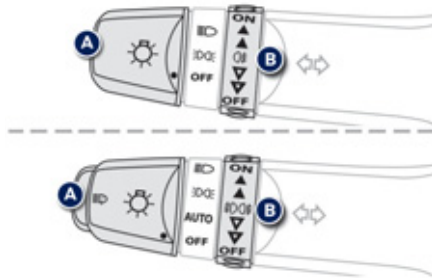

Bague A



Feux de croisement / route.



Feux de position.



Allumage automatique des feux.



Feux éteints.

Bague B



Feux antibrouillard avant et arrière.



133

Essuie-vitre

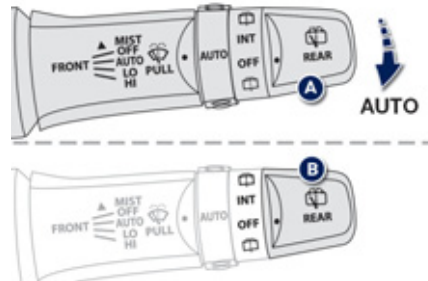

Commande A : essuie-vitre avant



Mise en service / Arrêt «AUTO»

☞ Donnez une impulsion sur la commande vers le bas et relâchez-la.



Commande B : essuie-vitre arrière



Balayage avec lave-vitre.



Balayage intermittent.













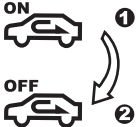

Arrêt.

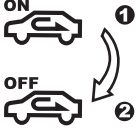

Bien ventiler

Conseils de réglages intérieurs

Je veux du ...	Air conditionné manuel				
	Répartition d'air	Débit d'air	Recirculation d'air / Entrée d'air extérieur	Température	A/C manuel
CHAUD					
FROID					ON
DÉSEMBUAGE DÉGIVRAGE					ON

Air conditionné automatique : utilisez de préférence le fonctionnement tout automatique en appuyant sur la touche «AUTO».

Bien surveiller

Combiné

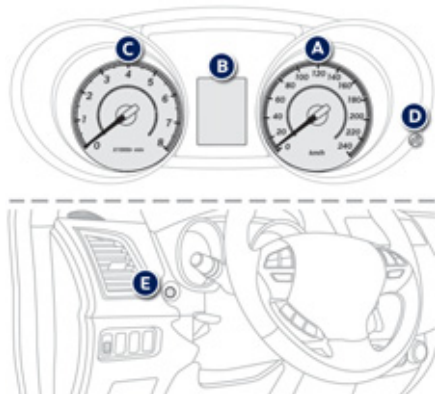

- A. Cadran indicateur de vitesse.
- B. Afficheur du combiné.
- C. Cadran compte-tours.
- D. Rhéostat d'éclairage.
- E. Bouton INFO.

Permet de faire défiler les différents écrans de l'afficheur du combiné.



Témoins



1. Contact mis, les témoins d'alerte orange et rouge s'allument.
2. Moteur tournant, ces mêmes témoins doivent s'éteindre.

Si des témoins restent allumés, reportez-vous à la page concernée.



Barrette de commandes centrales

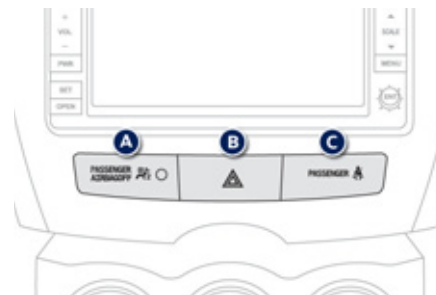

- A. Témoin de neutralisation de l'airbag passager.



- B. Signal de détresse.



- C. Témoin de ceinture passager avant non bouclée ou débouclée.



Bien surveiller

Barrette de commandes latérales

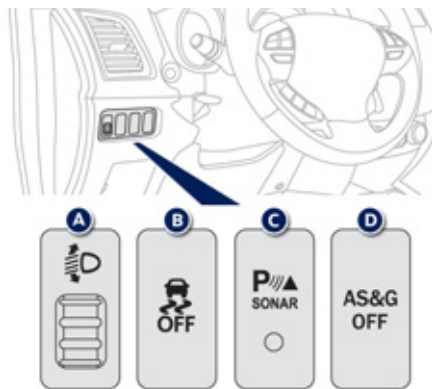

A. Réglage manuel des projecteurs.

▶ 139

B. Neutralisation du système ASC/TCL.

▶ 150

C. Neutralisation de l'aide au stationnement.

▶ 131

D. Neutralisation de la fonction Stop & Start (Auto Stop & Go).

▶ 122

Bien sécuriser les passagers

Airbag frontal passager

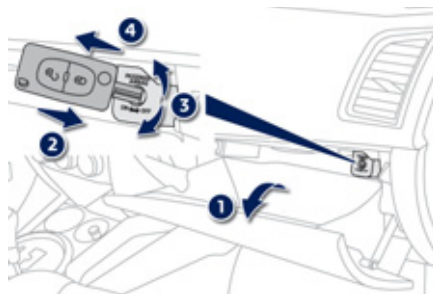

1. Ouverture de la boîte à gants.

2. Insertion de la clé.

3. Sélection de la position :
«OFF» (neutralisation), avec siège enfant «dos à la route»,
«ON» (activation), avec passager avant ou siège enfant «face à la route».

4. Retrait de la clé en maintenant la position.

▶ 157

Bien démarrer

Contacteur



- Position 1 : **LOCK**
- Position 2 : **ACC**
- Position 3 : **ON**
- Position 4 : **START**

▶ 108

Bouton START/STOP



Chaque appui sur le bouton **START/STOP**, sans action sur les pédales, permet le changement de mode du véhicule.

- Premier appui : **Mode ACC**
- Deuxième appui : **Mode ON**
- Troisième appui : **Mode OFF**

▶ 109

Bien conduire

Boîte de vitesses CVT

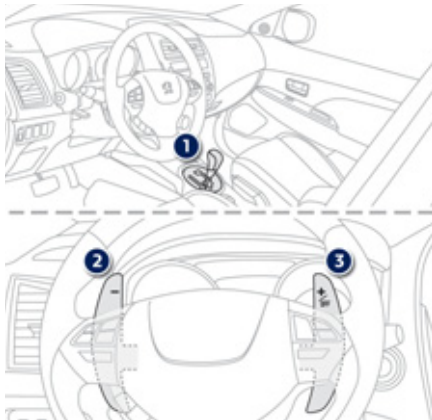

Cette boîte de vitesses à six rapports offre, au choix, le confort de l'automatisme ou le plaisir du passage manuel des vitesses.

1. Levier de vitesses.
2. Commande sous-volant «-».
3. Commande sous-volant «+».

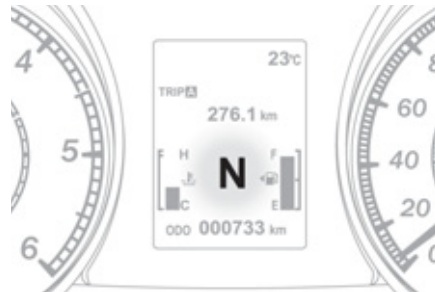

Affichage dans le combiné

Le mode de conduite sélectionné et/ou le rapport de vitesse engagé apparaissent dans l'écran du combiné.

- P.** Parking (Stationnement).
- R.** Reverse (Marche arrière).
- N.** Neutral (Point mort).
- D.** Drive (Mode automatisé).
- +/-.** Mode manuel avec passage séquentiel des vitesses.

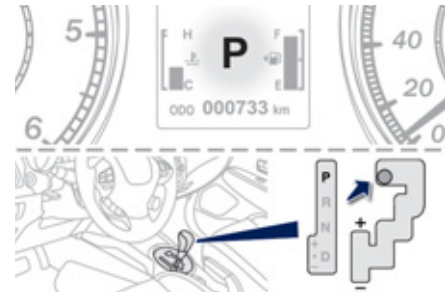

Démarrage

Depuis la position **P**, frein de stationnement serré :

- ☞ Appuyez franchement sur la pédale de frein.
- ☞ Démarrez le moteur.
- ☞ Sélectionnez la position **R**, **D** ou **+/-**.
- ☞ Desserrez le frein de stationnement.
- ☞ Relâchez progressivement la pédale de frein, le véhicule se déplace aussitôt.



Bien conduire

Fonction Stop & Start (Auto Stop & Go)

Passage en mode STOP du moteur

AS&G Le témoin «**AS&G**» s'allume au combiné ou dans l'afficheur du combiné et le moteur se met en veille au bout de quelques secondes :

- **avec une boîte de vitesses manuelle**, véhicule arrêté et pied sur le frein, lorsque vous passez le levier de vitesses au point mort, et que vous relâchez la pédale d'embrayage.

Dans certains cas particuliers, le mode STOP peut être indisponible ; le témoin «**AS&G**» clignote quelques secondes, puis s'éteint.

▶ 121

Passage en mode START du moteur

AS&G Le témoin «**AS&G**» s'éteint et le moteur redémarre automatiquement :

- **avec une boîte de vitesses manuelle** ; lorsque vous enfoncez **complètement** la pédale d'embrayage.

Dans certains cas particuliers, le mode START peut se déclencher automatiquement ; le témoin «**AS&G**» clignote quelques secondes, puis s'éteint.

▶ 122

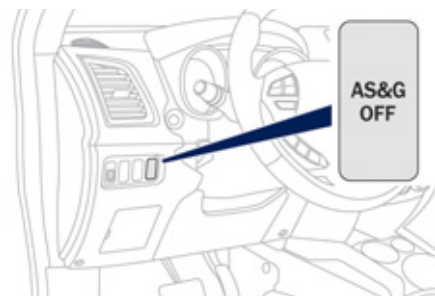

Neutralisation / Réactivation

Vous pouvez à tout moment neutraliser le système en appuyant sur la commande «**AS&G OFF**» ; le témoin correspondant s'allume au combiné ou dans l'afficheur du combiné.

i Le système se réactive automatiquement à chaque nouveau démarrage avec la clé ou avec le bouton **START/STOP**.

▶ 122

Bien conduire

Système quatre roues motrices

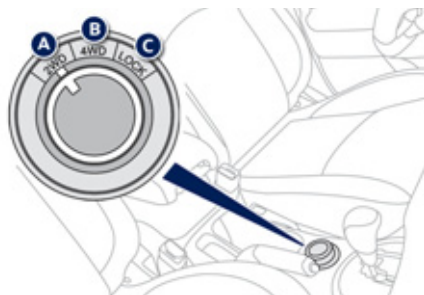

Trois modes de transmission sont disponibles et sélectionnables manuellement par le conducteur en fonction de ses besoins :

- A. Deux roues motrices (2WD),
- B. Quatre roues motrices (4WD AUTO),
- C. Quatre roues motrices (4WD LOCK).

▶ 124

Régulateur de vitesse «CRUISE»

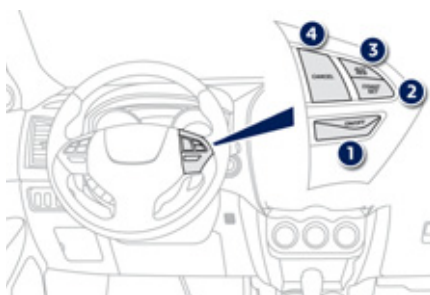

1. Touche «**ON/OFF**» : activation / désactivation du mode régulateur.
2. Touche «**COAST SET**» : mémorisation d'une vitesse de conduite puis réduction de la vitesse de croisière.
3. Touche «**ACC RES**» : augmentation de la vitesse de croisière, et rappel de la vitesse mémorisée.
4. Touche «**CANCEL**» : arrêt de la régulation.

Pour être programmée ou activée, la vitesse du véhicule doit être supérieure à 40 km/h, avec au moins le deuxième rapport engagé.

▶ 126

Éco-conduite

L'éco-conduite est un ensemble de pratiques au quotidien qui permet à l'automobiliste d'optimiser la consommation de carburant et l'émission de CO₂.

Optimisez l'utilisation de votre boîte de vitesses

Avec une boîte de vitesses manuelle, démarrez en douceur et engagez, sans attendre, le rapport de vitesse supérieur. En phase d'accélération, passez les rapports assez tôt.

Avec une boîte de vitesses automatique ou pilotée, privilégiez le mode automatique, sans appuyer fortement ni brusquement sur la pédale d'accélérateur.

L'indicateur de changement de rapport de vitesse vous invite à engager un rapport de vitesse supérieur : dès que l'indication d'engager un rapport supérieur s'affiche au combiné, suivez-la aussitôt. Pour les boîtes de vitesses pilotée ou automatiques, cet indicateur n'apparaît qu'en mode manuel.

Adoptez une conduite souple

Respectez les distances de sécurité entre les véhicules, utilisez le frein moteur plutôt que la pédale de frein, appuyez progressivement sur la pédale d'accélérateur. Ces attitudes contribuent à économiser la consommation de carburant, à réduire le rejet de CO₂ et à atténuer le fond sonore de la circulation.

En condition de circulation fluide, lorsque vous disposez de la commande «Cruise» au volant, sélectionnez le régulateur de vitesse à partir de 40 km/h.

Maîtrisez l'utilisation de vos équipements électriques

Avant de partir, si l'habitacle est surchauffé, aérez-le en descendant les vitres et en ouvrant les aérateurs, avant d'utiliser l'air conditionné. Au-delà de 50 km/h, remontez les vitres et laissez les aérateurs ouverts.

Pensez à utiliser les équipements permettant de limiter la température dans l'habitacle (occulteur de toit ouvrant, stores...).

Coupez l'air conditionné, sauf si la régulation est automatique, dès que vous avez atteint la température de confort désirée.

Éteignez les commandes de dégivrage et de désembuage, si celles-ci ne sont pas gérées automatiquement.

Arrêtez au plus tôt la commande de siège chauffant.

Ne roulez pas avec les projecteurs et les feux antibrouillard allumés quand les conditions de visibilité sont suffisantes.

Évitez de faire tourner le moteur, surtout en hiver, avant d'engager la première vitesse ; votre véhicule chauffe plus vite pendant que vous roulez.

En tant que passager, si vous évitez d'enchaîner vos supports multimédia (film, musique, jeu vidéo...), vous participerez à limiter la consommation d'énergie électrique, donc de carburant.

Débranchez vos appareils nomades avant de quitter le véhicule.

Limitez les causes de surconsommation

Répartissez les poids sur l'ensemble du véhicule ; placez vos bagages les plus lourds au fond du coffre, au plus près des sièges arrière. Limitez la charge de votre véhicule et minimisez la résistance aérodynamique (barres de toit, galerie porte-bagages, porte-vélos, remorque...). Préférez l'utilisation d'un coffre de toit. Retirez les barres de toit, la galerie porte-bagages, après utilisation.

Dès la fin de la saison hivernale, retirez les pneumatiques neige et remontez vos pneumatiques été.

Respectez les consignes d'entretien

Vérifiez régulièrement et à froid la pression de gonflage de vos pneumatiques, en vous référant à l'étiquette située sur l'entrée de porte, côté conducteur.

Effectuez cette vérification plus particulièrement :

- avant un long déplacement,
- à chaque changement de saison,
- après un stationnement prolongé.

N'oubliez pas également la roue de secours et les pneumatiques de la remorque ou de la caravane.

Entretenez régulièrement votre véhicule (huile, filtre à huile, filtre à air...) et suivez le calendrier des opérations préconisées par le constructeur.

Au moment du remplissage du réservoir, n'insistez pas au-delà de la 3^{ème} coupure du pistolet, vous éviterez le débordement.

Au volant de votre véhicule neuf, ce n'est qu'après les 3 000 premiers kilomètres que vous constaterez une meilleure régularité de votre consommation moyenne de carburant.

Combiné



Panneau regroupant les cadrans et les témoins. Ceux-ci informant le conducteur de la mise en marche d'un système (témoins de marche ou de neutralisation) ou de l'apparition d'une anomalie (témoin d'alerte).

1. Cadran compte-tours.
2. Cadran indicateur de vitesse.

3. Afficheur du combiné :
 - Affichages des alertes et états.
 - Totalisateurs kilométriques total et journalier.
 - Indicateur d'entretien.
 - Température du liquide de refroidissement.
 - Affichage des informations de l'ordinateur de bord.
 - Consigne du régulateur de vitesse.
 - Consigne de l'indicateur de changement de rapport.
 - Menu de réglage des paramètres (affichage, son...).
 - Niveau de carburant.
 - Température extérieure.
 - Mode de transmission.

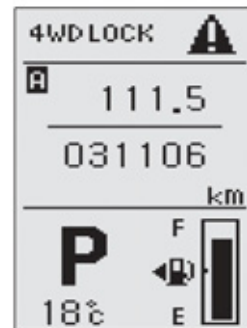

Afficheur type 1



Afficheur type 2

i La gestion de l'affichage s'effectue en utilisant le bouton **INFO** situé sur le tableau de bord à gauche du combiné.

Témoins

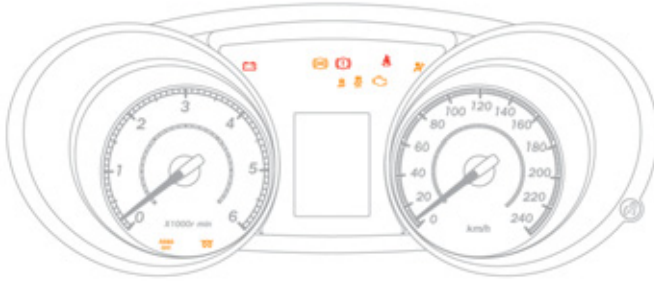

Repères visuels informant le conducteur de l'apparition d'une anomalie (témoin d'alerte) ou de la mise en marche d'un système (témoin de marche ou de neutralisation).

A la mise du contact

Certains témoins d'alerte s'allument pendant quelques secondes lors de la mise du contact du véhicule.

Dès le démarrage du moteur, ces mêmes témoins doivent s'éteindre.

i En cas de persistance, avant de rouler, consultez le témoin d'alerte concerné.

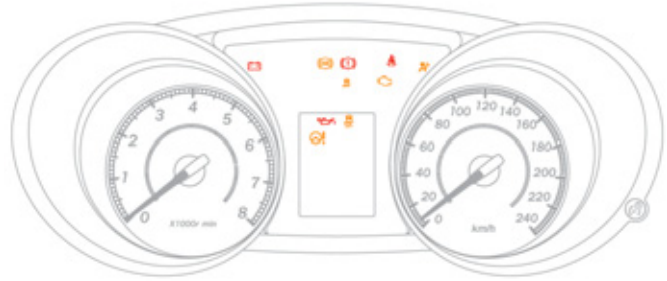

Avertissements associés



L'allumage, fixe ou clignotant, de certains témoins peut s'accompagner d'un signal sonore et d'un message.





Témoins d'alerte

Moteur tournant ou véhicule roulant, l'allumage de l'un des témoins suivants indique l'apparition d'une anomalie nécessitant l'intervention du conducteur.

Le témoin s'allume au combiné ou apparaît dans l'afficheur du combiné.

! L'allumage d'un témoin d'alerte peut être accompagné par l'affichage d'un message complémentaire, afin de vous aider à identifier l'anomalie.
En cas de problème, n'hésitez pas à consulter le réseau PEUGEOT ou un atelier qualifié.







Témoin	est allumé	Cause	Actions / Observations
 Frein de stationnement / Niveau du liquide de frein / Répartiteur électronique de freinage	fixe.	Il s'allume quelques secondes puis s'éteint lorsque vous mettez le contact sur «ON».	
		Le frein de stationnement est serré ou mal desserré.	Il est accompagné d'un message. Desserrez le frein de stationnement pour éteindre le témoin.
		Le niveau du liquide de frein est insuffisant.	Il est accompagné d'un message. Faites l'appoint avec du liquide de frein et consultez le réseau PEUGEOT ou un atelier qualifié.
		Le répartiteur électronique de freinage (REF) est défaillant.	L'arrêt est impératif dans les meilleures conditions de sécurité. Faites vérifier par le réseau PEUGEOT ou un atelier qualifié.
 Système d'autodiagnostic moteur	clignotant.	Le système du contrôle moteur est défaillant.	Risque de destruction du catalyseur. Faites vérifier par le réseau PEUGEOT ou par un atelier qualifié.
	fixe.	Le système d'antipollution est défaillant.	Le témoin doit s'éteindre au démarrage du moteur. S'il ne s'éteint pas, consultez rapidement le réseau PEUGEOT ou un atelier qualifié.



Témoin		est allumé	Cause	Actions / Observations
	Charge batterie*	fixe.	Le circuit de charge de la batterie est défaillant (cosses sales ou desserrées, courroie d'alternateur détendue ou sectionnée...).	Le témoin doit s'éteindre au démarrage du moteur. S'il ne s'éteint pas, consultez le réseau PEUGEOT ou un atelier qualifié.
	Ceinture avant non-bouclée / débouclée	fixe, puis clignotant, accompagné d'un signal sonore.	Le conducteur n'a pas bouclé ou a débouclé sa ceinture de sécurité.	Tirez la sangle, puis insérez le pêne dans la boucle.
	Antiblocage des roues (ABS)	fixe.	Le système d'antiblocage des roues est défaillant.	Le véhicule conserve un freinage classique. Roulez prudemment à une allure modérée, et consultez rapidement le réseau PEUGEOT ou un atelier qualifié.
	Airbags et prétensionneurs	temporairement.	Lorsque vous mettez le contact, ce témoin s'allume quelques secondes, puis s'éteint.	S'il ne s'éteint pas, consultez le réseau PEUGEOT ou un atelier qualifié.
		fixe.	Anomalie de l'un des systèmes airbags ou des prétensionneurs pyrotechniques des ceintures de sécurité.	Faites vérifier par le réseau PEUGEOT ou par un atelier qualifié.

* Suivant destination.

Témoins de marche



L'allumage de l'un des témoins suivants confirme la mise en marche du système correspondant. Celui-ci peut s'accompagner d'un signal sonore et d'un message sur l'afficheur du combiné.

Témoin	est allumé	Cause	Actions / Observations
 Indicateur de direction gauche	clignotant avec bruiteur.	La commande d'éclairage est actionnée vers le bas.	Si ce témoin clignote anormalement vite, cela peut signifier que l'ampoule électrique d'un des clignotants est grillée. Remplacez l'ampoule ou consultez le réseau PEUGEOT ou un atelier qualifié.
 Indicateur de direction droite	clignotant avec bruiteur.	La commande d'éclairage est actionnée vers le haut.	Si ce témoin clignote anormalement vite, cela peut signifier que l'ampoule électrique d'un des clignotants est grillée. Remplacez l'ampoule ou consultez le réseau PEUGEOT ou un atelier qualifié.
 Feux de position ou feux de croisement	fixe.	Les feux de position ou de croisement sont allumés.	
 Feux de route	fixe.	La commande d'éclairage est actionnée vers vous.	Tirez la commande pour revenir en feux de croisement.
 Projecteurs antibrouillard avant	fixe.	Les projecteurs antibrouillard avant sont actionnés.	Tournez la bague de la commande deux fois vers l'arrière pour désactiver les projecteurs antibrouillard.
 Feu antibrouillard arrière	fixe.	Le feu antibrouillard arrière est actionné.	Tournez la bague de la commande vers l'arrière pour désactiver le feu antibrouillard.

Témoin		est allumé	Cause	Actions / Observations
CRUISE	Régulateur de vitesse	fixe.	Il s'allume lorsque le régulateur de vitesse est activé.	Appuyez sur le bouton «ON/OFF» pour activer/désactiver le régulateur de vitesse.
	Préchauffage moteur Diesel	fixe.	Le moteur est froid et : - le contacteur est sur la position ON (Contact), ou - le bouton de démarrage START/STOP a été actionné (Contact).	Avec le démarreur à clé, attendez l'extinction du témoin avant de démarrer. Avec le système «Accès et Démarrage Mains Libres», le moteur ne démarre qu'après l'extinction du témoin. La durée d'affichage est déterminée par les conditions climatiques (jusqu'à environ trente secondes en conditions climatiques extrêmes). Si le moteur ne démarre pas, remettez le contact et attendez de nouveau l'extinction du témoin, puis démarrer le moteur.
	Contrôle dynamique de stabilité et antipatinage de roue (ASC/TCL)	clignotant.	Fonctionnement des systèmes ASC/TCL.	Les systèmes optimisent la motricité et permettent d'améliorer la stabilité directionnelle du véhicule. Adaptez votre conduite et modérez votre vitesse.
		fixe.	Anomalie des systèmes ASC/TCL.	Faites vérifier par le réseau PEUGEOT ou par un atelier qualifié.
AS&G	Fonction Stop & Start (Auto Stop & Go)	fixe.	A l'arrêt du véhicule (feu rouge, stop, encombrements...), la fonction Stop & Start (AS&G) a mis le moteur en mode STOP.	Dès que vous souhaitez repartir, le témoin s'éteint et le moteur redémarre automatiquement en mode START.
		clignotant quelques secondes, puis s'éteint.	Le mode STOP est momentanément indisponible. ou Le mode START s'est automatiquement déclenché.	Voir «Fonction Stop & Start (AS&G)» pour les cas particuliers du mode STOP et du mode START.

Témoins de neutralisation

L'allumage de l'un des témoins suivants confirme l'arrêt volontaire du système correspondant. Celui-ci peut s'accompagner d'un signal sonore et d'un message sur l'afficheur.

Témoin	est allumé	Cause	Actions / Observations	
	ASC/TCL	fixe.	<p>Le bouton de neutralisation de l'ASC/TCL, situé en bas de la planche de bord (côté conducteur), est activé. L'ASC/TCL est désactivé.</p> <p>ASC : contrôle dynamique de stabilité.</p> <p>TCL : antipatinage de roues.</p>	<p>Appuyez sur le bouton pour activer l'ASC/TCL.</p> <p>Le système ASC/TCL est automatiquement activé au démarrage du véhicule.</p>
	Fonction Stop & Start (Auto Stop & Go)	fixe.	<p>La touche de neutralisation de la fonction Stop & Start (AS&G), située en bas de la planche de bord (côté conducteur), est activée.</p> <p>La fonction Stop & Start (AS&G) est désactivée.</p>	<p>Appuyez de nouveau sur la touche pour activer la fonction Stop & Start (AS&G).</p>

Afficheur du combiné

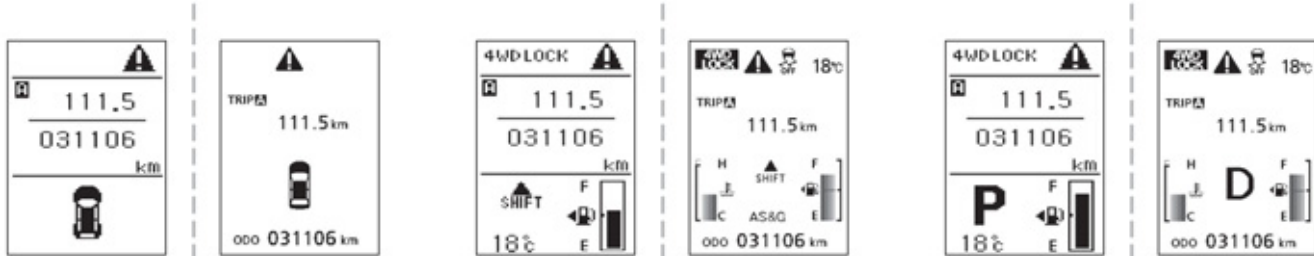

Contact coupé.

Contact mis
(avec une boîte de vitesses manuelle).

Contact mis
(avec une boîte de vitesses CVT).

A chaque démarrage : des témoins et/ou des messages s'allument appliquant un auto-test de contrôle. Ils s'éteignent dans l'instant.

Avertissements et alertes

Lorsqu'une alerte survient, les informations alors affichées disparaissent. Le témoin et son message associé apparaissent, accompagnés le cas échéant d'un signal sonore.



Lorsqu'il y a plusieurs alertes, elles s'affichent successivement et ce symbole apparaît. Il reste affiché tant qu'il subsiste des alertes.

Lorsque vous souhaitez accéder aux informations de l'ordinateur de bord, vous pouvez choisir d'ignorer les alertes, en appuyant sur le bouton **INFO** situé sur le tableau de bord.



Lorsque ce symbole apparaît : effectuez un **appui court**.











Lorsque ce symbole apparaît : effectuez un **appui long**.







Vous pourrez alors réafficher ultérieurement les alertes en appuyant plusieurs fois sur le bouton **INFO** pour faire défiler les informations de l'ordinateur de bord et revenir aux alertes.



Les messages affichés peuvent varier en fonction de l'afficheur (type 1 ou type 2) présent dans le combiné.

Certains messages ne seront affichés que dans l'afficheur de type 2.







Messages d'avertissement (contact sur «OFF»)











Afficheur 1	Afficheur 2	Cause	Résolution - Action	Observations
 OUBLI FEUX	 ETEINDRE LES FEUX	Vous avez oublié d'éteindre vos feux.	Eteignez vos feux en mettant la commande sur OFF.	Un signal sonore intermittent retentit.
	 ACTIVATION ALARME	L'alarme s'est déclenchée.		
	 PILE DE CLE USEE	La pile du système «Accès et Démarrage Mains Libres» est usée.	Remplacez la pile (voir «Changement des piles»).	
	 CLE NON DETECTEE	La clé électronique que vous avez sur vous n'est pas reconnue.	Vérifiez que vous possédez la bonne clé électronique.	Si le message persiste, consultez le réseau PEUGEOT.
	 CLE TOUJOURS A L'INTERIEUR	La clé électronique est encore dans le véhicule et vous tentez de verrouiller les portes ou le coffre de l'extérieur.	Assurez-vous que vous avez bien la clé électronique sur vous avant toute opération de verrouillage du véhicule.	
	 VERIFIER LES PORTES	Une des portes ou le coffre est mal fermé lors du verrouillage du véhicule de l'extérieur.	Fermez la porte ou le coffre, puis verrouillez le véhicule.	











Afficheur 1	Afficheur 2	Cause	Résolution - Action	Observations
	 SYSTEME MAINS LIBRES REVISION NECESSAIRE	Anomalie du système «Accès et Démarrage Mains Libres».	Consultez le réseau PEUGEOT.	
	 SYSTEME ANTIDEMARRAGE REVISION NECESSAIRE	Anomalie du système d'antidémarrage électronique.	Coupez le contact puis redémarrez le moteur.	Si le problème persiste, consultez le réseau PEUGEOT.
	 CLE NON DETECTEE INSERER LA CLE DANS SON LOGEMENT A LA BOITE A GANT	La clé électronique n'est pas détectée.	Insérez la clé électronique dans le boîtier situé dans la boîte à gants.	Pensez à retirer la clé électronique du boîtier, après le démarrage du véhicule.
	 RETIRER LA CLE DE SON LOGEMENT A LA BOITE A GANT	La clé électronique n'a pas été retirée du boîtier de la boîte à gants.	Retirez la clé électronique du boîtier de la boîte à gants.	
	 APPUIER SUR LE BOUTON MOTEUR TOUT EN TOURNANT LE VOLANT	La colonne de direction est verrouillée.	Remettez le contact et tournez légèrement le volant pour déverrouiller la colonne de direction.	
	 METTRE LE SELECTEUR SUR P	Le moteur est arrêté mais le levier de vitesses n'est pas en position P.	Placez le levier de vitesses sur la position P.	Uniquement pour les véhicules équipés d'une boîte de vitesses «CVT».















Afficheur 1	Afficheur 2	Cause	Résolution - Action	Observations
	 ANTIVOL DE DIRECTION REVISION NECESSAIRE	La colonne de direction ne s'est pas verrouillée à l'ouverture de la porte conducteur.	Verrouillez la colonne de direction en tournant légèrement le volant avant de quitter le véhicule.	
	 CIRCUIT ELECTRIQUE REVISION NECESSAIRE	Anomalie du système électrique.	Consultez le réseau PEUGEOT ou un atelier qualifié.	









Messages d'avertissement (contact sur «ON»)

Afficheur 1	Afficheur 2	Cause	Résolution - Action	Observations
 ENTRETIEN NECESSAIRE	 DIRECTION ASSISTEE REVISION NECESSAIRE	Anomalie de la direction assistée électrique.	Arrêtez le véhicule, attendez quelques instants puis redémarrez le moteur.	Si le message reste allumé après le redémarrage, consultez le réseau PEUGEOT ou un atelier qualifié.
	 PILE DE CLE USEE	La pile du système «Accès et Démarrage Mains Libres» est usée.	Remplacez la pile (voir «Changement des piles»).	
	 CLE NON DETECTEE	La clé électronique que vous avez sur vous n'est pas reconnue.	Vérifiez que vous possédez la bonne clé électronique.	Si le message persiste, consultez le réseau PEUGEOT.
	 CLE TOUJOURS A L'INTERIEUR	La clé électronique est encore dans le véhicule et vous tentez de verrouiller les portes ou le coffre de l'extérieur.	Assurez-vous que vous avez bien la clé électronique sur vous avant toute opération de verrouillage du véhicule.	
	 VERIFIER LES PORTES	Une des portes ou le coffre est mal fermé lors du verrouillage du véhicule de l'extérieur.	Fermez la porte ou le coffre, puis verrouillez le véhicule.	
	 SYSTEME MAINS LIBRES REVISION NECESSAIRE	Anomalie du système «Accès et Démarrage Mains Libres».	Consultez le réseau PEUGEOT.	

Afficheur 1	Afficheur 2	Cause	Résolution - Action	Observations
 VERIFIER	 SYSTEME DE FREINAGE REVISION NECESSAIRE	Le niveau de liquide de frein dans le circuit de freinage est insuffisant.	Faites l'appoint avec un liquide de frein référencé par PEUGEOT.	Si le problème persiste, consultez le réseau PEUGEOT ou un atelier qualifié.
		Anomalie du système de freinage.	L'arrêt est impératif dans les meilleures conditions de sécurité.	Faites vérifier le système par le réseau PEUGEOT ou par atelier qualifié.
 ENTRETIEN NECESSAIRE	 ABS REVISION NECESSAIRE	Anomalie du système d'antiblocage des roues (ABS).	Consultez le réseau PEUGEOT ou un atelier qualifié.	Le véhicule conserve un freinage classique sans assistance mais nous conseillons l'arrêt.
		Une des portes ou le coffre est mal fermé.	Fermez la porte ou le coffre.	L'ouvrant concerné est indiqué à l'écran.
 FERMER LE CAPOT	 FERMER LE CAPOT	Le capot moteur est mal fermé.	Fermez le capot moteur.	
	 SYSTEME ANTIDEMARRAGE REVISION NECESSAIRE	Anomalie du système d'antidémarrage électronique.	Coupez le contact puis redémarrez le moteur.	Si le problème persiste, consultez le réseau PEUGEOT.
	 OFF	La porte conducteur est ouverte et le contact n'est pas coupé.	Coupez le contact avant de quitter le véhicule.	









Afficheur 1	Afficheur 2	Cause	Résolution - Action	Observations
	 ANTIVOL DE DIRECTION REVISION NECESSAIRE	Anomalie au niveau de la colonne de direction.	L'arrêt est impératif dans les meilleures conditions de sécurité.	Consultez le réseau PEUGEOT ou un atelier qualifié.
	 CIRCUIT ELECTRIQUE REVISION NECESSAIRE	Anomalie du système électrique.	Arrêtez le véhicule et consultez le réseau PEUGEOT ou un atelier qualifié.	
 VERIFIER	 SURCHAUFFE MOTEUR ARRÊTEZ-VOUS	La température du circuit de refroidissement est trop élevée.	Attendez le refroidissement du moteur pour compléter le niveau, si nécessaire. Si le problème persiste, consultez le réseau PEUGEOT ou un atelier qualifié.	L'arrêt est impératif dans les meilleures conditions de sécurité.
 RALENTIR	 TRANSMISSION EN SURCHAUFFE RALENTIR	La température du liquide de la boîte de vitesses CVT est trop élevée.	Arrêtez le véhicule et consultez le réseau PEUGEOT ou un atelier qualifié.	
 BOUCLER LA CEINTURE	 ATTACHER LA CEINTURE DE SECURITE	Le conducteur n'a pas bouclé ou a débouclé sa ceinture de sécurité.	Verrouillez votre ceinture.	Un signal sonore continu retentit si vous roulez sans verrouiller votre ceinture de sécurité.
 ENTRETIEN NECESSAIRE	 CIRCUIT CARBURANT REVISION NECESSAIRE	Dysfonctionnement du circuit de carburant.	Consultez le réseau PEUGEOT ou un atelier qualifié.	

Afficheur 1	Afficheur 2	Cause	Résolution - Action	Observations
 OUBLI FREIN DE STATIONNEMENT	 DESSERRER LE FREIN DE STATIONNEMENT	Vous avez démarré alors que le frein de stationnement est encore serré.	Desserrez le frein de stationnement.	
 VERIFIER	 PRESSION D'HUILE INSUFFISANTE	Pression d'huile moteur insuffisante ou dysfonctionnement dans le circuit d'huile.	Arrêtez le véhicule et consultez le réseau PEUGEOT ou un atelier qualifié.	
 ENTRETIEN NECESSAIRE	 CIRCUIT DE CHARGE REVISION NECESSAIRE	Anomalie de charge de la batterie.	Arrêtez le véhicule et consultez le réseau PEUGEOT ou un atelier qualifié.	
 ENTRETIEN NECESSAIRE	 SYSTEME D'AIRBAG REVISION NECESSAIRE	Dysfonctionnement des airbags ou des prétensionneurs.	Consultez le réseau PEUGEOT ou un atelier qualifié pour vérification des systèmes.	
 ENTRETIEN NECESSAIRE	 CORRECTEUR DE PHARES REVISION NECESSAIRE	Dysfonctionnement du réglage automatique des projecteurs.	Consultez le réseau PEUGEOT ou un atelier qualifié.	Uniquement sur les véhicules équipés de lampes au xénon.
 ENTRETIEN NECESSAIRE	 SYSTEME ASC REVISION NECESSAIRE	Anomalie du système de contrôle dynamique de stabilité (ASC).	Consultez le réseau PEUGEOT ou un atelier qualifié.	
 ENTRETIEN NECESSAIRE	 SYSTEME 4WD REVISION NECESSAIRE	Anomalie du système de transmission à quatre roues motrices.	Consultez le réseau PEUGEOT ou un atelier qualifié.	

Afficheur 1	Afficheur 2	Cause	Résolution - Action	Observations
 ENTRETIEN NECESSAIRE	 TRANSMISSION REVISION NECESSAIRE	Anomalie de la boîte de vitesses CVT.	Consultez le réseau PEUGEOT ou un atelier qualifié.	
 RALENTIR	 SYSTEME 4WD EN SURCHAUFFE RALENTIR	La température du système de transmission à quatre roues motrices est trop élevée.	Arrêtez le véhicule et consultez le réseau PEUGEOT ou un atelier qualifié.	Le véhicule bascule automatiquement en mode de traction avant (2WD).
 NIVEAU CARBURANT FAIBLE	 RAVITAILLER EN CARBURANT	Le niveau du réservoir de carburant est bas.	Remplissez dès que possible votre réservoir de carburant.	
 VERIFIER	 VERIFIER LE SYSTEME DPF	Le niveau mini du réservoir d'additif du filtre à particules est atteint.	Faites rapidement réaliser l'appoint par le réseau PEUGEOT ou par un atelier qualifié.	Uniquement pour le moteur 1,6 l HDi.
		Début de saturation du filtre à particules.	Dès que les conditions de circulation le permettent, régénérez le filtre en roulant à une vitesse minimale de 40 km/h, pendant 20 minutes environ (avec le moteur 1,6 l HDi : la vitesse minimale est de 60 km/h).	Si le message reste allumé, consultez le réseau PEUGEOT ou un atelier qualifié.
		Le filtre à particules est défaillant.	Arrêtez le véhicule dans les meilleures conditions de sécurité.	Consultez rapidement le réseau PEUGEOT ou un atelier qualifié.







+







Afficheur 1	Afficheur 2	Cause	Résolution - Action	Observations
 NIVEAU HUILE A VERIFIER	 VERIFIER LE NIVEAU D'HUILE MOTEUR	Niveau d'huile moteur non conforme (inférieur au niveau mini ou supérieur au niveau maxi).	Arrêtez le véhicule dans les meilleures conditions de sécurité. Vérifiez le niveau avec la jauge manuelle et effectuez un complément si le niveau est insuffisant. Si le niveau est supérieur au niveau maxi, ne redémarrez pas le véhicule et faites appel au réseau PEUGEOT ou à un atelier qualifié.	Ne roulez jamais avec un niveau d'huile moteur non conforme.
 PRESENCE EAU FILTRE GAZOIL	 VIDER L'EAU DU SEPARATEUR	Présence d'eau dans le filtre à gazole.	Risque de détérioration du système d'injection sur les moteurs Diesel.	Consultez rapidement le réseau PEUGEOT ou un atelier qualifié.
 RISQUE DE VERGLAS	 RISQUE DE VERGLAS	La température extérieure est inférieure ou égale à 3 °C (37 °F).	La route risque d'être verglacée. Faites attention et roulez doucement.	
	 CURSEUR APP SUR LA PEDALE D'EMBRAYAGE POUR DEMARRER LE MOTEUR	La pédale d'embrayage n'est pas enfoncée lors du démarrage du moteur.	Appuyez sur la pédale d'embrayage pour démarrer le moteur.	Pour les véhicules équipés d'une boîte de vitesses manuelle.
	 BRAKE SHIT APP SUR LA PEDALE DE FREIN POUR DEMARRER LE MOTEUR	Le levier de vitesses n'est ni en position P , ni en position N lors du démarrage du moteur.	Placez le levier de vitesses sur la position P pour démarrer le moteur.	Pour les véhicules équipés d'une boîte de vitesses CVT.
		La pédale de frein n'est pas enfoncée lors du démarrage du moteur.	Appuyez sur la pédale de frein pour démarrer le moteur.	

* Suivant destination.

Messages d'information (contact sur «ON»)

Afficheur 1	Afficheur 2	Dispositif	Observations
 2WD	 2WD	Système 2 roues motrices 2WD	Clignote quelques instants lorsque le mode «2WD» (2 roues motrices) est sélectionné au moyen du sélecteur du mode de transmission, pour les versions à 4 roues motrices.
 4WD AUTO	 4WD AUTO	Système 4 roues motrices 4WD	Clignote quelques instants lorsque le mode «4WD» (4 roues motrices) est sélectionné au moyen du sélecteur du mode de transmission, pour les versions à 4 roues motrices.
 4WD LOCK	 4WD LOCK	Système 4 roues motrices 4WD LOCK	Clignote quelques instants lorsque le mode «LOCK» (4 roues motrices) est sélectionné au moyen du sélecteur du mode de transmission, pour les versions à 4 roues motrices.
		Système de contrôle dynamique de stabilité (ASC)	Clignote lorsque le système de contrôle dynamique de stabilité (ASC) fonctionne.

Messages de prévention

Afficheur 1	Afficheur 2	Dispositif	Cause	Observations	Résolution - Actions
 REVISION PERIODIQUE NECESSAIRE	 REVISION PERIODIQUE NECESSAIRE	Indicateur d'entretien	Avertit le conducteur que l'échéance de révision est dépassée.	Il s'affiche quelques secondes à la mise du contact.	Consultez le réseau PEUGEOT ou un atelier qualifié.
 PAUSE CONSEILLEE	 RAPPEL PAUSE	Pause conseillée	Avertit le conducteur qu'il doit s'arrêter pour se reposer.	Il s'affiche quand le temps de conduite que vous avez préalablement réglé est atteint. Un signal sonore retentit 3 fois et retentit ensuite toutes les 5 minutes jusqu'à l'arrêt du véhicule.	Nous vous conseillons de faire une pause toutes les deux heures environ.

Ordinateur de bord

Affichage des données

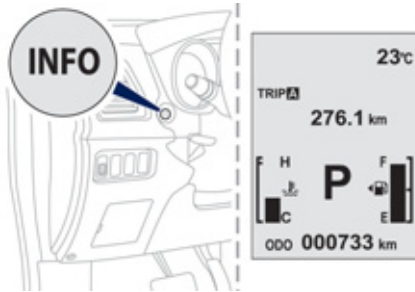

Contact mis, chaque appui sur le bouton **INFO** permet de faire défiler successivement les écrans suivants :

- le totalisateur kilométrique et le compteur kilométrique journalier A,
- le totalisateur kilométrique et le compteur kilométrique journalier B,
- l'indicateur d'entretien,
- la température du liquide de refroidissement,
- l'autonomie,
- la consommation moyenne,
- la vitesse moyenne,
- la consommation instantanée,
- le menu de réglage,
- les éventuels messages d'alerte.

Totalisateur kilométrique

Système pour mesurer la distance totale parcourue par le véhicule pendant sa durée de vie.

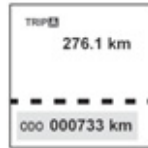

Le kilométrage total est affiché dans la partie inférieure de l'écran.

Compteur kilométrique journalier (Parcours A ou B)

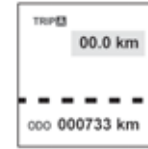

Ces deux parcours indiquent la distance parcourue, depuis la dernière remise à zéro du compteur.

Appuyez sur le bouton **INFO** pour afficher le parcours souhaité.

Remise à zéro

Contact mis, lorsque l'un des parcours **A** ou **B** est affiché, appuyez sur le bouton **INFO** plus de 2 secondes. Seul le parcours affiché sera remis à zéro.

Indicateur d'entretien

Système informant le conducteur de l'échéance de la prochaine révision à faire effectuer, conformément au plan d'entretien du constructeur.

Cette échéance est calculée à partir de la dernière remise à zéro de l'indicateur.

Elle est déterminée par deux paramètres :

- le kilométrage parcouru (en km),
- le temps écoulé depuis la dernière révision (en mois).

Le kilométrage restant à parcourir peut être pondéré par le facteur temps, en fonction des habitudes de roulage de l'utilisateur.

Fonctionnement

Dès la mise du contact, vous devez appuyer successivement sur le bouton **INFO** jusqu'à l'affichage de l'indicateur d'entretien. La ligne d'affichage du totalisateur kilométrique vous indique le nombre de kilomètres restant et la ligne du temps écoulé vous indique le nombre de mois restant avant la prochaine révision.



Exemple : l'afficheur indique qu'il reste 7300 km à parcourir avant la prochaine révision.

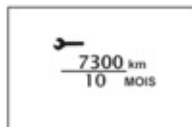

i Le symbole «--» reste affiché tant que la première révision d'un véhicule neuf n'a pas été effectuée.

Échéance de révision dépassée

À chaque mise du contact, l'affichage «**VISITE PERIODIQUE**» s'affiche pendant quelques secondes pour vous signaler que la révision est à effectuer très rapidement.



Exemple : l'afficheur indique que la date de la révision est à échéance. Cette révision doit être effectuée par le réseau PEUGEOT ou par un atelier qualifié.

Remise à zéro de l'indicateur d'entretien

Votre réseau PEUGEOT ou un atelier qualifié effectue cette opération après chaque révision. Si vous avez effectué vous-même la révision de votre véhicule, la procédure de remise à zéro est la suivante :

- ☞ coupez le contact,
- ☞ appuyez successivement sur le bouton **INFO** jusqu'à l'affichage de l'indicateur d'entretien,
- ☞ appuyez sur le bouton **INFO** et maintenez-le enfoncé pendant quelques secondes pour faire **clignoter la clé**,
- ☞ appuyez sur le bouton **INFO** pendant que la clé clignote pour faire passer l'affichage «---» à «**CLEAR**» puis le temps restant avant la prochaine révision s'affiche.

Après une certaine distance et un certain temps, l'affichage de «---» se réinitialise automatiquement et l'affichage indique le temps restant avant la prochaine révision.



Indicateur de température du liquide de refroidissement



Moteur tournant, il indique la température du liquide de refroidissement.

Si la barre est proche de la position **critique** située à droite, la température est trop élevée. Le symbole clignote dès que votre moteur est en surchauffe.

Arrêtez impérativement votre véhicule dans les meilleures conditions de sécurité.

Attendez quelques minutes avant de couper le moteur.

- Attendez le refroidissement du moteur pour compléter le niveau. Le circuit de refroidissement est sous pression. Afin d'éviter tout risque de brûlure, dévissez le bouchon de deux tours pour laisser tomber la pression. Lorsque la pression est tombée, retirez le bouchon et complétez le niveau, si nécessaire. Consultez le réseau PEUGEOT ou un atelier qualifié.

Autonomie



Moteur tournant, elle indique le nombre de kilomètres pouvant être encore parcourus avec le carburant restant dans le réservoir en fonction de la consommation moyenne des derniers kilomètres parcourus.

Dès que l'autonomie est inférieure à **50 km**, des tirets s'affichent.

Remplissez le réservoir dès que possible. L'affichage de l'autonomie est mis à jour.

- Cette valeur peut varier à la suite d'un changement de conduite ou de relief, occasionnant une variation importante de la consommation instantanée. Si vous ne rajoutez que quelques litres, la valeur affichée sera erronée. Vous devez donc autant que possible faire le plein.

- Lorsque vous débranchez la batterie, les données de consommation précédentes sont supprimées, et la valeur affichée sera différente de celle affichée avant le débranchement de la batterie. La distance affichée doit être considérée comme une indication approximative.

Consommation moyenne (l/100 km ou km/l ou mpg)



C'est la consommation moyenne de carburant calculée depuis la dernière remise à zéro des informations de l'ordinateur de bord.

Vitesse moyenne (km/h ou mph)



C'est la vitesse moyenne calculée depuis la dernière remise à zéro des informations de l'ordinateur de bord.

Remise à zéro des informations

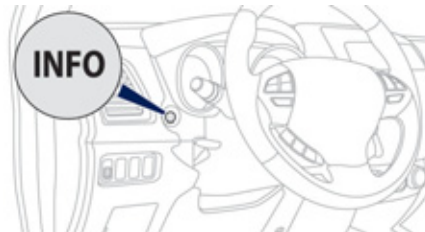

Lorsque l'information désirée est affichée, appuyez plus de deux secondes sur le bouton **INFO** pour remettre toutes les informations à zéro.

À la mise du contact, la remise à zéro passe automatiquement du mode manuel au mode automatique.

Automatique

Si la clé de contact reste en position OFF pendant plus de 4 heures, les informations sont automatiquement remises à zéro.

Consommation instantanée (l/100 km ou km/l ou mpg)

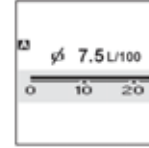

C'est la consommation de carburant calculée sur les dernières secondes.

i Cette valeur peut varier à la suite d'un changement de conduite ou de relief.

i Si des tirets «--» s'affichent durablement en roulant à la place des chiffres, consultez le réseau PEUGEOT ou un atelier qualifié.

Réglages des paramètres du véhicule

Les différents menus peuvent changer entre le combiné type 1 et le combiné type 2.

Contact mis, appuyez successivement sur le bouton **INFO**, situé sur le tableau de bord à gauche du combiné jusqu'à l'affichage de l'écran «MENU DE REGLAGE»



Véhicule à l'arrêt, il permet de modifier les paramètres suivants :

- le mode de réinitialisation de la consommation moyenne et de la vitesse moyenne,
- l'unité de consommation du carburant,
- l'unité d'affichage de la température,
- la langue d'affichage,
- activation/désactivation du son associé à l'appui sur le bouton **INFO**,
- l'intervalle d'affichage du rappel de pause (repos),
- rétablir les paramètres constructeur.

! Pour effectuer les réglages, vous devez obligatoirement arrêter le véhicule et mettre le contact.
Serrez le frein de stationnement et mettez le levier de vitesses au point mort.

i **Pour votre sécurité, véhicule roulant**, l'affichage de réglage des fonctions ne s'affiche pas lorsque vous appuyez sur le bouton **INFO**.

Fonctionnement

- ☞ Appuyez sur le bouton **INFO** et maintenez-le enfoncé pendant quelques secondes pour faire apparaître l'écran des menus.

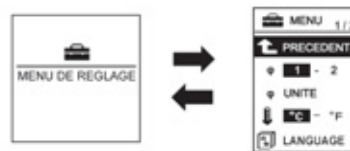

- ☞ Dans l'écran des menus, appuyez sur le bouton **INFO** pour sélectionner une fonction parmi la liste :

MENU 1/3 :

- **1 - 2, A - M, A - P *** (choix de la réinitialisation de la consommation moyenne et de la vitesse moyenne),
- **UNITE** (choix des unités de la consommation de carburant),
- choix de **l'unité de l'affichage de la température**,
- **LANGUAGE** (choix de la langue d'affichage),

* Selon langue d'affichage.

MENU 2/3 :

- **a/b** (choix d'afficher une langue différente dans l'écran du combiné et l'écran de navigation),
- **activation / désactivation du son** du bouton **INFO**,
- **ALERTE** (modification de l'intervalle d'affichage du rappel de repos «RAPPEL PAUSE»),
- **choix du son** des indicateurs de direction,
- **activation / désactivation de la consommation instantanée**,

MENU 3/3 :

- **REINITIALISER** (rétablir les paramètres constructeur).

i Appuyez sur le bouton **INFO** et maintenez-le enfoncé pendant quelques secondes pour revenir à l'écran précédent.
À l'affichage de l'écran des menus, si aucune opération n'est effectuée dans les 15 secondes, l'écran des paramètres des fonctions s'affiche.

Choix du mode de réinitialisation de la consommation moyenne et de la vitesse moyenne

Vous pouvez choisir entre deux modes de réinitialisation de la consommation moyenne et de la vitesse moyenne :

- réinitialisation automatique,
- réinitialisation manuelle.

Dans l'écran des menus :

- ☞ appuyez sur le bouton **INFO** pour sélectionner :



- ☞ appuyez sur le bouton **INFO** et maintenez-le enfoncé pendant quelques secondes pour passer successivement du mode de réinitialisation **1 - A (automatique)*** au mode de réinitialisation **2 - M - P (manuel)***.

Le mode sélectionné est validé.

* Selon langue d'affichage.

Choix de l'unité de la consommation de carburant

Les unités de distance, de vitesse et de quantité de carburant seront également modifiées en fonction de votre choix d'unité de la consommation de carburant.

Dans l'écran des menus :

- ☞ appuyez sur le bouton **INFO** pour sélectionner «UNITE» :



- ☞ appuyez sur le bouton **INFO** et maintenez-le enfoncé pendant quelques secondes pour afficher l'écran «UNITE».

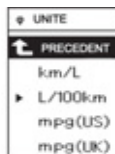

- ☞ appuyez sur le bouton **INFO** pour faire défiler successivement les unités (km/L, L/100km, mpg(US), mpg(UK) et PRECEDENT),
- ☞ appuyez sur le bouton **INFO** et maintenez-le enfoncé pendant quelques secondes pour valider votre sélection.

i En cas de débranchement de la batterie, la mémoire du paramètre est effacée et l'unité par défaut (km/L) est automatiquement rétablie.

Choix de l'unité de l'affichage de la température

Dans l'écran des menus :

- ☞ appuyez sur le bouton **INFO** pour sélectionner le symbole (thermomètre) de paramètre de l'unité de la température :



- ☞ appuyez sur le bouton **INFO** et maintenez-le enfoncé pendant quelques secondes pour faire défiler successivement les unités (°C et °F).

Le mode sélectionné est validé.

i En cas de débranchement de la batterie, la mémoire du paramètre est effacée et l'unité par défaut (°C) est automatiquement rétablie.

Choix de la langue d'affichage (LANGUAGE)

Dans l'écran des menus :

- ☞ appuyez sur le bouton **INFO** pour sélectionner «**LANGUAGE**» :

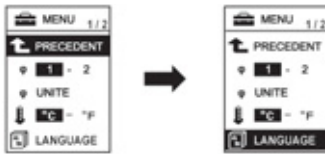

- ☞ appuyez sur le bouton **INFO** et maintenez-le enfoncé pendant quelques secondes pour afficher l'écran «**LANGUAGE**» :



- ☞ appuyez sur le bouton **INFO** pour faire défiler successivement les langues (Japonais, English, Deutsch, Français, Espanol, Italiano, Russe, «---» et PRECEDENT),
- ☞ appuyez sur le bouton **INFO** et maintenez-le enfoncé pendant quelques secondes pour valider votre sélection.

i Si vous sélectionnez le paramètre «---», aucun message ne sera affiché en cas d'affichage d'un message.

i En cas de débranchement de la batterie, la mémoire du paramètre est effacée et la langue par défaut (ENGLISH) est automatiquement rétablie.

Activation / désactivation du son du bouton «INFO»

Vous pouvez activer ou désactiver le son associé à l'appui sur le bouton **INFO**.

Dans l'écran des menus :



☞ appuyez sur le bouton **INFO** pour sélectionner le symbole de l'activation / désactivation du son du bouton **INFO** (situé dans le menu 2/3) :



☞ appuyez sur le bouton **INFO** et maintenez-le enfoncé pendant quelques secondes pour faire défiler successivement les choix (ON, OFF).

Le mode sélectionné est validé.

i En cas de débranchement de la batterie, la mémoire du paramètre est effacée et le choix par défaut (ON) est automatiquement rétabli.

Modification du délai d'affichage du message «RAPPEL PAUSE»

La fonction «RAPPEL PAUSE» vous permet de programmer une alerte de rappel de pause.

Le message «**RAPPEL PAUSE**» apparaît accompagné d'un signal sonore.

Vous pouvez modifier le délai d'affichage du message «**RAPPEL PAUSE**».

Dans l'écran des menus :

☞ appuyez sur le bouton **INFO** pour sélectionner «**ALERTE**» (situé dans le menu 2/3) :



☞ appuyez sur le bouton **INFO** et maintenez-le enfoncé pendant quelques secondes pour afficher l'écran «**ALERTE**»,

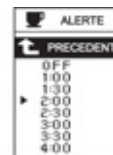

☞ appuyez sur le bouton **INFO** pour sélectionner le délai d'affichage du message «**RAPPEL PAUSE**»,
☞ appuyez sur le bouton **INFO** et maintenez-le enfoncé pendant quelques secondes pour valider.

i Par mesure de sécurité, il est recommandé de s'arrêter toutes les deux heures.

i En cas de débranchement de la batterie, la mémoire du paramètre est effacée et la valeur par défaut (OFF) est automatiquement rétablie.

Choix du son des indicateurs de direction

Vous pouvez choisir le son des indicateurs de direction, uniquement avec le combiné type 2.

Dans l'écran des menus :

- ☞ appuyez sur le bouton **INFO** pour sélectionner le son 1 ou 2 (**situé dans le menu 2/3**) :



Activation / désactivation de la consommation instantanée*

Vous pouvez activer ou désactiver l'affichage de la consommation instantanée, uniquement avec le combiné type 2.

Dans l'écran des menus :

- ☞ appuyez sur le bouton **INFO** pour sélectionner le symbole de l'activation / désactivation de la consommation instantanée (**situé dans le menu 2/3**) :



- ☞ appuyez sur le bouton **INFO** et maintenez-le enfoncé pendant quelques secondes pour faire défiler successivement les choix (ON, OFF).

* Suivant équipement.

Rétablir les paramètres constructeur (REINITIALISER)

Vous pouvez rétablir tous les réglages constructeur pour toutes les fonctions.

Dans l'écran des menus :

- ☞ appuyez sur le bouton **INFO** pour sélectionner «**REINITIALISER**» (**situé dans le menu 2/2 ou 3/3 selon le combiné**) :

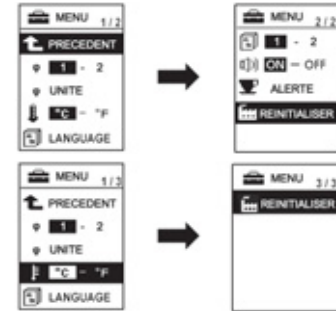

- ☞ appuyez sur le bouton **INFO** et maintenez-le enfoncé pendant **au moins 5 secondes**.

Un signal sonore retentit et tous les réglages constructeur sont rétablis pour toutes les fonctions.

Écran du système Audio-CD

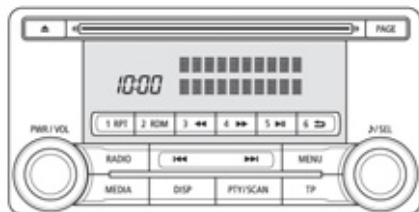

Lié au système Audio-CD, cet écran permet d'afficher :

- l'heure,
- les informations liées à l'autoradio. (Voir rubrique «Audio et télématique»).

Réglage de l'heure



Sélection du mode de réglage

Le réglage de l'horloge numérique peut se faire en **mode automatique** ou en **mode manuel**.

Mode automatique

Ce mode permet de régler automatiquement l'heure locale en utilisant le signal des stations RDS.

Le symbole «CT» s'affiche à l'écran.

Mode manuel

Ce mode permet de régler manuellement l'heure en utilisant les boutons de l'autoradio. Il peut également être utilisé lorsque le «Mode automatique» affiche une heure inexacte, lorsque les stations locales RDS émettent à partir d'un fuseau horaire différent.

Pour sélectionner le mode :

- ☞ Appuyez sur le bouton **PWR/VOL** pour mettre en marche le système audio.
- ☞ Appuyez sur la touche **MENU**.
- ☞ Appuyez sur la molette **SEL** pour faire défiler les menus et sélectionner «**RDS setting - CT ON - CT OFF**» (temps d'horloge).
- ☞ Tournez la molette **SEL** vers la gauche ou vers la droite pour sélectionner «**CT OFF**» (mode manuel) ou «**CT ON**» (mode automatique).
- ☞ Appuyez sur la molette **SEL** pour valider.

i Si aucune action n'est effectuée dans les 10 secondes, le menu de sélection se referme automatiquement.

Réglage manuel

- ☞ Appuyez sur le bouton **PWR/VOL** pour mettre en marche le système audio.
- ☞ Appuyez sur la touche **MENU**.
- ☞ Appuyez sur la molette **SEL** pour faire défiler les menus et sélectionner «**Time Setting Adjust**».
- ☞ Tournez la molette **SEL** pour sélectionner «**ON**» et accéder au réglage de l'heure.
- ☞ Appuyez sur la molette **SEL** pour valider.
- ☞ Tournez la molette **SEL** pour régler l'heure.
- ☞ Appuyez sur la molette **SEL** pour valider.

i L'horloge numérique n'affiche pas les secondes.
L'heure est dérégulée en cas de débranchement de la batterie.

Écran du système Audio-CD tactile

Lié au système Audio-CD tactile, cet écran permet d'afficher :

- l'heure,
- les informations liées à l'autoradio.
(Voir rubrique «Audio et télématique»).

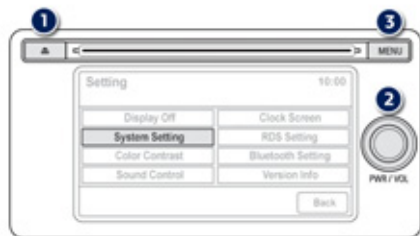

1. Ejection du CD.
2. Marche / arrêt du système.
Réglage du volume sonore.
3. Accès aux différents menus du système.

! Pour des raisons de sécurité le conducteur doit impérativement réaliser les opérations nécessitant une attention soutenue véhicule à l'arrêt.

Fonctionnement général

Utilisez les touches disposées sur l'écran pour faire fonctionner le système.

! Ne pas utiliser d'objets pointus sur l'écran tactile.
Ne pas toucher l'écran avec les mains mouillées.

i Utilisez un chiffon propre et doux pour le nettoyage de l'écran.

Réglage de l'heure

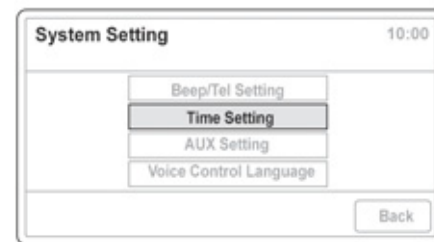

- ☞ Appuyez sur la touche **MENU** pour afficher le menu général.
- ☞ Appuyez sur «**Setting**».
- ☞ Appuyez sur «**System Setting**».
- ☞ Appuyez sur «**Time Setting**».

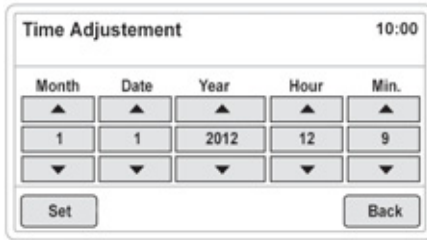

- ☞ Appuyez sur «**Time Adjustment**».
- ☞ Utilisez les flèches matérialisées sur l'écran pour régler la date et l'heure.
- ☞ Appuyez sur «**Set**» pour valider ou sur «**Back**» pour annuler et retourner à l'écran précédent.



Format d'affichage

Vous pouvez modifier le format d'affichage de la date et de l'heure :

- ☞ Appuyez sur la touche **MENU**.
- ☞ Appuyez sur «**Setting**».
- ☞ Appuyez sur «**System Setting**».
- ☞ Appuyez sur «**Time Setting**».
- ☞ Appuyez sur «**Time Display Settings**».

Vous pouvez alors choisir le format d'affichage («**Date / Time Format**») et activer le réglage automatique de l'heure («**Clock Time**»).

Affichage permanent

Une fois la date et l'heure réglées, vous pouvez choisir de les afficher en permanence sur l'écran. Pour cela :

- ☞ Appuyez sur la touche **MENU**.
- ☞ Appuyez sur «**Setting**».
- ☞ Appuyez sur «**Clock Screen**».

La date et l'heure sont affichées.

Il vous suffira de toucher de nouveau l'écran pour retourner à l'affichage original.

Écran du système Audio-Télématique tactile

Lié au système Audio-Télématique tactile, cet écran permet d'afficher :

- l'heure,
- les informations liées à l'autoradio et à la navigation.

(Voir rubrique «Audio et télématique»).

Fonctionnement général

Utilisez les touches disposées de chaque côté de l'écran, ou effleurez du doigt les boutons matérialisés sur l'écran pour faire fonctionner le système.

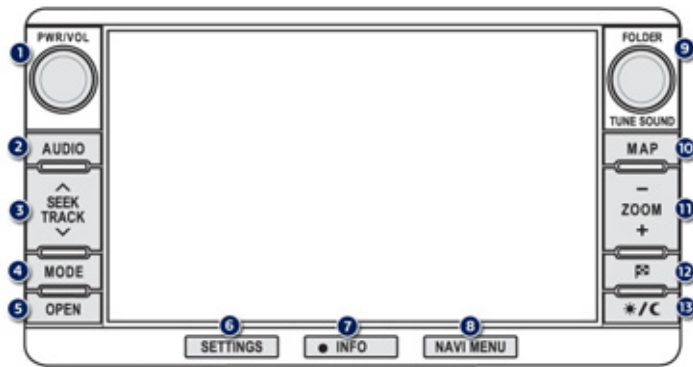

- 1. PWR/VOL** : marche/arrêt du système audio, réglage du volume.
- 2. AUDIO** : affichage de la dernière source audio utilisée.
- 3. SEEK TRACK** : changement de source sonore, avance / retour rapide, recherche automatique de fréquences.
- 4. MODE** : sélection d'une source audio.
- 5. OPEN** : accès au lecteur CD/DVD.
- 6. SETTINGS** : accès aux réglages du système.
- 7. INFO** : accès aux informations (calendrier, commandes vocales...).
- 8. NAVI MENU** : accès aux réglages de navigation.
- 9. FOLDER / TUNE SOUND** : sélection d'un dossier ou recherche d'une station de radio.
- 10. MAP** : affichage de l'emplacement actuel du véhicule sur la carte.
- 11. ZOOM** : zoom (avant ou arrière) sur la carte.
- 12. P** : accès aux paramètres du guidage et au choix de la destination.
- 13. */C** : Mode jour / nuit.

! Pour des raisons de sécurité le conducteur doit impérativement réaliser les opérations nécessitant une attention soutenue véhicule à l'arrêt. De plus, certaines fonctions ne sont pas accessibles en roulant.

! Ne pas utiliser d'objets pointus sur l'écran tactile.
Ne pas toucher l'écran avec les mains mouillées.

i Utilisez un chiffon propre et doux pour le nettoyage de l'écran.

i Pour plus de détails sur ces différents menus, reportez-vous à la rubrique «Audio et télématique».

Définir		10:10
Désactiver écran	Système	
Contrôle de l'image	Affichage horloge	

Menu «Réglages»

Sur la façade, appuyez sur la touche **SETTINGS** pour y accéder.

Écran Système

Une fois dans le menu «**Réglage...**», choisissez «**Système**» pour modifier le fuseau horaire, les unités, choisir la langue d'affichage (anglais, néerlandais, suédois, français, portugais, italien, allemand, espagnol, norvégien, flamand ou danois) et effectuer d'autres réglages.

Réglage de l'heure



Le réglage de l'horloge numérique est **automatique**.

Ce mode permet au système de régler automatiquement l'heure locale en utilisant le signal des stations RDS.

☞ Sur la façade, appuyez sur le bouton **SETTINGS** pour accéder aux réglages.

Définir		10:10
Désactiver écran	Système	
Contrôle de l'image	Affichage horloge	

- ☞ Sur l'écran tactile, appuyez sur la touche «**Système**».
- L'écran des réglages du système s'affiche.

Système		10:10
Heure	Unité	
Langue	Agencement du clavier	
Autorisation	Réinitialiser tout	



- ☞ Appuyez sur la touche «**Heure**».

Une fois ce menu sélectionné, vous pouvez accéder aux fonctions suivantes :

Heure

Heure actuelle 10:10pm AVR. 8

	1	Auto	GMT	GMT+1	GMT+2
Heure d'été	2	Activé	Désactivé		
Correction auto. RDS	3	Activé	Désactivé		

Ch form. Retour

- 1. Auto / GMT / GMT+1 / GMT+2 :**
Choisir le fuseau horaire.
 - 2. Heure d'été :**
Activer / désactiver l'heure d'été.
 - 3. Correction auto. RDS :**
Activer / désactiver le réglage automatique.
- ☞ Appuyez sur la touche **Retour** pour valider et revenir au menu précédent.

i Vous devez obligatoirement désactiver le réglage automatique (Correction auto. RDS) pour pouvoir modifier le fuseau horaire et l'heure d'été.

Réglage du format d'affichage

A partir du menu «**Heure**» :

- ☞ appuyez sur la touche «**Changement de format**».
- ☞ réglez les paramètres d'affichage.
- ☞ appuyez sur la touche «**Retour**» pour valider.

Rhéostat d'éclairage

Système pour régler manuellement l'intensité lumineuse du poste de conduite en fonction de la luminosité extérieure.



Feux allumés ou éteints, appuyez sur le bouton pour faire varier l'intensité de l'éclairage du poste de conduite en condition de «jour» ou de «nuit».

Feux éteints, seule l'intensité lumineuse du combiné est modifiée.

Feux allumés, l'intensité lumineuse de l'ensemble du poste de conduite (combiné, afficheur, façade d'air conditionné...) est modifiée.

i Un signal sonore retentit et l'intensité de l'éclairage augmente à chaque appui sur le bouton.

Lorsque l'éclairage atteint le réglage maximum, appuyez à nouveau pour passer au réglage minimum.

Dès que l'éclairage atteint l'intensité désirée, relâchez le bouton.

Le réglage est enregistré lorsque le contacteur est mis sur OFF.

Clé à télécommande

Système permettant l'ouverture ou la fermeture centralisée du véhicule avec la serrure ou à distance. Il assure également l'éclairage d'accompagnement et le démarrage du véhicule, ainsi qu'une protection contre le vol.

Ouverture du véhicule



Dépliage de la clé

- ☞ Appuyez au préalable sur ce bouton pour la déplier.

Déverrouillage total avec la télécommande



- ☞ Appuyez sur le cadenas ouvert pour déverrouiller le véhicule.

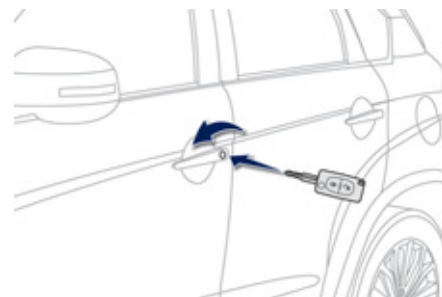

Déverrouillage avec la clé

- ☞ Tournez la clé vers l'avant dans la serrure de la porte conducteur pour la déverrouiller.

i Le déverrouillage est signalé par l'éclairage intérieur qui s'allume pendant environ 15 secondes et les feux indicateurs de direction qui clignotent **deux fois**. Dans le même temps, en fonction de votre version, les rétroviseurs extérieurs se déploient.

Déverrouillage sélectif avec la télécommande



☞ Appuyez une première fois sur le cadenas ouvert pour déverrouiller uniquement la porte conducteur.

☞ Appuyez une seconde fois sur le cadenas ouvert pour déverrouiller les autres portes et le coffre.

i Le déverrouillage est signalé par l'éclairage intérieur qui s'allume pendant environ 15 secondes et les feux indicateurs de direction qui clignotent **deux fois**.

Dans le même temps, en fonction de votre version, les rétroviseurs extérieurs se déploient uniquement au premier déverrouillage.

i Le déverrouillage sélectif est disponible uniquement sur les versions non équipées du super-verrouillage. Le déverrouillage sélectif n'est pas disponible avec la clé.

Fermeture du véhicule

Verrouillage simple avec la télécommande



- ☞ Appuyez sur le cadenas fermé pour verrouiller totalement le véhicule.

i Le verrouillage est signalé par les feux indicateurs de direction qui s'allument **une fois**. Dans le même temps, en fonction de votre version, les rétroviseurs extérieurs se rabattent.

i Si une des portes ou le coffre reste ouvert, le verrouillage centralisé ne s'effectue pas. Véhicule verrouillé, en cas de déverrouillage par inadvertance, le véhicule se reverrouillera automatiquement au bout d'un certain temps, sauf si une porte est ouverte.

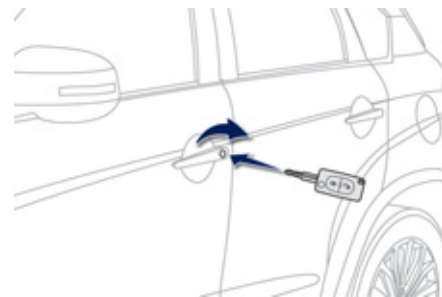

Verrouillage simple avec la clé

- ☞ Tournez la clé vers l'arrière dans la serrure de la porte conducteur pour la verrouiller.

Super-verrouillage avec la télécommande



☞ Appuyez sur le cadenas fermé pour verrouiller totalement le véhicule.

☞ Dans les cinq secondes, appuyez de nouveau sur le cadenas fermé pour super-verrouiller le véhicule.

i Le super-verrouillage est signalé par les feux indicateurs de direction qui s'allument **trois fois**. Dans le même temps, en fonction de votre version, les rétroviseurs extérieurs se rabattent.

! Le super-verrouillage rend les commandes extérieures et intérieures des portes inopérantes. Il neutralise également le bouton de la commande centralisée manuelle. Ne laissez donc jamais personne à l'intérieur du véhicule, quand celui-ci est super-verrouillé.



Repliage de la clé

☞ Appuyez au préalable sur ce bouton pour la replier.

! Si vous n'appuyez pas sur le bouton lors du repliage de la clé, vous risquez d'endommager le mécanisme.

Système «Accès et Démarrage Mains Libres»

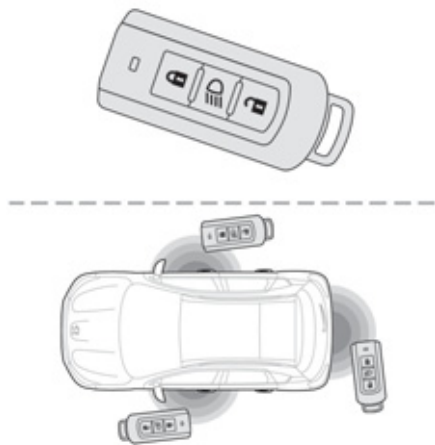

Système permettant l'ouverture, la fermeture et le démarrage du véhicule en gardant la clé électronique sur soi.

Il peut également être utilisé comme une télécommande, reportez-vous à la rubrique «Clé à télécommande».

Ouverture du véhicule

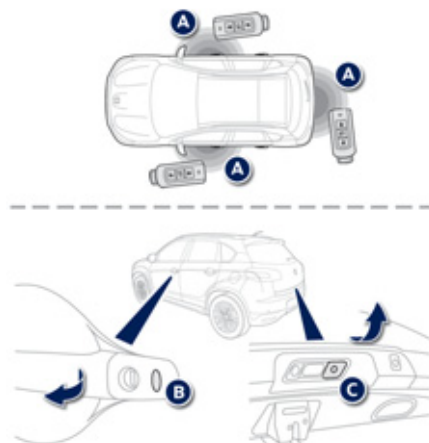

Déverrouillage total

- ☞ Avec la clé électronique sur vous dans l'une des zones définies **A**, appuyez sur l'un des boutons **B** ou **C** pour déverrouiller le véhicule, puis tirez sur la poignée pour ouvrir la porte.
 Vos passagers peuvent également ouvrir les portes, dès lors que la clé électronique se trouve dans l'une des zones définies.

! Par sécurité, les zones de détection dans lesquelles la clé électronique est opérationnelle ont un rayon d'environ 70 cm autour de chaque bouton d'ouverture.

Déverrouillage sélectif

- ☞ Avec la clé électronique sur vous, appuyez une première fois sur le bouton **B** pour déverrouiller uniquement la porte conducteur puis tirez sur la poignée pour l'ouvrir.
- ☞ Appuyez une seconde fois sur le bouton **B** pour déverrouiller l'ensemble du véhicule.

i Le déverrouillage est signalé par un signal sonore et par les feux indicateurs de direction qui s'allument **deux fois**. Dans le même temps, les rétroviseurs extérieurs se déploient.
 Le déverrouillage sélectif est disponible uniquement sur les versions non équipées du super-verrouillage.

Fermeture du véhicule

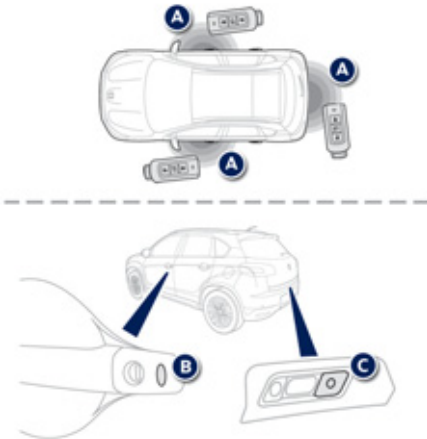

Verrouillage

- ☞ Avec la clé dans l'une des zones définies **A**, appuyez sur l'un des boutons **B** ou **C** pour verrouiller le véhicule.

i Le verrouillage est signalé par un signal sonore et par les feux indicateurs de direction qui s'allument **une fois**. Dans le même temps, les rétroviseurs extérieurs se rabattent.

i Le mode d'opération doit être «OFF». Avec le Stop & Start, si le moteur est en mode Stop, le véhicule ne pourra pas être verrouillé.

! Vérifiez toujours que vous avez la clé électronique sur vous avant de verrouiller le véhicule : dans certains cas, il est possible de verrouiller le véhicule sans que la présence de la clé électronique à l'intérieur du véhicule n'ait été détectée.

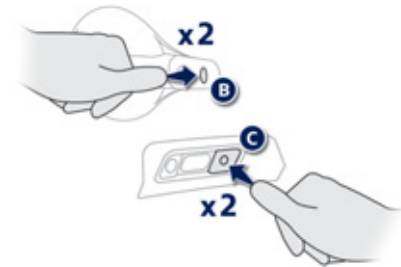

Super-verrouillage

- ☞ Avec la clé électronique dans l'une des zones définies **A**, appuyez sur l'un des boutons **B** ou **C** pour verrouiller le véhicule.
- ☞ Dans les cinq secondes, appuyez de nouveau sur l'un des boutons **B** ou **C** pour super-verrouiller le véhicule.

i Le verrouillage est signalé par deux signaux sonores et par les feux indicateurs de direction qui s'allument **trois fois**. Dans le même temps, les rétroviseurs extérieurs se rabattent.

Allumage des feux à distance

! Le super-verrouillage rend les commandes extérieures et intérieures des portes inopérantes. Il neutralise également le bouton de la commande centralisée manuelle. Ne laissez donc jamais personne à l'intérieur du véhicule, quand celui-ci est super-verrouillé.

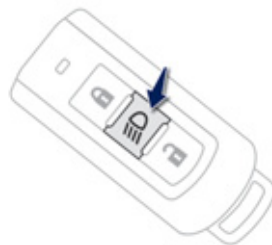

Cette commande ne fonctionne que **contact coupé** et commande d'éclairage en position «**OFF**» ou «**AUTO**».



Appuyez sur ce bouton pour déclencher l'allumage des feux à distance (allumage des feux de position et des feux de croisement), pour une durée de 30 secondes. Un deuxième appui arrête l'allumage des feux.

L'allumage des feux à distance sera coupé automatiquement :

- à la mise du contact,
- si la commande d'éclairage n'est plus en position «**OFF**» ou «**AUTO**»,
- lors de l'activation de l'éclairage d'accompagnement manuel.

Procédure de secours avec le système Accès et Démarrage Mains Libres

Ouverture-fermeture de secours avec la clé intégrée

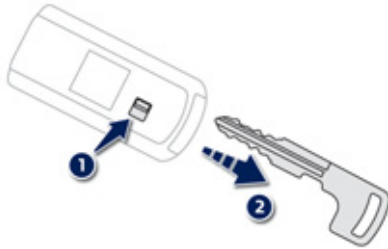

La clé intégrée sert à verrouiller ou déverrouiller le véhicule lorsque la clé électronique ne peut pas fonctionner :

- usure de la pile, batterie véhicule déchargée ou débranchée, ...
- véhicule situé dans une zone à forts rayonnements électromagnétiques.

☞ Maintenez le bouton **1** tiré, pour extraire la clé intégrée **2**.

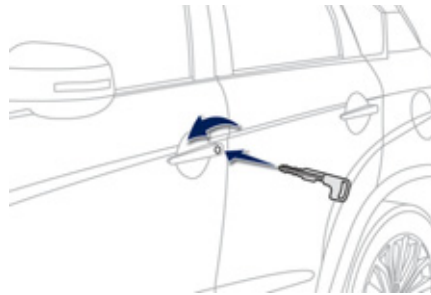

Déverrouillage

☞ Tournez la clé vers l'avant, dans la serrure de la porte conducteur pour la déverrouiller.

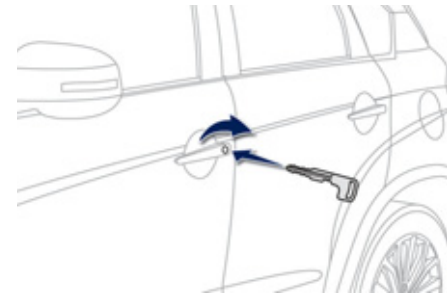

Verrouillage

☞ Tournez la clé vers l'arrière, dans la serrure de la porte conducteur pour la verrouiller.

i La clé de secours permet de verrouiller ou déverrouiller uniquement la porte conducteur.
Pour verrouiller ou déverrouiller les autres portes, utilisez les commandes intérieures (voir «Verrouillage / déverrouillage de l'intérieur»).

Changement des piles

Avec le système Accès et Démarrage Mains Libres, un message s'affiche au combiné, lorsque le remplacement de la pile est nécessaire.

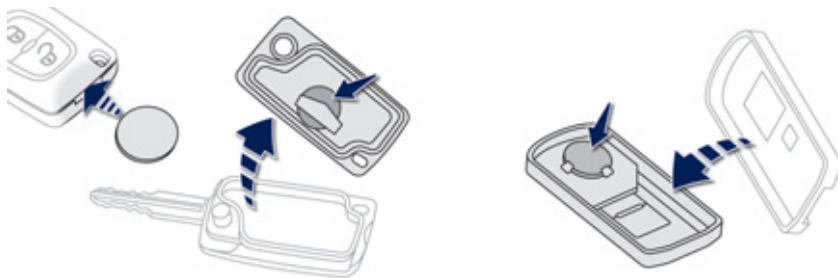

Clé à télécommande

Pile réf. : CR1620 / 3 volts.

- ☞ Déclippez le couvercle à l'aide d'un petit tournevis au niveau de l'encoche.
- ☞ Relevez le couvercle.
- ☞ Faites sortir la pile usée hors de son logement.
- ☞ Mettez en place la pile neuve dans son logement en respectant le sens d'origine.
- ☞ Clippez le couvercle sur le boîtier.

Clé électronique

Pile réf. : CR2032 / 3 volts.

 Ne jetez pas les piles de télécommande, elles contiennent des métaux nocifs pour l'environnement. Rapportez-les à un point de collecte agréé.

! Perte de la clé électronique

Rendez-vous dans le réseau PEUGEOT avec la carte grise du véhicule, votre pièce d'identité et si possible, l'étiquette comportant le code des clés.

Le réseau PEUGEOT pourra rechercher le code clé et le code transpondeur pour commander une nouvelle clé.

Clé électronique

La clé électronique haute fréquence est un système sensible ; ne la manipulez pas dans vos poches au risque de déverrouiller le véhicule à votre insu.

Évitez de manipuler les boutons de votre clé électronique hors de portée et hors de la vue de votre véhicule. Vous risquez de la rendre inopérante. Il serait alors nécessaire de procéder à une nouvelle réinitialisation.

La clé électronique ne peut pas fonctionner en télécommande tant qu'elle est dans le lecteur ou tant que le contact est mis.

Fermeture du véhicule

Rouler avec les portes verrouillées peut rendre l'accès des secours dans l'habitacle plus difficile en cas d'urgence.

Par mesure de sécurité (enfants à bord), prenez la clé de l'Accès et Démarrage Mains Libres en quittant le véhicule, même pour une courte durée.

Perturbations électriques

La clé de l'Accès et Démarrage Mains Libres risque de ne pas fonctionner si elle est à proximité d'un appareil électronique : téléphone, ordinateur portable, champs magnétiques intenses, ...

Protection antivol

N'apportez aucune modification au système d'antidémarrage électronique, cela pourrait engendrer des dysfonctionnements.

N'oubliez pas de tourner le volant pour bloquer la colonne de direction.

Lors de l'achat d'un véhicule d'occasion

Faites vérifier l'appairage de toutes les clés en votre possession par le réseau PEUGEOT, afin d'être sûr que seules vos clés permettent l'accès et le démarrage de votre véhicule.

Portes

Ouverture

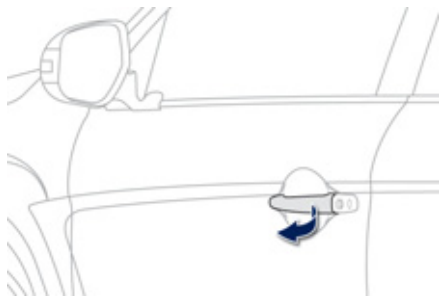

De l'extérieur

- ☞ Après déverrouillage du véhicule à la télécommande ou à la clé, tirez la poignée de porte.

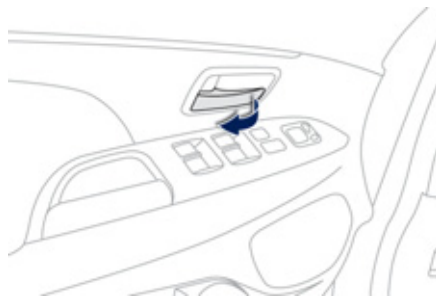

De l'intérieur

- ☞ Tirez la commande de porte avant ou arrière pour ouvrir la porte.

Côté conducteur, cette action sur la commande d'ouverture déverrouille la porte si celle-ci était verrouillée.

Côté passager ou pour les portes arrière, les portes doivent être déverrouillées manuellement au préalable (voir «Commandes individuelles») si elles étaient verrouillées.

Fermeture



Lorsqu'une porte est mal fermée, ce témoin s'allume dans l'écran du combiné jusqu'à la fermeture de la porte concernée.

Coffre

Ouverture



- Après déverrouillage du véhicule, appuyez sur la poignée **A** et soulevez le volet de coffre.

Fermeture



- Tirez la poignée **B** vers le bas pour accompagner le volet.
- Relâchez la poignée et appuyez doucement sur la face extérieure du volet de coffre pour le fermer.

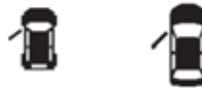

Lorsque le coffre est mal fermé, ce témoin s'allume dans l'écran du combiné jusqu'à la fermeture.

Commande de secours

Elle permet en cas d'incident de fonctionnement de la condamnation centralisée de déverrouiller le coffre.

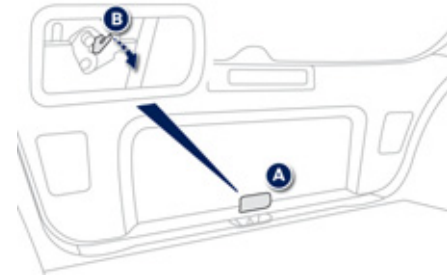

- Rabattez les sièges arrière afin d'accéder à la commande de secours par l'intérieur du coffre.
- Retirez le cache plastique de l'orifice **A** situé dans le montant intérieur du hayon.
- Actionnez la commande **B** vers la droite pour déverrouiller et ouvrir le coffre.

Verrouillage / déverrouillage de l'intérieur

Commande de verrouillage centralisé

Système pour verrouiller ou déverrouiller manuellement et complètement les portes et le coffre de l'intérieur.



Verrouillage

- ☞ Appuyez sur l'avant du bouton **A** pour verrouiller le véhicule.

Déverrouillage

- ☞ Appuyez sur l'arrière du bouton **A** pour déverrouiller le véhicule.

Commandes individuelles

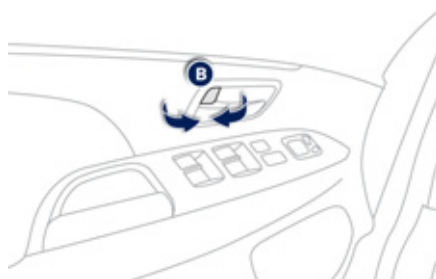

Verrouillage des portes avant et arrière

- ☞ Pivotez la commande intérieure **B** vers l'avant.

Cette commande peut également être utilisée pour verrouiller la porte passager avant et les portes arrière en cas de défaillance du verrouillage centralisé. Pour cela :

- ☞ Ouvrez la porte concernée.
- ☞ Pivotez la commande intérieure **B** vers l'avant, puis fermez la porte.

! Il est possible de verrouiller le véhicule à l'aide des commandes de verrouillage individuelles avec une porte passager ouverte : vérifiez que vous avez bien la clé sur vous avant de fermer la porte passager.

Déverrouillage des portes avant et arrière

- ☞ Pivotez la commande intérieure **B** vers l'arrière.

Alarme*

Système de protection et de dissuasion contre le vol et l'effraction. Il assure les types de surveillance suivants :

- périmétrique

Le système contrôle l'ouverture du véhicule. L'alarme se déclenche si quelqu'un essaie d'ouvrir une porte, le coffre, le capot...

- volumétrique

Le système contrôle la variation de volume dans l'habitacle. L'alarme se déclenche si quelqu'un brise une vitre, pénètre dans l'habitacle ou se déplace à l'intérieur du véhicule.

- antisoulèvement

Le système contrôle les mouvements de l'assiette du véhicule. L'alarme se déclenche si le véhicule est soulevé, déplacé ou heurté.

Fonction autoprotection

Le système contrôle la mise hors service de ses composants. L'alarme se déclenche en cas de mise hors service ou de dégradation de la batterie, de la commande centrale ou des fils de la sirène.

! Pour toute intervention sur le système d'alarme, consultez le réseau PEUGEOT ou un atelier qualifié.

Fermeture du véhicule avec système d'alarme complet



Activation

- ☞ Coupez le contact (Mode OFF si votre véhicule est équipé du système «Accès et Démarrage Mains Libres»).
- ☞ Retirez la clé du contacteur, si votre véhicule n'est pas équipé du système «Accès et Démarrage Mains Libres».
- ☞ Sortez du véhicule, et fermez toutes les portes et le capot moteur.
- ☞ Appuyez sur le bouton de verrouillage de la télécommande ou sur l'un des boutons des portes ou du coffre si votre véhicule est équipé du système «Accès et Démarrage Mains Libres».

L'activation du système d'alarme est en cours : le voyant **A** clignote rapidement et un signal sonore retentit de manière intermittente pendant 20 secondes environ. Une fois les 20 secondes écoulées, **le système est actif**. Le signal sonore s'arrête et le voyant du bouton clignote lentement.

Neutralisation

Effectuez l'une des opérations suivantes pour neutraliser l'alarme :

- ☞ Appuyez sur le bouton de déverrouillage de la télécommande ou sur l'un des boutons des portes ou du coffre si votre véhicule est équipé du système «Accès et Démarrage Mains Libres».
 - ☞ Mettez le contact (Mode ON si votre véhicule est équipé du système «Accès et Démarrage Mains Libres»).
 - ☞ Ouvrez une porte ou le coffre lorsque l'activation du système est en cours.
- Le système d'alarme est neutralisé ; le voyant **A** s'éteint.

* Suivant équipement.

Fermeture du véhicule avec la surveillance périmétrique seule

Neutralisez les surveillances volumétrique et antisoulèvement pour éviter le déclenchement intempestif de l'alarme, dans certains cas comme :

- laisser un animal dans le véhicule,
- laisser une vitre entre ouverte,
- le lavage de votre véhicule.

Neutralisation des surveillances volumétrique et antisoulèvement

- ☞ Coupez le contact et retirez la clé du contacteur (Mode OFF si votre véhicule est équipé du système «Accès et Démarrage Mains Libres»).
- ☞ Levez et maintenez la commande d'essuie-vitre dans la position «**MIST**» pendant trois secondes environ.
- ☞ Le signal sonore retentit **une fois** et les surveillances volumétrique et antisoulèvement sont désactivées.

Levez et maintenez de nouveau la commande d'essuie-vitre dans la position «**MIST**» pendant trois secondes environ pour les réactiver, le signal sonore retentira **deux** fois.

Déclenchement de l'alarme

Il se traduit, pendant trente secondes, par le retentissement de la sirène et le clignotement des feux indicateurs de direction.

Un message apparaît alors sur l'afficheur du combiné pendant toute la durée de retentissement de la sirène.

A la prochaine mise du contact, (Mode ON si votre véhicule est équipé du système «Accès et Démarrage Mains Libres»), un signal sonore retentira quatre fois pour vous informer que l'alarme s'est déclenchée pendant votre absence.

Désactivation complète du système d'alarme

Vous avez la possibilité de désactiver complètement le système d'alarme. Pour cela, réalisez la procédure suivante :

- ☞ Coupez le contact (Mode OFF si votre véhicule est équipé du système «Accès et Démarrage Mains Libres»).
- ☞ Retirez la clé du contacteur, si votre véhicule n'est pas équipé du système «Accès et Démarrage Mains Libres».
- ☞ Ouvrez la porte conducteur.
- ☞ Placez la commande d'éclairage sur la position «**OFF**».
- ☞ Tirez la commande d'essuie-vitre vers vous et maintenez-là.
Après une durée de dix secondes environ, un signal sonore retentit.
- ☞ Lorsque le signal sonore s'arrête, continuez de maintenir la commande d'essuie-vitre tirée vers vous et appuyez sur le bouton de déverrouillage de la télécommande.

- ☞ L'état du système vous est alors signalé par le nombre de signaux sonores émis :
Un bip : le système d'alarme est complètement désactivé.
Deux bips : le système d'alarme est activé.
Chaque nouvel appui sur le bouton de déverrouillage de la télécommande change l'état du système.

Lève-vitres

Système destiné à ouvrir ou fermer une vitre de façon manuelle ou automatique. Équipé d'un système de protection en cas de pincement sur les modèles séquentiels et d'un système de neutralisation pour empêcher une mauvaise utilisation des commandes arrière.

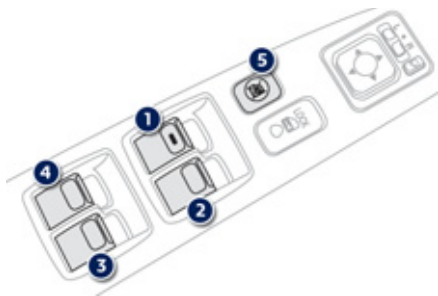

1. Lève-vitre électrique conducteur.
2. Lève-vitre électrique passager.
3. Lève-vitre électrique arrière droit.
4. Lève-vitre électrique arrière gauche.
5. Neutralisation des commandes de lève-vitres passager et arrière.

Lève-vitres électriques passagers avant et arrière

- ☞ Contact mis, appuyez sur la commande ou tirez-la. La vitre s'arrête dès que vous relâchez la commande.

Lève-vitres électriques séquentiel conducteur

Contact mis, vous disposez de deux possibilités :

- **mode manuel**
 - ☞ Appuyez sur la commande pour ouvrir ou tirez-la pour fermer, sans dépasser le point de résistance. La vitre s'arrête dès que vous relâchez la commande.
- **mode automatique**
 - ☞ Appuyez sur la commande pour ouvrir ou tirez-la pour fermer, au-delà du point de résistance. La vitre s'ouvre ou se ferme complètement après avoir relâché la commande.
 - ☞ Une nouvelle impulsion arrête le mouvement de la vitre.

i Les commandes de lève-vitres sont toujours opérationnelles pendant environ 30 secondes après coupure du contact. Les vitres ne peuvent plus être ouvertes ni fermées dès l'ouverture d'une porte avant. Les vitres arrière ne se baissent pas entièrement.

Antipincement (côté conducteur)

En mode automatique, lorsque la vitre remonte et rencontre un obstacle, elle s'arrête et redescend.

Réinitialisation des lève-vitres

- i** En cas d'absence de mouvement automatique d'une vitre à la montée ou après trois antipincements successifs, vous devez réinitialiser le fonctionnement des lèves-vitres.

A partir la commande de la porte conducteur :

- ☞ tirez la commande jusqu'à la fermeture complète de la vitre, puis relâchez-la,
- ☞ tirez à nouveau la commande pendant au moins une seconde après avoir atteint la position, vitre fermée.

Pendant ces opérations, la fonction antipincement est inopérante.

- i** Retirez toujours la clé de contact en quittant le véhicule, même pour une courte durée.
- En cas de pincement lors de la manipulation des lève-vitres, vous devez inverser le mouvement de la vitre. Pour cela, appuyez sur la commande concernée.
- Lorsque le conducteur actionne les commandes des lève-vitres passager, le conducteur doit s'assurer qu'aucune personne n'empêche la fermeture correcte des vitres.
- Le conducteur doit s'assurer que les passagers utilisent correctement les lève-vitres.
- Faites attention aux enfants pendant les manoeuvres de vitres.

Neutralisation des commandes de lève-vitres passager et arrière

2

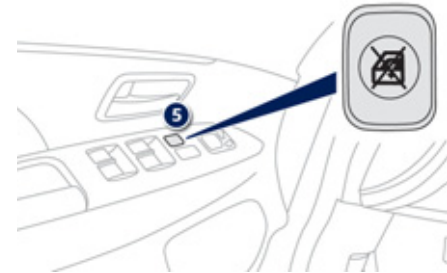

- ☞ Pour la sécurité de vos enfants, appuyez sur la commande **5** pour neutraliser les commandes des lève-vitres passager et arrière quelle que soit leur position.

Bouton enfoncé, la neutralisation est activée.
Bouton relevé, la neutralisation est désactivée.

- i** Bouton enfoncé, seule la vitre de la porte conducteur fonctionne.

Toit panoramique

Il comporte un volet d'occultation motorisé.

Volet d'occultation motorisé

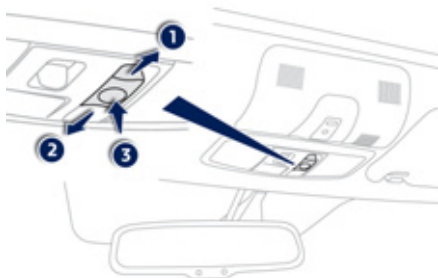

Contact mis, à l'ouverture comme à la fermeture vous disposez de deux possibilités :

- ☞ Tirez ou poussez brièvement la commande dans l'une des directions **1** ou **2**, le rideau s'arrête dès que vous relâchez la commande.
- ☞ Maintenez la commande dans l'une des directions **1** ou **2** jusqu'à l'amorçage du mouvement, le rideau s'ouvre ou se ferme alors complètement.

Arrêt momentané

- ☞ Pour arrêter l'ouverture ou la fermeture du rideau, appuyez sur la partie **3** de la commande ou inversez le mouvement de la commande.

Antipincement

En fin de course, lorsque le volet rencontre un obstacle à la fermeture, il s'arrête et recule légèrement.

! Pensez à toujours couper le contact en quittant le véhicule, même pour une courte durée.
Lorsque le conducteur actionne la commande du volet, il doit s'assurer que rien n'empêche le bon déroulement de la manoeuvre.
Le conducteur doit s'assurer que les passagers utilisent correctement le volet.
Faites attention aux enfants pendant les manoeuvres du volet.

Sièges avant

Siège composé d'une assise, d'un dossier et d'un appui-tête réglables pour adapter votre position aux meilleures conditions de conduite et de confort.

i Par mesure de sécurité, les réglages de sièges doivent impérativement être effectués à l'arrêt.

Réglages manuels



Longitudinal

☞ Soulevez la commande et faites coulisser le siège vers l'avant ou vers l'arrière. Lorsque votre siège est à la bonne distance, avancez et reculez-le légèrement sans utiliser la barre de commande pour vous assurer du bon verrouillage du siège.

! Avant d'effectuer une manœuvre de recul du siège, vérifiez que rien ni personne ne gêne la course du siège à l'arrière, afin d'éviter tout risque de pincement ou de blocage du siège liés à la présence d'objets encombrants déposés sur le plancher derrière le siège ou de passagers arrière. En cas de blocage, interrompez immédiatement la manœuvre.

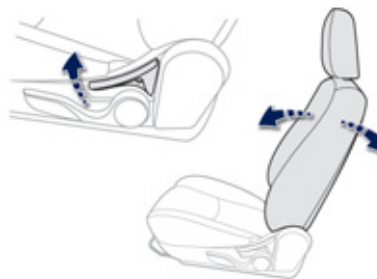

Inclinaison du dossier

☞ Tirez la commande vers le haut pour régler le dossier.

! Lorsque le dossier est correctement incliné, relâchez la commande.

Pour éviter que le dossier ne se rabatte brutalement vers l'avant et ne vous heurte, retenez le dossier avec le dos ou la main pendant que vous actionnez la commande.

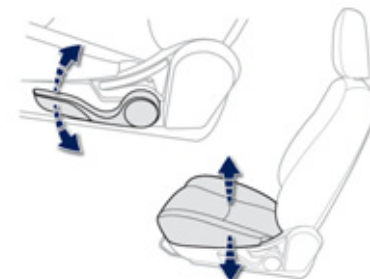

Hauteur de l'assise du siège conducteur

☞ Tirez la commande vers le haut pour monter ou poussez-la vers le bas pour descendre, autant de fois que nécessaire pour obtenir la position recherchée.

Sièges avant

Réglages électriques



Longitudinal

- ☞ Poussez la commande vers l'avant ou vers l'arrière pour faire coulisser le siège.

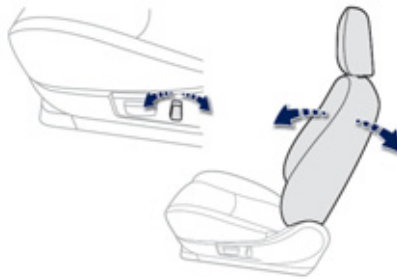

Inclinaison du dossier

- ☞ Basculez la commande vers l'avant ou vers l'arrière pour régler l'inclinaison du dossier.

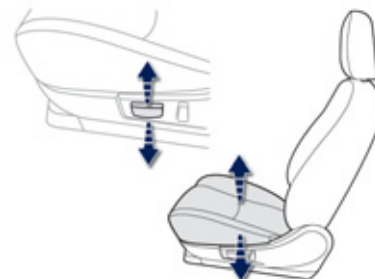

Hauteur et inclinaison de l'assise du siège conducteur

- ☞ Tirez ou poussez la partie avant de la commande vers le haut ou vers le bas pour monter ou descendre l'avant de l'assise.
- ☞ Tirez ou poussez la partie arrière de la commande vers le haut ou vers le bas pour monter ou descendre l'arrière de l'assise.
- ☞ Tirez ou poussez l'ensemble de la commande vers le haut ou vers le bas pour monter ou descendre l'ensemble de l'assise.

! Avant d'effectuer une manœuvre de recul du siège, vérifiez que rien ni personne ne gêne la course du siège à l'arrière, afin d'éviter tout risque de pincement ou de blocage du siège liés à la présence d'objets encombrants déposés sur le plancher derrière le siège ou de passagers arrière. En cas de blocage, interrompez immédiatement la manœuvre.

i Pour éviter de décharger la batterie, effectuez ces réglages moteur tournant.

Réglages complémentaires

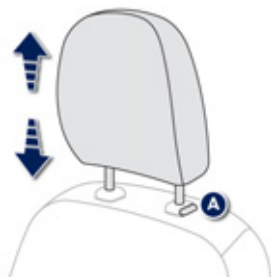

Hauteur de l'appui-tête

- ☞ Pour le monter, tirez-le vers le haut.
- ☞ Pour le descendre, appuyez simultanément sur l'ergot **A** et sur l'appui-tête.

L'appui-tête est muni d'une armature possédant un crantage qui interdit la descente de celui-ci ; ceci est un dispositif de sécurité en cas de choc.

Le réglage est correct lorsque le bord supérieur de l'appui-tête se trouve au niveau du dessus de la tête.

Retrait de l'appui-tête

- ☞ Pour le retirer, appuyez sur l'ergot **A** et tirez-le vers le haut.
- ☞ Pour le remettre en place, engagez les tiges de l'appui-tête dans les orifices en restant bien dans l'axe du dossier et appuyez simultanément sur l'ergot **A**.

! Ne roulez jamais avec les appuis-tête déposés ; ceux-ci doivent être en place et correctement réglés.



Réglage des sièges chauffants

Moteur tournant, basculez le bouton sur la position souhaitée.

La température du siège est réglée automatiquement.

Vous disposez de deux positions de réglages :

- «HI» : Chauffage fort
- «LO» : Chauffage faible

Lorsque le bouton est en position intermédiaire, le chauffage est arrêté.

Les témoins **A** s'allument lorsque le dispositif est activé.

Accoudoir avant



Vous pouvez déplacer le couvercle de la boîte de la console pour l'utiliser comme accoudoir.

Sièges arrière

Banquette avec assise monobloc fixe et dossier rabattable en partie gauche (2/3) ou droite (1/3) pour moduler l'espace de chargement du coffre.

Rabattement du dossier



- ☞ Avancez le siège avant correspondant si nécessaire.
- ☞ Placez les appuis-tête en position basse (voir «Appuis-tête arrière»).
- ☞ Appuyez sur la commande 1 pour déverrouiller le dossier 2.
- ☞ Basculez le dossier 2 sur l'assise.

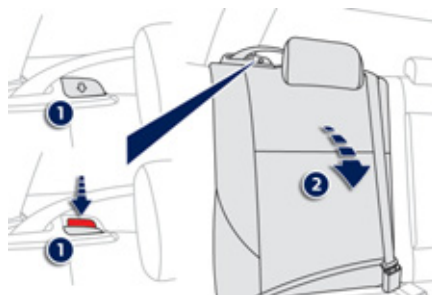

Remise en place du dossier

- ☞ Redressez le dossier 2 et verrouillez-le.
- ☞ Vérifiez que le témoin rouge, situé au niveau de la commande 1, n'est plus visible.

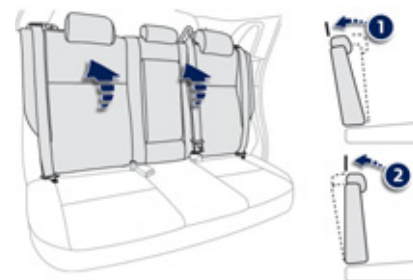

Lors de leur remise en place les dossiers peuvent se verrouiller en deux positions distinctes, suivant la vitesse d'exécution de la manoeuvre :

- avec une vitesse d'exécution rapide, le dossier se replace en position initiale 1,
- avec une vitesse d'exécution lente, le dossier se replace en position verticale 2.

Pour passer de la position 2 à la position 1, il suffit de déverrouiller le dossier et de le pousser jusqu'à son verrouillage.

3

Appuis-tête arrière

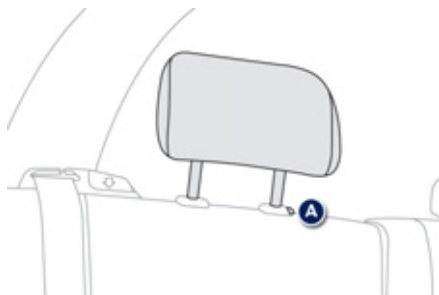

Ils ont une seule position d'utilisation (haute) et une position de rangement (basse). Ils sont également démontables.

Pour enlever un appui-tête :

- ☞ tirez l'appui-tête vers le haut jusqu'en butée,
- ☞ puis, appuyez sur l'ergot **A**.

! Ne roulez jamais avec les appuis-tête déposés ; ceux-ci doivent être en place et correctement réglés.

Accoudoir arrière

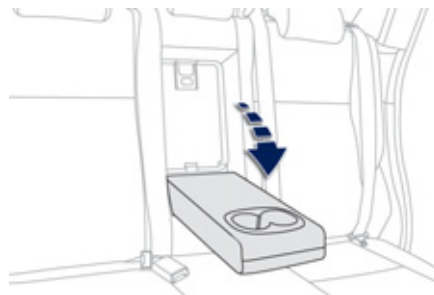

☞ Abaissez l'accoudoir arrière pour améliorer votre position de confort.

Il peut être équipé de porte-gobelets et permet également d'accéder à la trappe à skis.

Trappe à skis

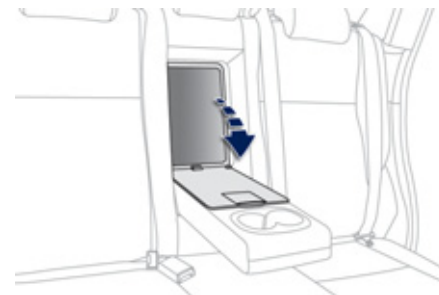

Dispositif de rangement et de transport d'objets longs.

Ouverture

- ☞ Abaissez l'accoudoir.
- ☞ Abaissez la commande d'ouverture de la trappe.
- ☞ Abaissez la trappe.
- ☞ Chargez les objets de l'intérieur du coffre.

Rétroviseurs

Rétroviseurs extérieurs



Équipés chacun d'un miroir réglable permettant la vision arrière latérale nécessaire aux situations de dépassement ou de stationnement. Peuvent également être rabattus pour stationner dans un passage étroit.

Désembuage - Dégivrage



Si votre véhicule en est équipé, le désembuage - dégivrage des rétroviseurs extérieurs s'effectue, moteur tournant, en appuyant sur la commande de dégivrage de la lunette arrière (voir «Désembuage - Dégivrage de la lunette arrière»).



Réglage

Le réglage est possible lorsque le contacteur est sur la position «ON» ou «ACC».

- ☞ Placez la commande **A** à droite ou à gauche pour sélectionner le rétroviseur correspondant.
- ☞ Déplacez la commande **B** dans les quatre directions pour effectuer le réglage.
- ☞ Remplacez la commande **A** en position centrale.

! Les objets observés sont en réalité plus près qu'ils ne paraissent. Prenez cela en compte pour apprécier correctement la distance avec les véhicules venant de l'arrière.



Rabattement / déploiement électrique

De l'intérieur :

- avec le contacteur en position «ON» ou «ACC», en appuyant sur la commande **C**,
- avec le contacteur en position «LOCK», en appuyant sur la commande **C**, **dans un délai de 30 secondes.**

De l'extérieur :

- ☞ en verrouillant ou déverrouillant le véhicule, à l'aide de la télécommande ou des boutons de verrouillage / déverrouillage pour les véhicules équipés du système «Accès et Démarrage Mains Libres».

! Si vous avez rabattu les rétroviseurs au moyen de la commande **C**, vous devez la réutiliser pour les déplier, sinon les rétroviseurs ne seront pas verrouillés correctement.
Les rétroviseurs sont également rabattables manuellement.

Rétroviseur intérieur

Miroir réglable permettant la vision arrière centrale.

Comporte un dispositif anti-éblouissement qui assombrit le miroir du rétroviseur et réduit la gêne du conducteur due au soleil, aux faisceaux d'éclairage des autres véhicules...

! Par mesure de sécurité, les rétroviseurs doivent être réglés pour réduire «l'angle mort».

Modèle jour/nuit manuel

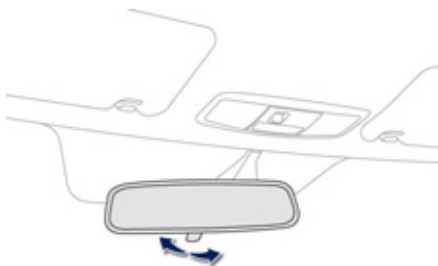

Réglage

- ☞ Réglez le rétroviseur pour bien orienter le miroir en position «jour».

Position jour / nuit

- ☞ Tirez le levier pour passer en position anti-éblouissement «nuit».
- ☞ Poussez le levier pour passer en position normale «jour».

Modèle jour/nuit automatique



Grâce à un capteur, mesurant la luminosité provenant de l'arrière du véhicule, ce système assure automatiquement et progressivement le passage entre les utilisations jour et nuit.

i Afin d'assurer une visibilité optimale lors de vos manoeuvres, le miroir s'éclaircit automatiquement dès que la marche arrière est enclenchée.

Réglage du volant

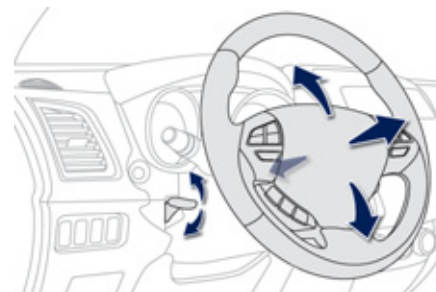

3

- ☞ **A l'arrêt**, abaissez la commande pour déverrouiller le volant.
- ☞ Réglez la hauteur et la profondeur pour adapter votre position de conduite.
- ☞ Tirez la commande pour verrouiller le volant.

! Par mesure de sécurité, ces manoeuvres doivent être impérativement effectuées, véhicule à l'arrêt.

Ventilation

Entrée d'air

L'air circulant dans l'habitacle est filtré et provient, soit de l'extérieur par la grille située à la base du pare-brise, soit de l'intérieur en recirculation d'air.

Traitement de l'air

L'air entrant suit différents cheminements en fonction des commandes sélectionnées par le conducteur :

- arrivée directe dans l'habitacle (entrée d'air),
- passage dans un circuit de réchauffement (chauffage),
- passage dans un circuit de réfrigération (air conditionné).

Panneau de commande

Les commandes de ce système sont regroupées sur le panneau **A** de la console centrale.

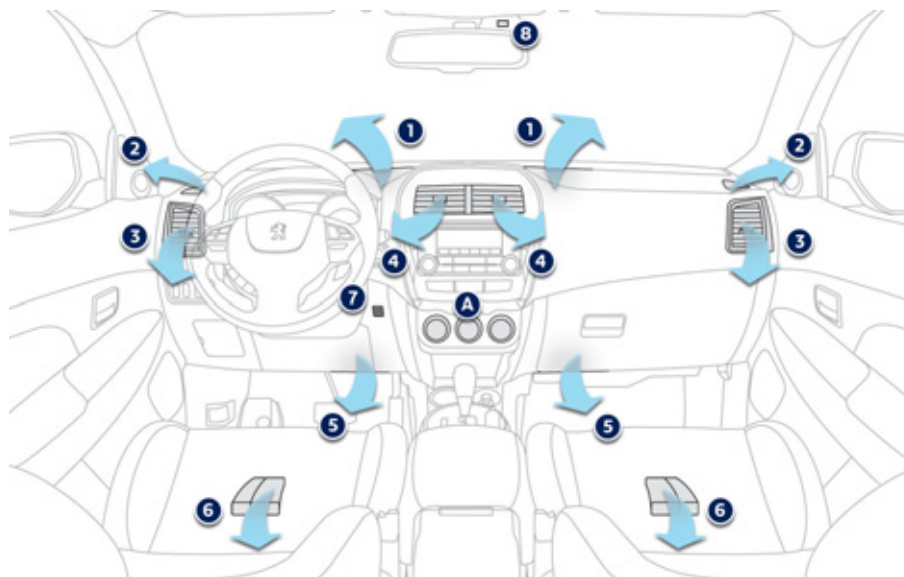

Diffusion d'air

1. Buses de dégivrage ou de désembuage du pare-brise.
2. Buses de dégivrage ou de désembuage des vitres latérales avant.
3. Aérateurs latéraux obturables et orientables.
4. Aérateurs centraux obturables et orientables.
5. Sorties d'air aux pieds des passagers avant.
6. Sorties d'air aux pieds des passagers arrière.
7. Capteur de température.
8. Capteur luminosité / pluie.

Conseils pour la ventilation et l'air conditionné

- i** Pour que ces systèmes soient pleinement efficaces, respectez les règles d'utilisation et d'entretien suivantes :
- ☞ Pour obtenir une répartition d'air homogène, veillez à ne pas obstruer les grilles d'entrée d'air extérieur situées à la base du pare-brise, les buses, les aérateurs et les sorties d'air, ainsi que l'extraction d'air située dans le coffre.
 - ☞ Ne masquez pas le capteur d'ensoleillement, situé sur la planche de bord ; celui-ci sert à la régulation du système d'air conditionné automatique.
 - ☞ Faites fonctionner le système d'air conditionné au moins 5 à 10 minutes, une à deux fois par mois, pour le maintenir en parfaite condition de fonctionnement.
 - ☞ Veillez au bon état du filtre habitacle et faites remplacer périodiquement les éléments filtrants.
Nous vous recommandons de privilégier un filtre habitacle combiné. Grâce à son additif actif spécifique, il contribue à la purification de l'air respiré par les occupants et à la propreté de l'habitacle (réduction des symptômes allergiques, des mauvaises odeurs et des dépôts gras).
 - ☞ Pour assurer le bon fonctionnement du système d'air conditionné, nous vous recommandons également de le faire contrôler suivant les préconisations du carnet d'entretien et de garanties.
 - ☞ Si le système ne produit pas de froid, désactivez-le et consultez le réseau PEUGEOT ou un atelier qualifié.

En cas de traction d'une charge maximale dans une forte pente par température élevée, la coupure de l'air conditionné permet de récupérer de la puissance moteur et donc d'améliorer la capacité de remorquage.

- ☘** Si après un arrêt prolongé au soleil, la température intérieure reste très élevée, n'hésitez pas à aérer l'habitacle pendant quelques instants.
Placez la commande de débit d'air à un niveau suffisant pour assurer un bon renouvellement d'air dans l'habitacle.
Le système d'air conditionné ne contient pas de chlore et ne présente pas de danger pour la couche d'ozone.

- i** La condensation créée par l'air conditionné provoque à l'arrêt un écoulement d'eau normal sous le véhicule.

Chauffage / Air conditionné manuel

Le système fonctionne moteur tournant.

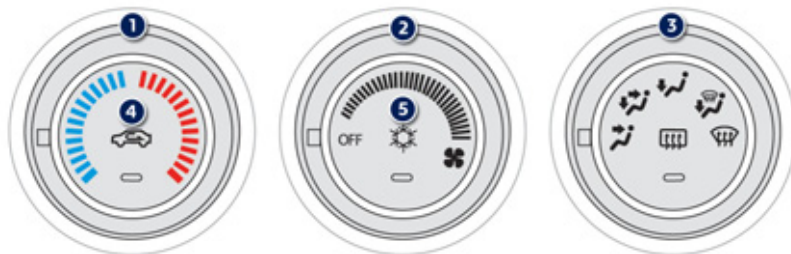

1. Réglage de la température



☞ Tournez la molette de contrôle de température vers la droite pour augmenter la température, et vers la gauche pour la diminuer.

2. Réglage du débit d'air



☞ Tournez la molette vers la droite pour augmenter ou vers la gauche pour diminuer le débit d'air.

i Pour éviter la buée et la dégradation de la qualité de l'air dans l'habitacle, veillez à maintenir un débit d'air suffisant.

3. Réglage de la répartition d'air



☞ Placez la molette sur la position souhaitée, pour orienter l'air vers :



les aérateurs centraux et latéraux,



les aérateurs centraux, latéraux et les pieds,



les pieds,



le pare-brise, les vitres latérales et les pieds,



le pare-brise et les vitres latérales.

La répartition d'air peut être modulée en plaçant la molette de réglage sur les positions intermédiaires.

4. Entrée air extérieur / Recirculation air intérieur



☞ Appuyez sur la touche **4** pour choisir le mode d'entrée d'air.

Cette fonction permet d'isoler l'habitacle des odeurs et fumées extérieures.

Lorsque le voyant situé sur la touche **4** est éteint, la fonction d'entrée d'air extérieur est activée.

Lorsque le voyant situé sur la touche **4** est allumé, l'entrée d'air extérieur est neutralisée, et vous êtes en recirculation d'air.

Ne pas rouler longtemps en recirculation d'air intérieur, sauf dans des conditions atmosphériques vraiment exceptionnelles.

5. Marche / Arrêt de l'air conditionné

L'air conditionné est prévu pour fonctionner efficacement en toutes saisons, vitres fermées.

Il vous permet :

- en été, d'abaisser la température,
- en hiver, au-dessus de 3°C, d'augmenter l'efficacité du désembuage.

Marche



☞ Appuyez sur la touche **5**, le voyant de la touche s'allume.

Arrêt

☞ Appuyez de nouveau sur la touche **5**, le voyant de la touche s'éteint.

L'arrêt peut générer des désagréments (humidité, buée).

i Si votre véhicule n'est pas équipé de l'air conditionné, la touche est inactive.

3

Air conditionné automatique

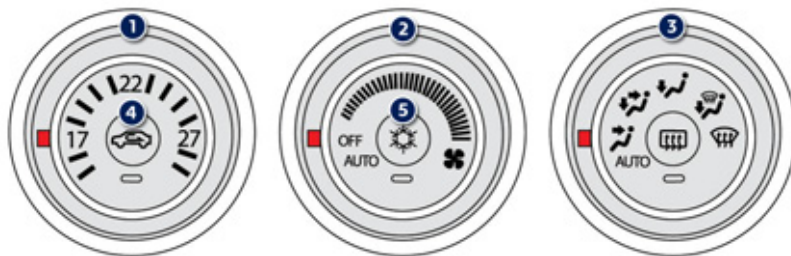

1. Réglage de la température
2. Réglage du débit d'air
3. Réglage de la répartition d'air
4. Entrée air extérieur / Recirculation air intérieur
5. Marche / Arrêt air conditionné

Fonctionnement automatique

- ☞ Réglez la molette de contrôle de la température **1** sur la température voulue.
- ☞ Placez la molette de contrôle du débit d'air **2** en position «**AUTO**».
- ☞ Placez la molette réglage de la répartition d'air **3** en position «**AUTO**».

Selon le niveau de confort choisi, le système gère la répartition d'air, le débit, la température et l'entrée d'air afin d'assurer le confort et une circulation d'air suffisante dans l'habitacle. Vous n'avez plus à intervenir.

En mode automatique :

- ☞ lorsque la température est réglée sur le maximum (Réchauffement rapide), l'entrée d'air extérieur est activée et l'air conditionné s'arrête.
- ☞ lorsque la température est réglée sur le minimum (Refroidissement rapide) la recirculation d'air est activée et l'air conditionné fonctionne.

i Moteur froid, afin d'éviter une trop grande diffusion d'air froid, l'aération n'atteindra son niveau optimum que progressivement.

En entrant dans le véhicule, la température à l'intérieur peut être beaucoup plus froide (ou plus chaude) que la température de confort. Il n'est pas utile de modifier la température affichée pour atteindre rapidement le confort souhaité.

La régulation automatique de l'air conditionné utilisera ses performances maximales pour compenser le plus rapidement possible l'écart de température.

Reprises manuelles

Il est possible de régler manuellement une ou plusieurs fonctions, tout en maintenant les autres fonctions en mode automatique. Le passage en mode manuel peut générer des désagréments (température, humidité, odeur, buée) et n'est pas optimal (confort).

1. Réglage de la température



☞ Tournez la molette de contrôle de température vers la droite pour augmenter la température, et vers la gauche pour la diminuer.

2. Réglage du débit d'air



☞ Tournez la molette vers la droite pour augmenter ou vers la gauche pour diminuer le débit d'air.

Pour éviter la buée et la dégradation de la qualité de l'air dans l'habitacle, veillez à maintenir un débit d'air suffisant.

3. Réglage de la répartition d'air



☞ Placez la molette sur la position souhaitée, pour orienter l'air vers :



les aérateurs centraux et latéraux,



les aérateurs centraux, latéraux et les pieds,



les pieds,



le pare-brise, les vitres latérales et les pieds,



le pare-brise et les vitres latérales.

La répartition d'air peut être modulée en plaçant la molette de réglage sur les positions intermédiaires.

4. Entrée air extérieur / Recirculation air intérieur

Cette fonction permet d'isoler l'habitacle des odeurs et fumées extérieures.



☞ Appuyez sur la touche **4** pour choisir le mode d'entrée d'air.

Lorsque le voyant situé sur la touche **4** est éteint, la fonction d'entrée d'air extérieur est activée.

Lorsque le voyant situé sur la touche **4** est allumé, l'entrée d'air extérieur est neutralisée, et vous êtes en recirculation d'air.

i Ne pas rouler longtemps en recirculation d'air intérieur, sauf dans des conditions atmosphériques vraiment exceptionnelles.

Personnalisation de la fonction Entrée air extérieur / Recirculation air intérieur

Cette fonction est contrôlée automatiquement. Cependant, vous pouvez désactiver son contrôle automatique, si vous souhaitez changer à tout moment le mode d'entrée d'air.

Changement d'état

Maintenez la touche Entrée d'air / Recirculation d'air intérieur enfoncée pendant au moins 10 secondes.

Lorsque l'état bascule d'actif à inactif, trois bips sont émis et le témoin clignote trois fois.

Lorsque l'état bascule d'inactif à actif, deux bips sont émis et le voyant lumineux clignote trois fois.

Contrôle automatique actif

Si la molette de réglage de la répartition d'air et la molette de réglage du débit d'air sont placées en position «AUTO», la fonction Entrée d'air / Recirculation d'air intérieur est également contrôlée automatiquement.

Contrôle automatique inactif

Même si la molette de réglage de la répartition d'air et la molette de réglage du débit d'air sont placées en position «AUTO», la fonction Entrée d'air / Recirculation d'air intérieur n'est plus contrôlée automatiquement.

Les réglages effectués sont conservés, même après la coupure du contact.

5. Marche / Arrêt Air conditionné



Appuyez sur la touche **5** pour activer l'air conditionné.

Le voyant s'allume.

Personnalisation de la fonction Marche / Arrêt Air conditionné

Cette fonction est contrôlée automatiquement. Cependant, vous pouvez désactiver son contrôle automatique, si vous souhaitez à tout moment activer ou désactiver l'air conditionné.

Changement d'état

Maintenez la touche Marche / Arrêt Air conditionné enfoncée pendant au moins 10 secondes.

Lorsque l'état bascule d'actif à inactif, trois bips sont émis et le témoin clignote trois fois.

Lorsque l'état bascule d'inactif à actif, deux bips sont émis et le témoin clignote trois fois.

Contrôle automatique actif

Si la molette de réglage de la répartition d'air et la molette de réglage du débit d'air sont placées en position «AUTO», ou si la molette de contrôle de la température est réglée sur la température minimum, le système d'air conditionné est contrôlé automatiquement.

Contrôle automatique inactif

Le système d'air conditionné n'est plus contrôlé automatiquement.

Désembuage - Dégivrage avant

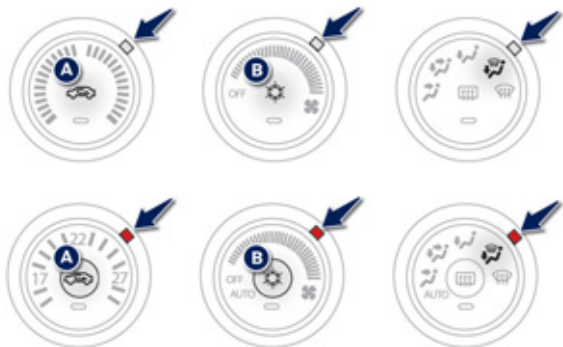

1. Appuyez sur la touche **A**, pour choisir «entrée d'air extérieur». Le voyant situé sur cette touche est éteint.
2. Placez la molette de répartition d'air sur la position «pare-brise, vitres latérales et pieds».
3. Sélectionnez le débit d'air souhaité.
4. Sélectionnez la température souhaitée.
5. Si votre véhicule en est équipé, activez l'air conditionné, en appuyant sur la touche **B**. Le voyant situé sur cette touche s'allume.

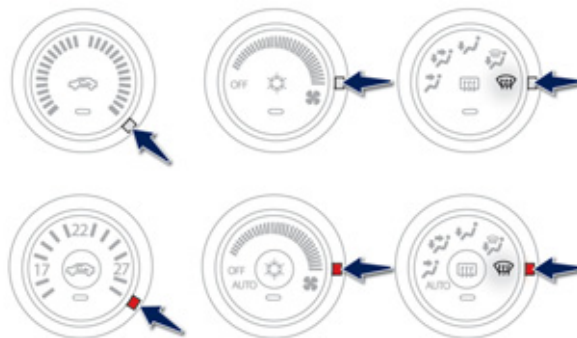

Dégivrage rapide

1. Placez la molette de répartition d'air sur la position «pare-brise et vitres latérales».
2. Sélectionnez le débit d'air maximum.
3. Sélectionnez la température maximum.

Désembuage - Dégivrage de la lunette arrière

La touche de commande se situe sur la façade du système d'air conditionné.

Marche

Le désembuage - dégivrage de la lunette arrière ne peut fonctionner que moteur tournant.



- ☞ Appuyez sur cette touche pour dégivrer la lunette arrière et, selon version, les rétroviseurs extérieurs. Le voyant associé à la touche s'allume.

Arrêt

Le dégivrage s'éteint automatiquement pour éviter une consommation de courant excessive.

- ☞ Il est possible d'arrêter le fonctionnement du dégivrage avant son extinction automatique en appuyant de nouveau sur la touche. Le voyant associé à la touche s'éteint.
- ☞ Eteignez le dégivrage de la lunette arrière et des rétroviseurs extérieurs dès que vous le jugerez nécessaire, car une plus faible consommation de courant permet une diminution de la consommation de carburant.

Aménagements avant

1. Pare-soleil.
2. Boîte à gants.
3. Cendrier amovible.
4. Allume-cigares.
Prise 12 V (120 W maxi).
5. Accoudoir avec rangements.
6. Porte-gobelets.
7. Porte-bouteille.

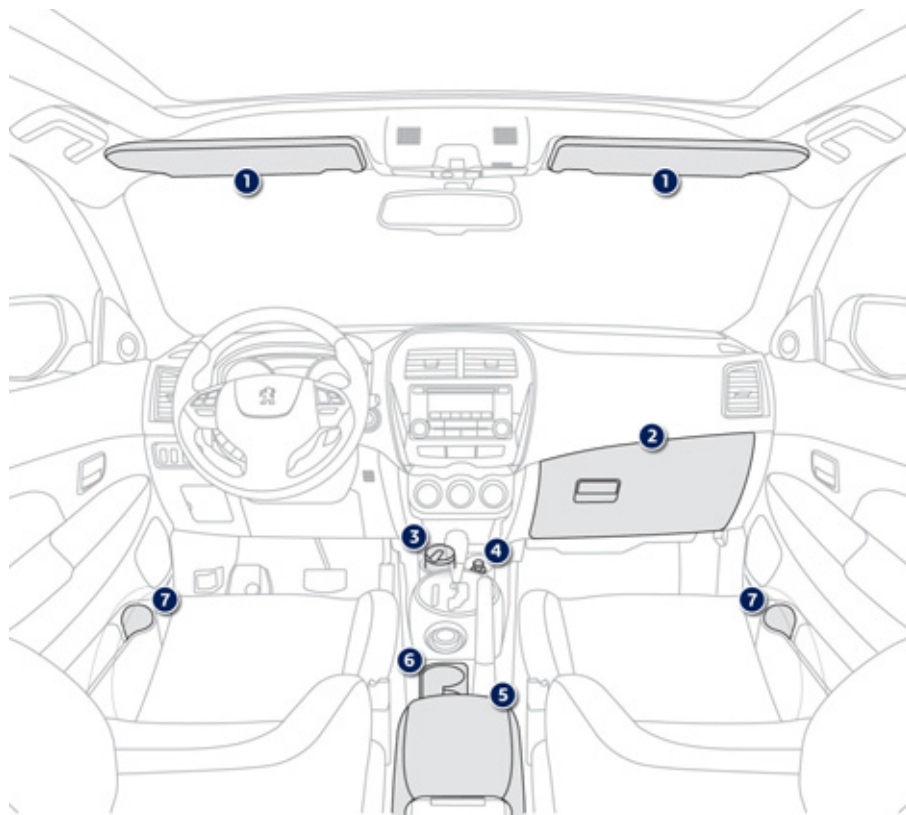

Surtapis

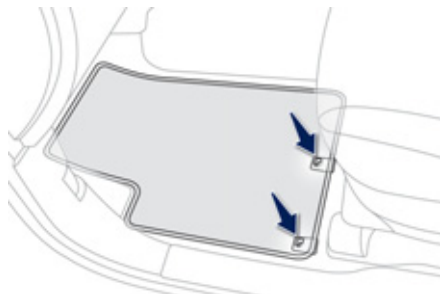

Lors du démontage du surtapis côté conducteur, reculez le siège au maximum et retirez les fixations.

Au remontage, positionnez-le correctement sur les pions et clippez les fixations. Vérifiez la bonne tenue du surtapis.

Pour éviter tout risque de blocage des pédales :

- utilisez uniquement des surtapis adaptés aux fixations déjà présentes dans le véhicule ; leur utilisation est impérative.
- ne superposez jamais plusieurs surtapis.

Pare-soleil

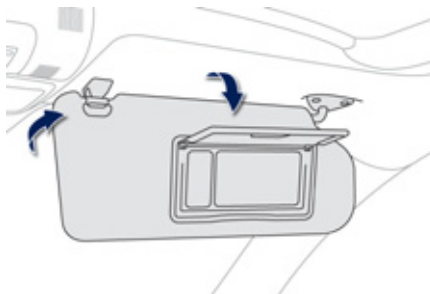

Les pare-soleil se déplient vers l'avant, et sur le côté lorsqu'ils sont décrochés.

Ils sont équipés d'un miroir de courtoisie et d'un range-ticket.

Boîte à gants

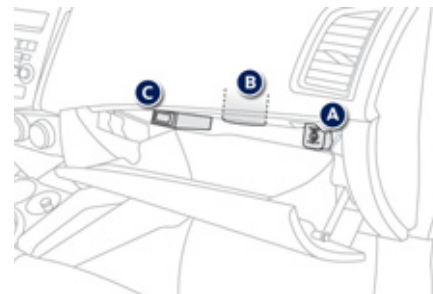

Elle comporte des aménagements dédiés au rangement d'une bouteille d'eau, de la documentation de bord du véhicule...

☞ Pour ouvrir la boîte à gants, soulevez la poignée.

Elle s'éclaire à l'ouverture du couvercle.

Elle renferme la commande de neutralisation de l'airbag passager avant **A**.

Avec l'air conditionné, elle comporte une buse de ventilation **B**, débitant le même air climatisé que les aérateurs de l'habitacle.

Si votre véhicule est équipé du système « Accès et Démarrage Mains Libres », elle renferme le boîtier de démarrage de secours **C**.

Cendrier amovible

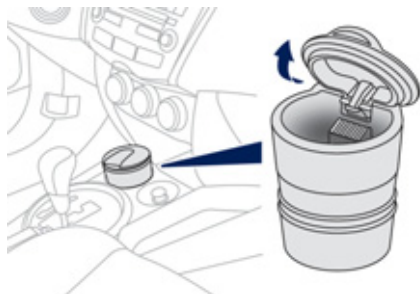

- ☞ Tirez sur le couvercle pour ouvrir le cendrier.
- ☞ Pour le vider, retirez-le en tirant vers le haut.

Allume-cigares / Prise accessoires 12 V

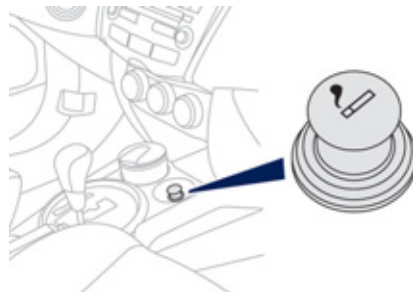

- ☞ Pour utiliser l'allume-cigares, enfoncez-le et attendez quelques secondes son déclenchement automatique.
- ☞ Pour brancher un accessoire 12 V (puissance maxi : 120 W), retirez l'allume-cigares et branchez l'adaptateur adéquat.

Cette prise vous permet de brancher un chargeur de téléphone, un chauffe-biberon...
Après utilisation, remettez immédiatement en place l'allume-cigares.

Accoudoir avant

Rangement supérieur

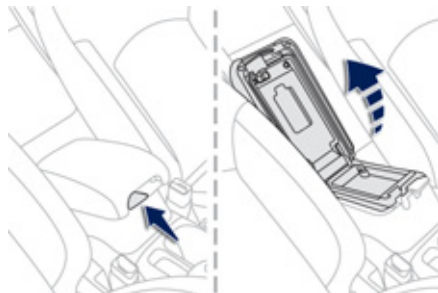

Tirez le levier de droite pour ouvrir le couvercle du rangement, qui sert d'accoudoir.
Pour refermer, rabattez le couvercle jusqu'à ce qu'il se verrouille.

Rangement inférieur

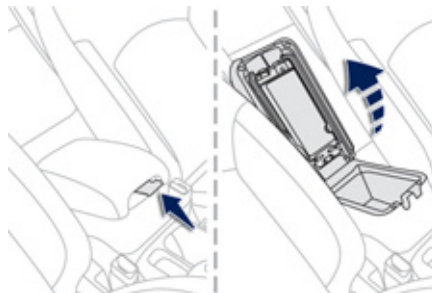

Tirez le levier de gauche pour ouvrir le couvercle.
Pour refermer, rabattez le couvercle jusqu'à ce qu'il se verrouille.
Ce rangement peut comporter jusqu'à 3 prises accessoires.

Prise 12 V (120 W maxi)

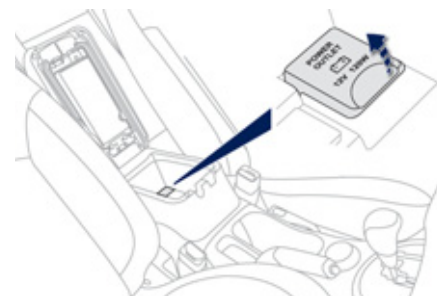

Elle fonctionne lorsque le contacteur est en position «LOCK», «ACC» ou «ON».
Ouvrez le couvercle de l'accoudoir avant pour accéder à la prise.

! Vérifiez que l'appareil électrique fonctionne bien sur 12 V et que sa puissance électrique maximum est de 120 W.
L'utilisation prolongée d'un appareil électrique sans faire tourner le moteur risque de décharger la batterie.

Prise auxiliaire (AUX)

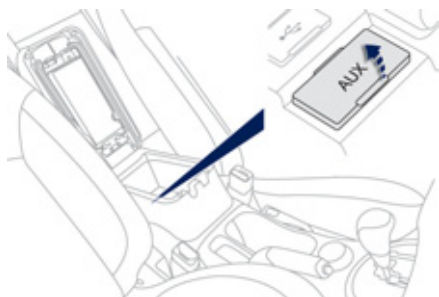

Elle permet de brancher un équipement nomade (lecteur MP3...).

Ouvrez le couvercle de l'accoudoir avant pour accéder à la prise.

Pour plus de détails sur l'utilisation de cet équipement, voir «Audio et Télématique».

Prise USB

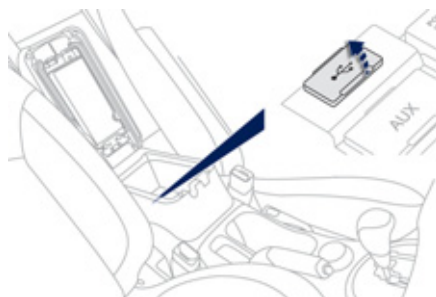

Elle permet de brancher un équipement nomade, tel qu'un baladeur numérique de type iPod® ou une clé USB.

Ouvrez le couvercle de l'accoudoir avant pour accéder à la prise.

Elle lit certains formats de fichiers audio et permet leur écoute via les haut-parleurs du véhicule.

Vous pouvez gérer ces fichiers avec les commandes au volant ou la façade de l'autoradio.

i Branché sur le port USB, pendant son utilisation, l'équipement nomade peut se recharger automatiquement.

Pour plus de détails sur l'utilisation de cet équipement, voir «Audio et Télématique».

Aménagements arrière

Poignée de maintien



Tirez vers le bas pour abaisser la poignée.

Porte-manteaux

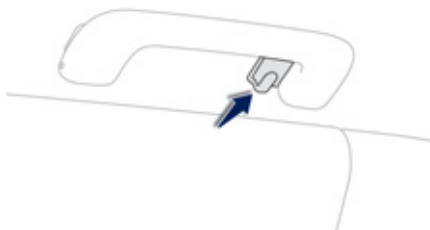

La poignée arrière gauche est équipée d'un crochet porte-manteaux.

Poches aumônières

**3**

Aménagements du coffre

1. **Tablette arrière**
(voir détails en page suivante)
2. **Anneaux d'arrimage**
3. **Sangle de maintien**
4. **Rangements latéraux**

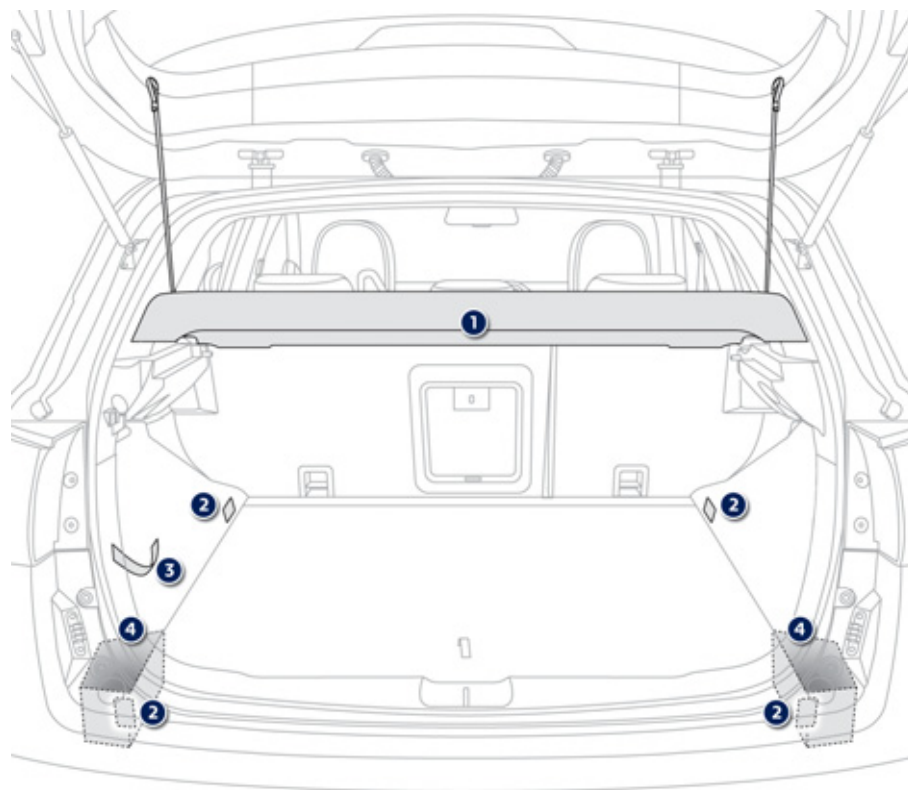

Tablette arrière

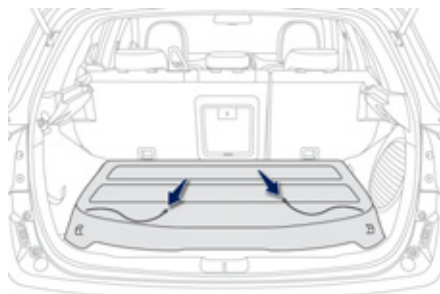

Pour enlever la tablette :

- ☞ décrochez les deux cordons,
- ☞ soulevez légèrement la tablette, puis retirez-la.

Pour la ranger, plusieurs possibilités :

- soit debout derrière les sièges avant,
- soit à plat au fond du coffre.

Anneaux d'arrimage

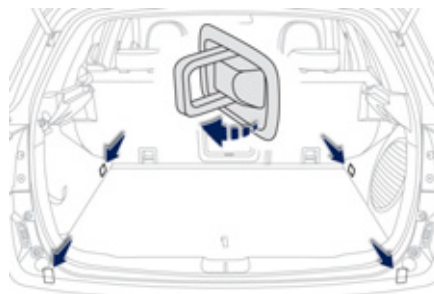

Il y a quatre anneaux d'arrimage dans le coffre pour arrimer les bagages :

- deux anneaux sont situés sur le plancher du coffre,
- deux anneaux sont situés sur les montants latéraux arrière.

Démarrage - arrêt du moteur avec la clé

Contacteur

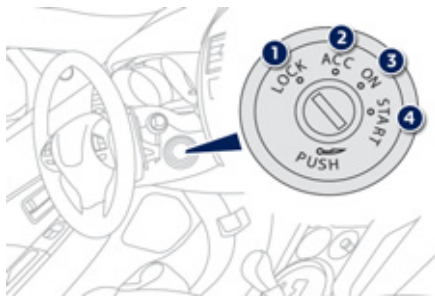

- Position 1 : **LOCK**
La direction est bloquée.
- Position 2 : **ACC**
Les accessoires (autoradio, prise 12V...) peuvent être utilisés.
- Position 3 : **ON**
Mise du contact.
- Position 4 : **START**
Démarrage du moteur.

! Si vous utilisez de façon prolongée des accessoires (avec le contacteur en position **2 (ACC)**) vous risquez de décharger la batterie. Le démarrage de votre véhicule ne sera alors plus possible. **Soyez vigilant.** Voir rubrique «Coupeure automatique de l'alimentation des accessoires».

Démarrage avec la clé

- ☞ Insérez la clé dans le contacteur.
- ☞ Placez la clé sur la position **2 (ACC)** et déverrouillez la colonne de direction, en tournant légèrement le volant.
- ☞ Appuyez sur la pédale de frein et maintenez-la enfoncée.
- ☞ Appuyez à fond sur la pédale d'embrayage (véhicules équipés d'une boîte de vitesses manuelle).
- ☞ Placez le levier de vitesses au point mort (véhicules équipés d'une boîte de vitesses manuelle), ou en position **P** (véhicules équipés d'une boîte de vitesses CVT).
- ☞ Actionnez le démarreur en tournant la clé jusqu'à la position **4 (START)**.
- ☞ Lorsque le moteur tourne, relâchez la clé. Le contacteur se replace automatiquement sur la position **3 (ON)**.

i Pour les véhicules Diesel, moteur froid, attendre l'extinction du témoin de préchauffage clé en position **3 (ON)**, avant de tourner la clé jusqu'à la position **4 (START)**. Lorsque le moteur est chaud, le témoin ne s'allumera pas.

Arrêt

- ☞ Immobilisez le véhicule.
- ☞ Placez le levier de vitesses au point mort (véhicules équipés d'une boîte de vitesses manuelle), ou en position **P** (véhicules équipés d'une boîte de vitesses CVT).
- ☞ Tout en appuyant sur la clé, tournez-la vers vous en position **1 (LOCK)**.
- ☞ Retirez la clé du contacteur.
- ☞ Verrouillez la colonne de direction.

i Évitez d'accrocher un objet lourd à la clé qui pèserait sur son axe dans le contacteur et pourrait engendrer un dysfonctionnement.

! La coupure du moteur entraîne la perte d'assistance au freinage.

i Oubli de la clé

L'oubli de la clé dans le contacteur est signalé par un bruitier à l'ouverture de la porte conducteur.

Démarrage - arrêt du moteur avec le système Accès et Démarrage Mains Libres

Changement de mode du véhicule

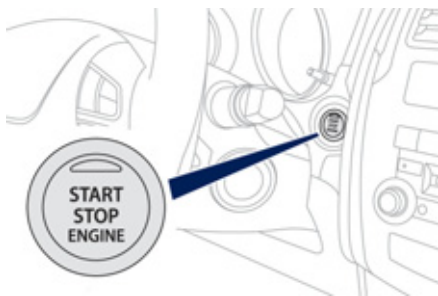

Avec la clé électronique à l'intérieur du véhicule ; chaque appui sur le bouton «**START/STOP**», **sans action sur les pédales**, permet le changement de mode du véhicule :

- ☞ Premier appui (Mode ACC), le voyant du bouton s'allume en orange.
Les accessoires (autoradio, prise 12V...) peuvent être utilisés.
- ☞ Deuxième appui (Mode ON), le voyant du bouton s'allume en vert.
Mise du contact.
- ☞ Troisième appui (Mode OFF), le voyant du bouton s'éteint.

i Si le voyant du bouton clignote en orange, faites rapidement appel au réseau PEUGEOT ou à un atelier qualifié.

! Si vous utilisez de façon prolongée des accessoires avec le contacteur en position **2 (ACC)**, vous risquez de décharger la batterie. Le démarrage de votre véhicule ne sera alors plus possible. **Soyez vigilant.** Voir rubrique «Coupure automatique de l'alimentation des accessoires».

Démarrage avec la clé électronique

Pour les véhicules équipés d'une boîte manuelle, placez le levier de vitesses au point mort.

Pour les véhicules équipés d'une boîte de vitesses CVT, placez le levier de vitesses sur **P**.

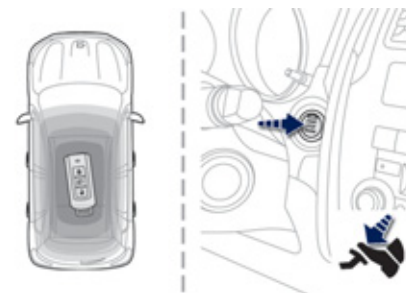

- ☞ Avec la clé électronique à l'intérieur du véhicule, débrayez à fond pour les véhicules équipés d'une boîte manuelle ou appuyez sur la pédale de frein pour les véhicules équipés d'une boîte CVT.



- ☞ Appuyez sur le bouton «**START/STOP**», et relâchez-le.

4

Chaque tentative de démarrage dure 15 secondes environ. Si le moteur n'a pas démarré, appuyez de nouveau sur le bouton «**START/STOP**», pour effectuer une nouvelle tentative.

i Si l'une des conditions de démarrage n'est pas appliquée, un message de rappel s'affiche au combiné. Dans certains cas, il est nécessaire de manoeuvrer le volant tout en appuyant sur le bouton «**START/STOP**» pour aider au déverrouillage de la colonne de direction, un message vous en avertit. La présence de la clé électronique dans la zone définie est impérative. Pour des raisons de sécurité, ne pas sortir de cette zone en laissant le véhicule en marche.

!  Pour les véhicules Diesel, moteur froid, le démarrage ne s'effectuera qu'après extinction du témoin de préchauffage.

i La présence de la clé électronique à bord du véhicule est indispensable à la mise du contact et au démarrage du moteur seulement. Une fois que le moteur a démarré, vérifiez que la clé électronique est toujours à bord, jusqu'à la fin du trajet : vous ne pourriez pas verrouiller le véhicule.

Arrêt avec la clé électronique

- ☞ Immobilisez le véhicule.
- ☞ Placez le levier de vitesses au point mort pour les véhicules équipés d'une boîte manuelle, ou sur **P** pour les véhicules équipés d'une boîte de vitesses CVT.
- ☞ Avec la clé électronique à l'intérieur du véhicule, appuyez sur le bouton «**START/STOP**».

Le moteur s'arrête.

La colonne de direction se verrouille à l'ouverture d'une porte ou au verrouillage du véhicule.

i Si le véhicule n'est pas immobilisé, le moteur ne s'arrêtera pas.



Ce message s'affiche lorsque vous ouvrez la porte conducteur et que le véhicule n'est pas en mode «OFF».

- ☞ Appuyez de nouveau sur le bouton «**START/STOP**» pour activer le mode «OFF».

! La coupure du moteur entraîne la perte d'assistance au freinage.

Démarrage de secours avec la clé électronique

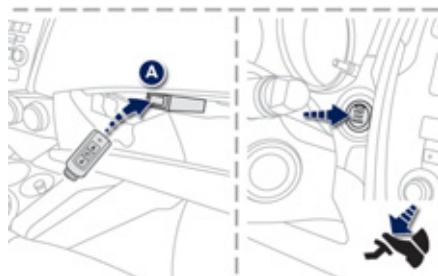

Lorsque la clé électronique est dans la zone définie et que votre véhicule ne démarre pas, après un appui sur le bouton «**START/STOP**» :

- ☞ Ouvrez la boîte à gants.
- ☞ Insérez la clé électronique dans l'emplacement **A**.

- ☞ Appuyez sur la pédale de frein pour les véhicules équipés d'une boîte CVT ou débrayez à fond pour les véhicules à boîte manuelle.
- ☞ Appuyez sur le bouton «**START/STOP**».

i Une fois le véhicule démarré, vous pouvez enlever la clé électronique de l'emplacement **A** et refermer la boîte à gants.



Ce message s'affiche lorsque vous ouvrez la porte conducteur et que la clé électronique n'a pas été retirée de l'emplacement **A**. Pensez à emporter la clé électronique avant de quitter le véhicule.

Arrêt de secours avec la clé électronique

En cas d'urgence uniquement, le moteur peut être arrêté sans conditions. Pour cela, appuyez pendant trois secondes environ sur le bouton «**START/STOP**» ou effectuez 3 appuis successifs.

Le moteur s'arrêtera et le véhicule passera en mode «ACC».

! Lors d'un arrêt d'urgence, les fonctions d'assistance au freinage et de direction assistée ne seront plus assurées. Soyez très prudents.

4

Protection antivol

Antidémarrage électronique

Les clés contiennent une puce électronique qui possède un code secret. A la mise du contact, ce code doit être reconnu pour que le démarrage soit possible.

Cet antidémarrage électronique verrouille le système de contrôle du moteur, quelques instants après la coupure du contact et, empêche la mise en route du moteur par effraction.

En cas de dysfonctionnement, vous êtes averti par un message sur l'afficheur du combiné.

Dans ce cas, votre véhicule ne démarre pas ; consultez rapidement le réseau PEUGEOT.

Frein de stationnement

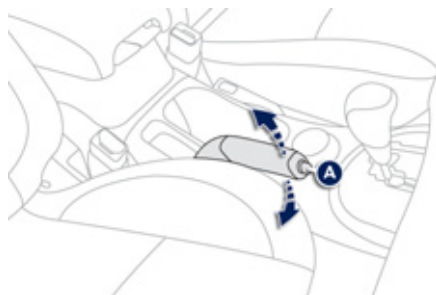

Verrouillage

- Tirez à fond le levier de frein de stationnement pour immobiliser votre véhicule.

Déverrouillage

- Tirez légèrement le levier de frein de stationnement, appuyez sur le bouton de déverrouillage **A**, puis abaissez à fond le levier.



Véhicule roulant, si le frein est resté serré ou est mal desserré, un message s'affiche à l'écran.

! Lors d'un stationnement dans une pente, braquez vos roues pour les caler contre le trottoir, serrez le frein de stationnement, engagez une vitesse ou placez le sélecteur de vitesses sur la position **P** pour les véhicules équipés d'une boîte CVT, et coupez le contact (mode «OFF»).

Boîte manuelle 5 vitesses

Passage de la marche arrière



- ☞ Poussez le levier de vitesses vers la droite, puis vers l'arrière.

! Engagez uniquement la marche arrière, véhicule à l'arrêt, moteur au ralenti.

i Par sécurité et pour faciliter le démarrage du moteur :

- sélectionnez toujours le point mort,
- appuyez sur la pédale d'embrayage.

Boîte manuelle 6 vitesses

Passage de la 5^{ème} ou de la 6^{ème} vitesse



- ☞ Déplacez complètement le levier de vitesses vers la droite pour bien engager la 5^{ème} ou la 6^{ème} vitesse.

Passage de la marche arrière

- ☞ Soulevez la bague sous le pommeau et déplacez le levier de vitesses vers la gauche, puis vers l'avant.

! Engagez uniquement la marche arrière, véhicule à l'arrêt, moteur au ralenti.

i Par sécurité et pour faciliter le démarrage du moteur :

- sélectionnez toujours le point mort,
- appuyez sur la pédale d'embrayage.

4

Indicateur de changement de rapport*

Système permettant de réduire la consommation de carburant en préconisant un changement de rapport supérieur sur les véhicules équipés de boîte de vitesses manuelle.

Fonctionnement

Le système n'intervient que dans le cadre d'une conduite économique.

Selon la situation de conduite et l'équipement de votre véhicule, le système peut vous préconiser de sauter un ou plusieurs rapports. Vous pouvez suivre cette indication sans passer par les rapports intermédiaires.

Les préconisations d'engagement de rapport ne doivent pas être considérées comme obligatoires. En effet, la configuration de la route, la densité de la circulation ou la sécurité restent des éléments déterminants dans le choix du rapport optimal. Le conducteur garde donc la responsabilité de suivre ou non les indications du système.

Cette fonction ne peut pas être désactivée.



Ce symbole apparaît dans le combiné, vous proposant d'engager un rapport supérieur.

- i** En cas de conduite sollicitant particulièrement les performances du moteur (appui fort sur la pédale d'accélérateur, par exemple, pour effectuer un dépassement...), le système ne préconisera pas de changement de rapport.
- Le système ne propose en aucun cas :
- d'engager la marche arrière,
 - de rétrograder.

* Suivant motorisation.

Boîte de vitesses «CVT»

La boîte de vitesses automatique à 6 vitesses offre, au choix, le confort de l'automatisme ou le plaisir du passage manuel des vitesses.

Cette boîte de vitesses vous permet d'accéder à deux modes de conduite :

- un mode automatisé pour la gestion automatique des vitesses par la boîte et donc sans intervention du conducteur,
- un mode manuel pour le passage séquentiel des vitesses par le conducteur à l'aide des commandes sous-volant ou du levier de vitesses.

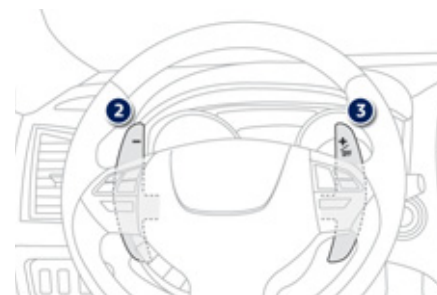
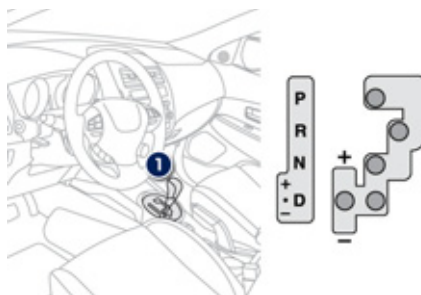

4

i Le changement de mode peut être effectué à tout instant.

Elle comporte les commandes suivantes :

- un levier de vitesses **1** sur la console centrale pour sélectionner le mode de conduite, la marche arrière et le point mort ou passer les rapports en mode séquentiel,
- une commande sous-volant «-» **2** pour descendre les rapports manuellement,
- une commande sous-volant «+/OFF» **3** pour monter les rapports manuellement.

Positions du levier de vitesses

P : stationnement.

Immobilisation du véhicule, frein de stationnement serré ou desserré.

R : marche arrière.

Véhicule arrêté, maintenez le pied sur la pédale de frein et actionnez le levier de vitesses vers le haut.

N : point mort.

D : mode automatisé.

Déplacez le levier vers le bas pour sélectionner ce mode.

+/- : mode manuel avec passage séquentiel des vitesses.

Déplacez le levier vers le bas, puis vers la gauche pour sélectionner ce mode, puis :

- donnez une impulsion vers l'avant pour monter les rapports,
- donnez une impulsion vers l'arrière pour descendre les rapports.

Fonctions des commandes sous-volant

+ : passage des vitesses en mode manuel.

Appuyez derrière la commande sous-volant **«+ / OFF»** pour monter les rapports.

- : passage des vitesses en mode manuel.

Appuyez derrière la commande sous-volant **«-»** pour descendre les rapports.

Démarrage du véhicule

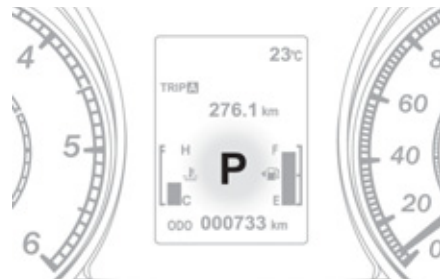

Depuis la position **P**, frein de stationnement serré :



Appuyez franchement sur la pédale de frein pendant le démarrage du moteur.



Démarrez le moteur.



Appuyez franchement sur la pédale de frein pour débloquer le sélecteur de vitesses.



Sélectionnez la première vitesse (position **D** ou **+/-**) ou la marche arrière (position **R**).

«D» ou **«1»** ou **«R»** apparaissent sur l'afficheur du combiné.



Desserrez le frein de stationnement, le véhicule se déplace aussitôt.

Arrêt - Démarrage en côte

Pour stabiliser le véhicule en côte, il est impératif d'utiliser le frein de stationnement et non pas la pédale d'accélérateur.

Dans le cas d'un démarrage en côte, accélérez progressivement tout en lâchant le frein de stationnement.

Mode manuel



- ☞ Sélectionnez la position +/-.
- ☞ Utilisez les commandes sous volant, ou le sélecteur de vitesses pour changer de rapport.

Les rapports engagés apparaissent successivement sur l'afficheur du combiné. Les demandes de changement de rapport se font uniquement si le régime moteur le permet. Vous pouvez changer de vitesses sans lever le pied de la pédale d'accélérateur. Lors des décélérations, le véhicule rétrograde automatiquement. Véhicule à l'arrêt, la première vitesse est engagée.

Mode automatisé

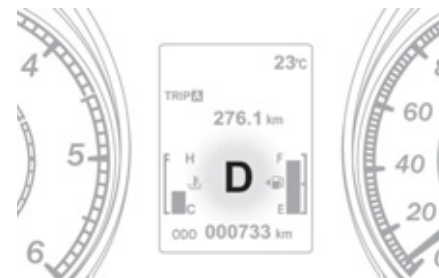

- ☞ Sélectionnez la position **D**. «**D**» apparaît sur l'afficheur du combiné. La boîte de vitesses fonctionne en mode auto-actif, sans intervention du conducteur. Elle sélectionne en permanence le rapport de vitesse le mieux adapté aux paramètres suivants :
 - style de conduite,
 - profil de la route,
 - charge du véhicule.

Pour optimiser le confort de conduite et obtenir le rapport le mieux adapté, évitez des variations brutales sur la pédale d'accélérateur.

i Pour obtenir une accélération optimale, par exemple dépassement d'un autre véhicule, appuyez fortement sur la pédale d'accélérateur et franchissez le point de résistance.

Passage manuel des vitesses

En mode automatisé, il est possible à tout moment de prendre la main temporairement à l'aide des commandes sous-volant.

L'utilisation de ces commandes permet de sélectionner manuellement les rapports pour des situations nécessitant un rétrogradage plus rapide qu'en mode automatisé (arrivée sur un rond-point, sortie de parking avec forte pente, dépassement...).

La boîte de vitesses engage le rapport demandé si le régime moteur le permet. Le rapport engagé apparaît sur l'afficheur.

Pour revenir en mode automatisé, vous pouvez au choix :

- appuyer sur l'arrière de la commande sous volant **3 «+ / OFF»** pendant environ 2 secondes,
- déplacer rapidement le sélecteur de vitesses vers la position **+/-** et le ramener en position **D**,
- arrêter le véhicule.

Arrêt du véhicule

Avant de couper le moteur, vous devez placer le sélecteur de vitesses en position **P**.

Serrez impérativement le frein de stationnement pour immobiliser le véhicule.

Anomalie de fonctionnement



Contact mis, l'allumage du message **«Ralentir»** ou du message **«Entretien nécessaire»** sur l'afficheur du combiné indiquent un dysfonctionnement de la boîte de vitesses.

A l'affichage d'un message, effectuez les opérations suivantes :

- ralentissez et arrêtez votre véhicule dans un endroit sûr,
- mettez le levier en position **P** et laissez tourner le moteur,
- ouvrez le capot pour permettre au moteur de refroidir.

Si le message s'éteint durablement, vous pouvez repartir.

Si le message reste affiché ou apparaît fréquemment, consultez rapidement le réseau PEUGEOT ou un atelier qualifié.

Débloquage d'urgence

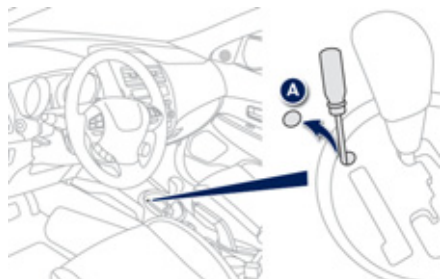

Si la batterie est déchargée ou si le mécanisme de blocage du sélecteur de vitesse est endommagé, il est possible que le sélecteur soit bloqué en position **P**, même lorsque vous appuyez franchement sur la pédale de frein.

! Consultez impérativement le réseau PEUGEOT ou un atelier qualifié pour vérifier le système.

Néanmoins, si vous devez impérativement déplacer le véhicule, débloquez le sélecteur de vitesse de la manière suivante :

- ☞ Serrez le frein de stationnement.
- ☞ Coupez le moteur si nécessaire.
- ☞ Retirez l'opercule **A**, à l'aide d'un tournevis plat recouvert d'un tissu.
- ☞ Appuyez franchement sur la pédale de frein.
- ☞ Amenez le contacteur en position ACC (Mode ACC, si votre véhicule est équipé du système Accès et Démarrage Mains Libres).
- ☞ Insérez le tournevis dans l'orifice.
- ☞ Tout en enfonçant le tournevis vers le bas, déplacez le sélecteur de vitesse en position **N**.

Aide au démarrage en pente

Système maintenant immobilisé un court instant (environ 2 secondes) votre véhicule lors d'un démarrage en pente, le temps de déplacer votre pied de la pédale de frein à la pédale d'accélérateur.

Cette fonction n'est active que lorsque :

- le véhicule a été complètement immobilisé avec le pied sur la pédale de frein,
- certaines conditions de pente sont réunies,
- la porte conducteur est fermée.

L'aide au démarrage en pente ne peut pas être neutralisée.

Fonctionnement

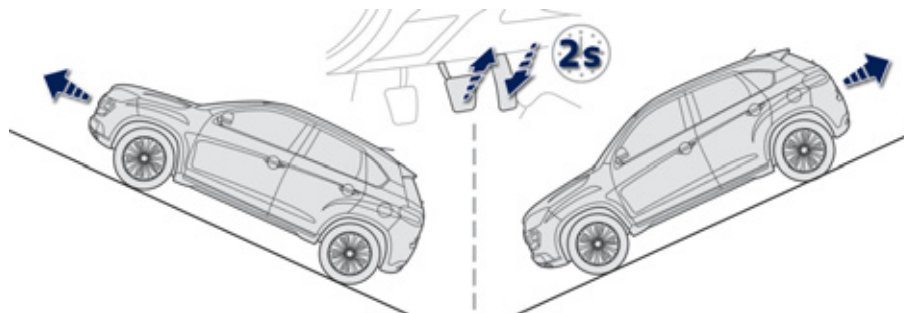

En pente montante, véhicule à l'arrêt, le véhicule est maintenu un court instant dès que vous relâchez la pédale de frein :

- si vous êtes en première vitesse ou au point mort avec une boîte de vitesses manuelle,
- si vous êtes en position **D** avec une boîte CVT.

En pente descendante, véhicule à l'arrêt et marche arrière engagée, le véhicule est maintenu un court instant dès que vous relâchez la pédale de frein.

Anomalie de fonctionnement



ENTRETIEN NECESSAIRE



SYSTEME ASC
REVISION NECESSAIRE

Lorsqu'un dysfonctionnement du système survient, ce témoin s'allume, accompagné d'un message dans l'afficheur du combiné. Consultez le réseau PEUGEOT ou un atelier qualifié pour vérification du système.

! Lorsque le moteur est arrêté, y compris pendant les phases de veille de la fonction Stop & Start (AS&G), la fonction est inopérante.

! Ne sortez pas du véhicule pendant la phase de maintien temporaire de l'aide au démarrage en pente. Si vous devez sortir du véhicule moteur tournant, serrez manuellement le frein de stationnement.

Fonction Stop & Start (Auto Stop & Go)

La fonction Stop & Start (Auto Stop & Go) met le moteur momentanément en veille lors des phases d'arrêts de la circulation (feux rouges, encombrements, autres...). Le moteur redémarre automatiquement dès que vous souhaitez repartir. Le redémarrage s'effectue de manière instantanée, rapide et silencieuse.

Parfaitement adaptée à un usage urbain, la fonction Stop & Start (Auto Stop & Go) permet de réduire la consommation de carburant, les émissions de gaz polluant et le niveau sonore à l'arrêt.

Fonctionnement

Passage en mode STOP du moteur

- AS&G** Le témoin «**AS&G**» s'allume au combiné ou dans l'afficheur du combiné et le moteur se met en veille au bout de quelques secondes :
- **avec une boîte de vitesses manuelle**, véhicule arrêté et pied sur le frein, lorsque vous passez le levier de vitesses au point mort, et que vous relâchez la pédale d'embrayage.

! Lorsque le moteur est arrêté automatiquement, certaines fonctionnalités du véhicule, comme par exemple le freinage, la direction assistée... sont modifiées. **Soyez vigilants.**

! N'effectuez jamais un remplissage en carburant lorsque le moteur est en mode STOP ; coupez impérativement le contact avec la clé ou avec le bouton START/STOP.

Cas particuliers : mode STOP indisponible

- Le mode STOP ne s'active pas lorsque :
- la ceinture de sécurité conducteur est déboutée,
 - le capot moteur est ouvert,
 - la vitesse du véhicule n'a pas dépassé 5 km/h depuis le dernier démarrage,
 - le véhicule a redémarré depuis moins de dix secondes,
 - le maintien du confort thermique dans l'habitacle le nécessite,
 - le désembuage est actif,
 - certaines conditions ponctuelles (charge de la batterie, température du moteur, assistance au freinage, température extérieure...) le nécessitent pour assurer le contrôle du système,

AS&G - le témoin «**AS&G**» clignote dans l'afficheur du combiné.

Ce fonctionnement est parfaitement normal.

Passage en mode START du moteur

AS&G Le témoin «AS&G» s'éteint et le moteur redémarre automatiquement :

- avec une boîte de vitesses manuelle, lorsque vous enfoncez **complètement** la pédale d'embrayage.

Cas particuliers : déclenchement automatique du mode START

Pour des raisons de sécurité ou de confort, le mode START se déclenche automatiquement lorsque :

- la vitesse du véhicule dépasse 3 km/h,
- certaines conditions ponctuelles (charge de la batterie, température du moteur, assistance au freinage, réglage de l'air conditionné...) le nécessitent pour assurer le contrôle du système ou du véhicule.

AS&G Dans ce cas, le témoin «AS&G» s'éteint.

Ce fonctionnement est parfaitement normal.

Neutralisation

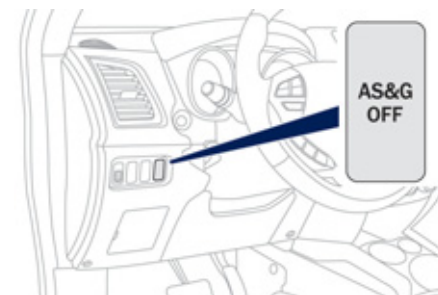

A tout moment, appuyez sur la commande «AS&G OFF» pour neutraliser le système.

AS&G OFF Ceci est signalé par l'allumage du témoin «AS&G OFF» au combiné ou dans l'afficheur du combiné.

i Si la neutralisation a été effectuée en mode STOP, le moteur ne redémarrera pas.

Réactivation

Appuyez de nouveau sur la commande «AS&G OFF».

Le système est de nouveau actif ; ceci est signalé par l'extinction du témoin «AS&G OFF» au combiné ou dans l'afficheur du combiné.

i Le système se réactive automatiquement à chaque nouveau démarrage avec la clé ou avec le bouton START/STOP.

Anomalie de fonctionnement



En cas de dysfonctionnement du système, le témoin «AS&G OFF» clignote au combiné ou dans l'afficheur du combiné, et le système ne fonctionne plus.

Faites vérifier par le réseau PEUGEOT ou par un atelier qualifié.

En cas d'anomalie en mode STOP, il est possible que le véhicule cale. Les témoins suivants s'allument au combiné ou dans l'afficheur du combiné :



Il est alors nécessaire de couper le contact, puis de redémarrer le moteur avec la clé ou avec le bouton START/STOP.

Entretien

! Ce système nécessite une batterie de technologie et de caractéristiques spécifiques (références disponibles auprès du réseau PEUGEOT ou d'un atelier qualifié).

Le montage d'une batterie non référencée par PEUGEOT entraîne des risques de dysfonctionnement du système.

! Le système «Auto Stop & Go» fait appel à une technologie avancée. Toute intervention sur ce type de batterie doit être réalisée exclusivement dans le réseau PEUGEOT ou dans un atelier qualifié.

4

Système 4 roues motrices à contrôle électronique

Système permettant la sélection d'un mode de transmission, en fonction des conditions de conduite.

Trois modes de transmission sont disponibles et sélectionnables manuellement par le conducteur en fonction de ses besoins.

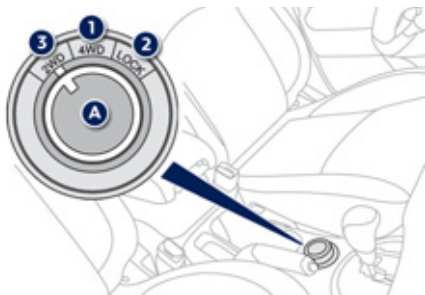

Vous pouvez changer de mode de transmission à l'arrêt, ou en roulant.

Le mode de transmission peut être sélectionné en faisant tourner la commande **A**.

Sélection du mode de transmission

4WD AUTO (position 1)

Le véhicule fonctionne en quatre roues motrices et permet une motricité optimale quelles que soient les conditions d'adhérence. Ce mode correspond à l'utilisation normale et courante du véhicule, la répartition du couple entre les trains avant et arrière est gérée automatiquement.

La prépondérance est donnée aux roues avant, le renvoi du couple sur les roues arrière est géré électroniquement par le calculateur en fonction des conditions d'adhérence, assurant ainsi une tenue de route optimale.

4WD LOCK (position 2)

Le véhicule fonctionne aussi en quatre roues motrices.

Ce mode est recommandé dans des conditions d'adhérence particulièrement réduite ou difficile (sable, boue, pentes, ...).

2WD (position 3)

Le véhicule fonctionne en deux roues motrices traction avant.

Ce mode correspond à une utilisation sur route goudronnée où le conducteur estime ne pas risquer de perte d'adhérence (route sèche).



Lorsque les conditions d'adhérence le permettent, il est conseillé de sélectionner ce mode.

Affichage au combiné



Le mode de transmission est affiché sous forme d'affichage intermittent sur l'afficheur du combiné lorsque le mode de transmission est sélectionné.

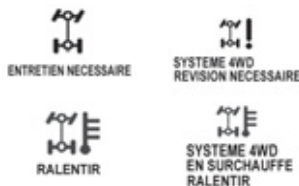

Anomalies de fonctionnement

Si l'affichage du mode de transmission sélectionné clignote, le véhicule bascule automatiquement en mode transmission avant «2WD».

Il n'est alors plus possible de sélectionner le mode de transmission avec la commande **A**.

Si le message «RALENTIR» s'affiche au combiné, laissez refroidir la transmission, puis attendre l'extinction de l'affichage avant de repartir.

Si les mentions «4WD» et «LOCK» s'affichent à tour de rôle et si «ENTRETIEN NECESSAIRE» s'affiche au combiné, il y a défaillance du système et le dispositif de sécurité a été enclenché.

Consultez rapidement le réseau PEUGEOT ou un atelier qualifié.

i Etant donné que le couple moteur s'applique aux quatre roues, l'état des pneus a une influence sensible sur les performances du véhicule. Assurez-vous que vos quatre pneus sont dans un bon état.

Évitez de conduire le véhicule dans des zones sablonneuses ou boueuses et autres zones dans lesquelles les roues risquent de patiner.

Le fait de faire patiner les roues met les éléments de transmission sous pression et risque de causer un sérieux dysfonctionnement.

Ne faites pas passer le véhicule dans l'eau profonde.

Évitez de conduire sur des terrains trop accidentés (risque de frottements sous caisse ou de blocage en croisement de pont).

! **Utilisez un plateau pour remorquer le véhicule.**

Le véhicule ne doit pas être remorqué avec les roues avant ou arrière au sol même s'il est en mode de traction «2WD» (2 roues motrices).

! Sur les versions à 4 roues motrices, si le remplacement d'un pneumatique s'avère nécessaire, il est recommandé de remplacer les quatre pneumatiques simultanément, en veillant à utiliser la même taille, le même type et la même marque pour tous les pneumatiques. En effet, l'utilisation de pneumatiques présentant des différences de taille, de structure ou d'usure potentielle pourrait endommager les éléments de la transmission.

Régulateur de vitesse

Système permettant de maintenir automatiquement la vitesse du véhicule à la valeur programmée par le conducteur, sans action sur la pédale d'accélérateur.

La **mise en marche** du régulateur est manuelle : celle-ci nécessite une vitesse minimale du véhicule de 40 km/h et l'engagement du deuxième rapport en boîte manuelle.

La **mise à l'arrêt** du régulateur est obtenue par action manuelle ou par action sur les pédales de frein ou d'embrayage ou en cas de déclenchement du système ASC.

En appuyant sur la pédale d'accélérateur, il est possible de dépasser momentanément la vitesse programmée.

Pour revenir à la vitesse programmée, il suffit alors de relâcher la pédale d'accélérateur. La coupure du contact annule toute valeur de vitesse programmée.

i Le régulateur ne peut, en aucun cas, remplacer le respect des limitations de vitesse, ni la vigilance, ni la responsabilité du conducteur.

Commandes au volant

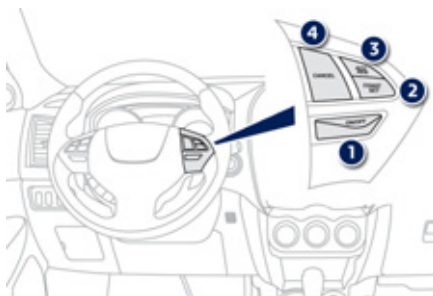

Les commandes de ce système sont regroupées sur le volant.

1. Touche **«ON/OFF»** : activation / désactivation du mode régulateur.
2. Touche **«COAST SET»** : mémorisation d'une vitesse de conduite et réduction de la vitesse de croisière.
3. Touche **«ACC RES»** : augmentation de la vitesse de croisière, et rappel de la vitesse mémorisée.
4. Touche **«CANCEL»** : arrêt de la régulation.

Affichage au combiné

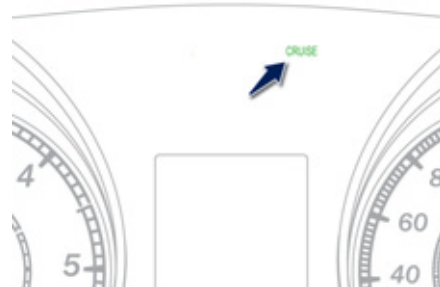

Lorsque vous appuyez sur la touche 1, le témoin **«CRUISE»** s'allume au combiné.

Programmation

- ☞ Appuyez sur la touche 1.
- ☞ Réglez la vitesse programmée en accélérant jusqu'à la vitesse désirée, puis appuyez sur la touche 2 **«COAST SET»**.

Augmentation de la vitesse programmée

- ☞ En utilisant la touche **3 «ACC RES»** :
 - des appuis successifs permettent d'augmenter la vitesse par pas d'environ 1,6 km/h.
 - un appui maintenu sur cette touche permet d'augmenter la vitesse progressivement.

Une fois la vitesse souhaitée atteinte, relâchez la touche, la nouvelle vitesse est mémorisée.

- ☞ En utilisant la pédale d'accélérateur :
 - accélérez pour atteindre la vitesse souhaitée, puis appuyez sur la touche **2 «COAST SET»**. Relâchez-la pour mémoriser la nouvelle vitesse.

Diminution de la vitesse programmée

- ☞ En utilisant la touche **2 «COAST SET»** :
 - des appuis successifs permettent de diminuer la vitesse par pas d'environ 1,6 km/h.
 - un appui maintenu sur cette touche permet de diminuer la vitesse progressivement.

Une fois la vitesse souhaitée atteinte, relâchez la touche, la nouvelle vitesse est mémorisée.

- ☞ En utilisant la pédale de frein :
 - freinez pour désactiver la régulation, puis appuyez sur la touche **2 «COAST SET»**. Relâchez-la pour mémoriser la nouvelle vitesse.

Accélérations/Décélérations ponctuelles

Accélération ponctuelle

Enfoncez normalement la pédale d'accélérateur. En relâchant la pédale, vous revenez à la vitesse mémorisée.

Décélération ponctuelle

Enfoncez la pédale de frein pour réduire la vitesse. Pour revenir à la vitesse mémorisée, appuyez sur la touche **3 «ACC RES»**.

4

Désactivation de la fonction Réactivation de la fonction

Pour désactiver le régulateur de vitesse :

- ☞ appuyez sur la pédale **de frein** ou **d'embrayage**, ou
- ☞ appuyez sur la touche **1 «ON OFF»**, ou
- ☞ appuyez sur la touche **4 «CANCEL»**.

Le régulateur de vitesse peut être désactivé automatiquement :

- ☞ lorsque le véhicule atteint une vitesse inférieure à 35 km/h,
- ☞ lorsque le système de contrôle actif de stabilité (ASC) agit.

Lorsque le régulateur de vitesse a été désactivé en utilisant la touche **4 «CANCEL»**, vous pouvez revenir à la vitesse mémorisée en appuyant sur la touche **3 «ACC RES»** dès que vous atteignez une vitesse minimum de 40 km/h.

- !** Lorsque la régulation est en marche, soyez vigilant si vous maintenez appuyée l'une des touches de modification de la vitesse programmée : cela peut entraîner un changement très rapide de la vitesse de votre véhicule. Ne pas utiliser le régulateur de vitesse sur route glissante ou en circulation dense.
- En cas de forte descente, le régulateur de vitesse ne pourra pas empêcher le véhicule de dépasser la vitesse programmée.
- Pour éviter toute gêne sous les pédales :
- veillez au bon positionnement du surtapis,
 - ne superposez jamais plusieurs surtapis.

Aide au stationnement

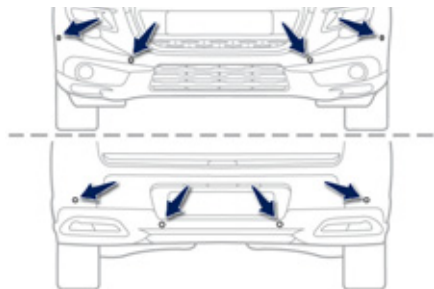

A l'aide de capteurs situés dans le pare-chocs, cette fonction vous signale la proximité de tout obstacle (personne, véhicule, arbre, barrière...) qui entre dans leur champ de détection. Certains types d'obstacle (piquet, balise de chantier...) détectés au début ne le seront plus en fin de manœuvre en raison de la présence de zones aveugles.



Cette fonction ne peut, en aucun cas, remplacer la vigilance et la responsabilité du conducteur.

Aide au stationnement arrière

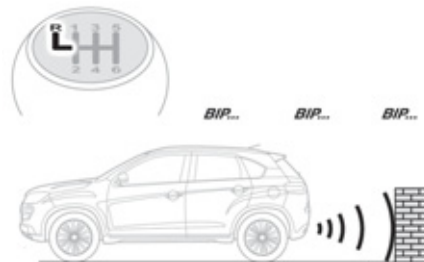

La mise en marche est obtenue par l'engagement de la marche arrière. Elle est accompagnée d'un signal sonore. Le voyant de la touche s'allume pour confirmer la mise en marche du système. La mise à l'arrêt est effectuée dès que vous désengagez la marche arrière.

Aide sonore

L'information de proximité est donnée par un signal sonore discontinu, dont la fréquence est d'autant plus rapide que le véhicule se rapproche de l'obstacle. En deçà d'une certaine distance «véhicule/obstacle», le signal sonore devient continu.

Zones de détections

En fonction de l'équipement du véhicule avec ou sans dispositif d'attelage, les zones de détections sont différentes.

Ainsi, si vous choisissez le mode avec dispositif d'attelage, la zone de montage **A** est exclue des zones de détection.

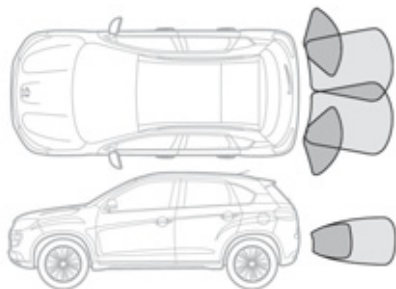

Véhicule seul

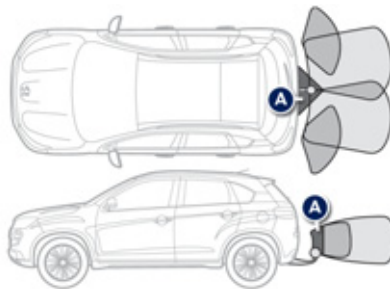

Véhicule équipé d'un système d'attelage

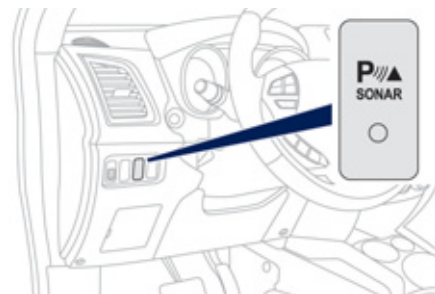

Modification des zones de détection

- ☞ Appuyez sur cette touche pour désactiver le système.
- ☞ Appuyez de nouveau sur cette touche pendant quelques secondes et relâchez-la.

L'information de modification de la zone de détection est donnée par un signal sonore qui :

- pour les véhicules équipés d'un dispositif d'attelage retentit **deux fois**,
- pour les véhicules non équipés d'un dispositif d'attelage retentit **une fois**.

Aide graphique



Elle complète le signal sonore par l'affichage à l'écran de segments à l'avant et/ou à l'arrière du véhicule.

Ces segments sont clignotants en début de manœuvre puis deviennent fixes en deçà d'une certaine distance «véhicule/obstacle».

Aide au stationnement avant

Elle se déclenche lorsqu'un obstacle est détecté à l'avant, si une vitesse est engagée (position **D** pour les véhicules équipés d'une boîte CVT) et que la vitesse du véhicule reste inférieure à 10 km/h.

L'aide au stationnement avant est interrompue si le véhicule s'arrête plus de cinq secondes en marche avant, s'il n'y a plus d'obstacle détecté ou dès que la vitesse du véhicule dépasse 10 km/h.

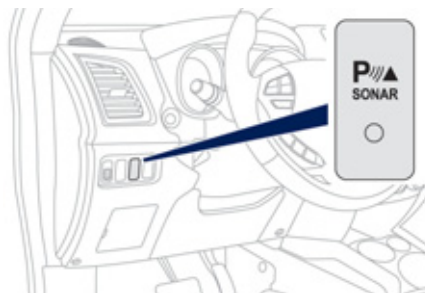

Neutralisation / Activation de l'aide au stationnement avant et arrière

La neutralisation de la fonction s'effectue par un appui sur ce bouton. Le voyant du bouton s'éteint.

Un nouvel appui sur ce bouton réactive la fonction. Le voyant du bouton s'allume.

i Pensez à neutraliser le système en cas d'attelage d'une remorque ou d'une caravane.

Anomalie de fonctionnement

En cas d'anomalie, au passage de la marche arrière, le voyant de la touche clignote accompagné d'un signal sonore.



Si l'un des capteurs est défectueux, il clignote sur l'afficheur du combiné.

Consultez le réseau PEUGEOT ou un atelier qualifié.

i Par mauvais temps ou par temps hivernal, assurez-vous que les capteurs ne sont pas recouverts par de la boue, du givre ou de la neige. Lorsque le véhicule roule à une vitesse inférieure à 10 km/h, certaines sources sonores (moto, camion, marteau-piqueur...) peuvent déclencher les signaux sonores d'aide au stationnement.

Caméra de recul

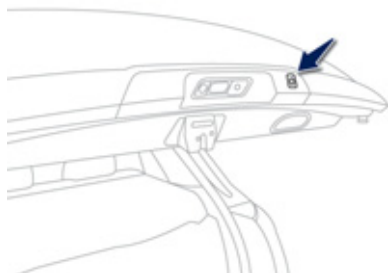

Liée à l'option navigation, la caméra de recul complète le système d'aide au stationnement et s'active automatiquement au passage de la marche arrière.

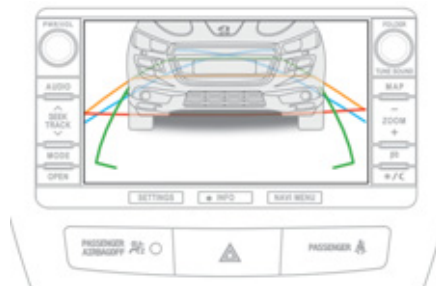

Le retour visuel couleur se fait sur l'écran de navigation avec indication de limite du pare-chocs arrière et de direction générale du véhicule.

Commandes d'éclairage

Dispositif de sélection et de commande des différents feux avant et arrière assurant l'éclairage du véhicule.

Éclairage principal

Les différents feux avant et arrière du véhicule sont conçus pour adapter progressivement l'éclairage en fonction des conditions climatiques et assurer ainsi une meilleure visibilité au conducteur :

- des feux de position, pour être vu,
- des feux de croisement pour voir sans éblouir les autres conducteurs,
- des feux de route pour bien voir en cas de route dégagée.

Éclairage additionnel

D'autres feux sont installés pour répondre aux conditions particulières de conduite :

- un feu antibrouillard arrière pour être vu de loin,
- des projecteurs antibrouillard avant pour mieux voir encore,
- des feux diurnes pour être vu de jour.

5

i Dans certaines conditions climatiques (température basse, humidité), la présence de buée sur la surface interne de la glace des projecteurs avant et des feux arrière est normale ; celle-ci disparaît quelques minutes après l'allumage des feux.

i D'autres fonctions d'éclairage sont également disponibles :

- éclairage automatique,
- éclairage d'accompagnement,
- éclairage d'accueil.

i Déplacements à l'étranger

Pour conduire dans un pays où le côté de circulation est inverse à celui du pays de commercialisation de votre véhicule, il est nécessaire d'adapter le réglage de vos feux de croisement afin de ne pas éblouir les conducteurs des véhicules venant en face. Consultez le réseau PEUGEOT ou un atelier qualifié.

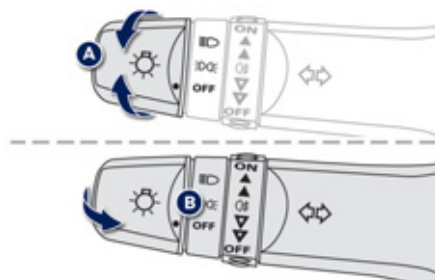

Modèle sans allumage AUTO

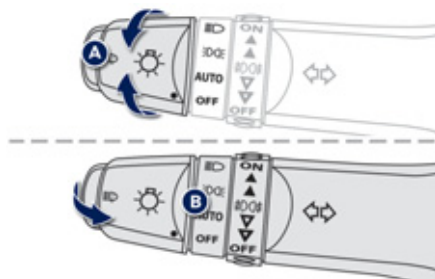

Modèle avec allumage AUTO

Commandes manuelles

Les commandes d'allumage s'effectuent directement par le conducteur au moyen de la bague **A** et de la manette **B**.

- A.** Bague de sélection du mode d'éclairage principal : tournez-la pour placer le symbole désiré en face du repère.

	Feux de croisement ou de route.
	Feux de position.
AUTO	Allumage automatique des feux.
OFF	Feux éteints / feux diurnes.

- B.** Manette d'inversion des feux : tirez-la vers vous pour permuter l'allumage des feux de croisement / feux de route.

Dans les modes feux éteints et feux de position, le conducteur peut allumer directement les feux de route («appel de phares») tant qu'il maintient la manette tirée.

Affichages

L'allumage du témoin correspondant au combiné confirme la mise en marche de l'éclairage sélectionné.

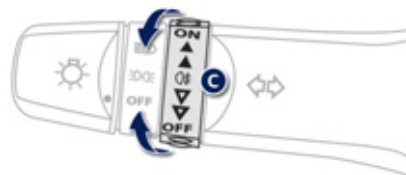

Modèle avec feu antibrouillard arrière seul

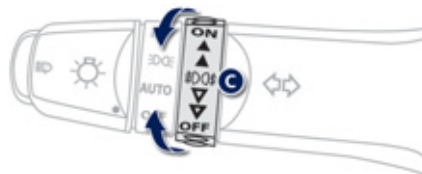

Modèle avec projecteurs antibrouillard avant et feu antibrouillard arrière

Bague de sélection des feux antibrouillard.

Ils fonctionnent avec au minimum les feux de position allumés.



antibrouillard arrière

- ☞ Pour allumer le feu antibrouillard, tournez la bague à impulsion **C** vers l'avant.
- ☞ Pour éteindre le feu antibrouillard, tournez la bague à impulsion **C** vers l'arrière.



antibrouillard avant et arrière

Donnez une impulsion en tournant la bague **C** :

- ☞ vers l'avant une 1^{ère} fois pour allumer les projecteurs antibrouillard avant,
- ☞ vers l'avant une 2^{ème} fois pour allumer le feu antibrouillard arrière,
- ☞ vers l'arrière une 1^{ère} fois pour éteindre le feu antibrouillard arrière,
- ☞ vers l'arrière une 2^{ème} fois pour éteindre les projecteurs antibrouillard avant.



Par temps clair ou de pluie, de jour comme de nuit, les projecteurs antibrouillard avant et les feux antibrouillard arrière allumés sont interdits. Dans ces situations, la puissance de leurs faisceaux peut éblouir les autres conducteurs. N'oubliez pas d'éteindre les projecteurs antibrouillard avant et les feux antibrouillard arrière dès qu'ils ne sont plus nécessaires.

5



Oubli d'extinction des feux

Le déclenchement d'un signal sonore, dès l'ouverture de la porte conducteur, l'avertit qu'il a oublié d'éteindre l'éclairage de son véhicule, contact coupé.

Dans ce cas, l'extinction des feux entraîne l'arrêt du signal sonore.

Feux diurnes

Éclairage de jour qui s'active automatiquement dès le démarrage du moteur, permettant une meilleure visibilité du véhicule par les autres usagers.

Cette fonction est assurée par l'allumage de feux dédiés.

La commande d'éclairage doit être placée sur la position «0» ou «AUTO» (mode jour).

Allumage automatique

Les feux de position et de croisement s'allument automatiquement, sans action du conducteur, en cas de détection d'une faible luminosité externe.

Dès que la luminosité est redevenue suffisante, les feux s'éteignent automatiquement.

Le capteur est situé à la base du pare-brise. Consultez le réseau PEUGEOT ou un atelier qualifié pour régler la sensibilité du capteur.

Extinction automatique

Lorsque la commande d'éclairage est sur «feux de croisement ou feux de route», si le contacteur d'allumage est sur «LOCK» ou «ACC» ou que la clé est retirée du contacteur, les feux s'éteignent automatiquement à **l'ouverture de la porte conducteur.**

! Par temps de brouillard ou de neige, le capteur de luminosité peut détecter une lumière suffisante. Les feux ne s'allumeront pas automatiquement. Ne masquez pas le capteur de luminosité, les fonctions associées ne seraient plus commandées.

Éclairage d'accompagnement manuel

Le maintien temporaire de l'allumage des feux de croisement, après avoir coupé le contact du véhicule, facilite la sortie des occupants en cas de faible luminosité.

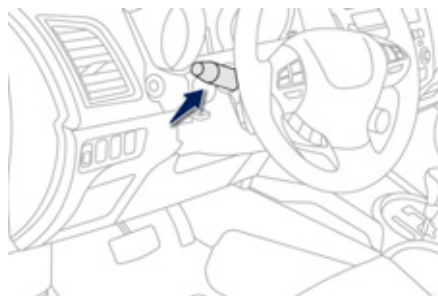

Mise en service

- ☞ Placez la commande d'éclairage en position «OFF» ou «AUTO» pour les véhicules équipés.
- ☞ Placez le contacteur d'allumage sur «LOCK» et retirez la clé de contact (ou choisissez le mode «OFF» pour les véhicules équipés du système «Accès et Démarrage Mains Libres»).
- ☞ Dans la minute qui suit la coupure du contact, faites un «appel de phares» à l'aide de la commande d'éclairage. Les feux s'allument pour une durée de 30 secondes environ.
- ☞ Un nouvel «appel de phares» dans les 60 secondes suivant la mise du contact sur OFF (ou la sélection du mode «OFF» pour les véhicules équipés du système «Accès et Démarrage Mains Libres») permet de réactiver la fonction pour 30 secondes supplémentaires.

Arrêt

L'éclairage d'accompagnement manuel s'arrête immédiatement si :

- vous effectuez un nouvel «appel de phares»,
- vous placez la commande d'éclairage dans une autre position,
- vous mettez le contact (ou choisissez le mode «ON» pour les véhicules équipés du système «Accès et Démarrage Mains Libres»).

Éclairage d'accueil extérieur

L'allumage à distance des feux facilite votre approche du véhicule en cas de faible luminosité.

Il est déclenché par le déverrouillage du véhicule à distance.

Mise en service



- ☞ Placez la commande d'éclairage en position «OFF» ou «AUTO».
- ☞ Appuyez sur le cadenas ouvert de la télécommande ou de la clé électronique.

Les feux de position s'allument pour une durée de 30 secondes environ. Pour les véhicules équipés de l'allumage automatique des feux, l'éclairage d'accueil d'accueil ne s'active qu'en cas de faible luminosité.

Arrêt

L'éclairage d'accueil s'arrête immédiatement si :

- vous appuyez sur le cadenas ouvert de la télécommande,
- vous placez la commande d'éclairage dans une autre position,
- vous mettez le contact (ou choisissez le mode «ON» pour les véhicules équipés du système «Accès et Démarrage Mains Libres»).

Réglage manuel des projecteurs

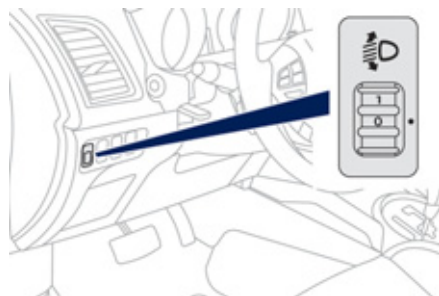

Pour ne pas gêner les autres usagers de la route, les projecteurs à lampes halogènes doivent être réglés en hauteur, en fonction de la charge du véhicule.

- 0** 1 ou 2 personnes aux places avant.
- 1** 5 passagers (conducteur compris).
- 2** 5 passagers (conducteur compris) + charges maximales autorisées.
- 3** Conducteur + charges maximales autorisées.

Réglage automatique des projecteurs

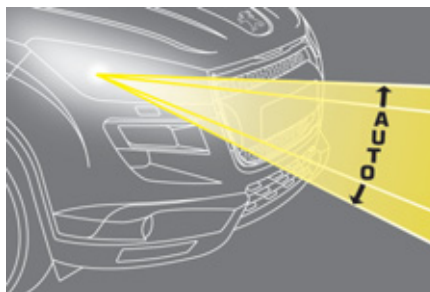

Sur les véhicules équipés de lampes au xénon : **à l'arrêt**, le système corrige automatiquement la hauteur du faisceau, quel que soit l'état de charge du véhicule. Le conducteur est alors assuré d'avoir un éclairage optimal et de ne procurer aucune gêne aux autres usagers de la route.



En cas de dysfonctionnement, ce message s'affiche sur l'écran multifonction.

! Ne touchez pas aux lampes au xénon. Consultez le réseau PEUGEOT ou un atelier qualifié.

Commandes d'essuie-vitre

Dispositif de sélection et de commande des différents balayages avant et arrière assurant une évacuation de la pluie et un nettoyage. Les différents essuie-vitres avant et arrière du véhicule sont conçus pour améliorer la visibilité du conducteur en fonction des conditions climatiques.

Programmations

Différents modes de commande automatique des essuie-vitres sont également disponibles selon les options suivantes :

- balayage automatique pour l'essuie-vitre avant,
- essuyage arrière au passage de la marche arrière.

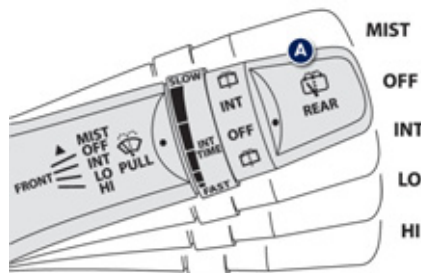

Modèle avec balayage intermittent

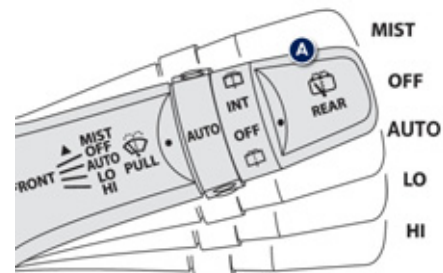

Modèle avec balayage AUTO

Commandes manuelles

Essuie-vitre avant

A. commande de sélection de la cadence de balayage :

MIST coup par coup.

OFF arrêt.

INT intermittente (vitesse réglable manuellement).

ou

AUTO automatique (vitesse réglable manuellement).

LO lente.

HI rapide.

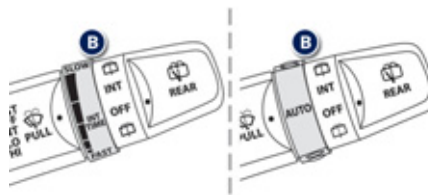

B. bague de réglage de l'intermittence ou de la sensibilité du capteur de pluie.

Vous pouvez augmenter ou diminuer :

- la fréquence du balayage lorsque vous êtes en mode intermittent,
- la sensibilité du capteur de pluie lorsque vous êtes en mode automatique.
 - «+» : sensibilité haute.
 - «-» : sensibilité faible.

Lave-vitre avant

Tirez la commande d'essuie-vitre vers vous. Le lave-vitre puis l'essuie-vitre fonctionnent pendant une durée déterminée.

Les lave-projecteurs s'activent également si **les feux de croisement sont allumés.**

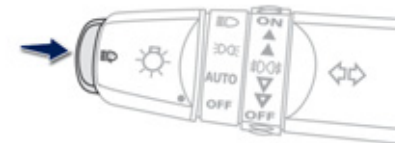

Lave-projecteurs

Appuyez sur l'extrémité de la commande d'éclairage pour faire fonctionner les lave-projecteurs, lorsque les feux de croisement sont allumés.

i Pour réduire la consommation de liquide de lave-vitre, les laves-projecteurs ne fonctionnent qu'à la première activation du lave-vitre.

Balayage automatique avant

Le balayage de l'essuie-vitre avant fonctionne automatiquement, sans action du conducteur, en cas de détection de pluie (capteur derrière le rétroviseur intérieur) en adaptant sa vitesse à l'intensité des précipitations.

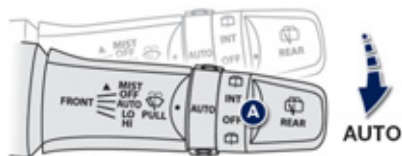

Activation

- ☞ Déplacez la commande **A** vers la position «**AUTO**».

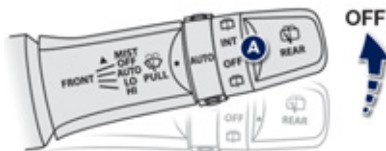

Neutralisation

- ☞ Déplacez la commande **A** vers la position «**OFF**».

Anomalie de fonctionnement

Ne masquez pas le capteur de pluie, couplé au capteur de luminosité et situé au milieu du pare-brise derrière le rétroviseur intérieur.

! Lors d'un lavage en station automatique, neutralisez le balayage automatique. Afin de protéger le caoutchouc de l'essuie-vitre, il est conseillé de désactiver le mode automatique lorsque le véhicule est en stationnement et quand la température extérieure est inférieure à 0° C. En hiver, il est conseillé d'attendre le dégivrage complet du pare-brise avant d'actionner le balayage automatique.

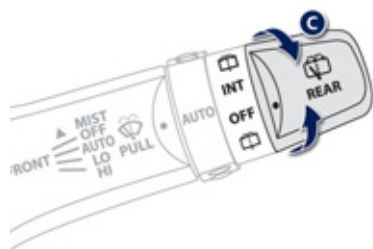

Essuie-vitre arrière

C. bague de sélection de l'essuie-vitre arrière :

• **OFF** arrêt.

• **INT** balayage intermittent.

L'essuie-vitre effectue deux balayages puis passe en mode intermittent.



balayage avec lave-vitre.

Maintenez la bague dans cette position pour faire fonctionner le lave-vitre et pour faire effectuer plusieurs balayages à l'essuie-vitre.

Plafonniers

Plafonnier avant



Position 1

Le plafonnier s'allume à l'ouverture d'une porte ou du hayon.

Lorsque la porte ou le hayon est refermé, l'éclairage diminue progressivement pendant quelques secondes avant de s'éteindre.

Cependant, le plafonnier s'éteint

automatiquement dans les cas suivants :

- Lorsque les portes et le hayon sont fermés et que le commutateur d'allumage est placé en position «ON».
- Lorsque les portes et le hayon sont fermés et que vous verrouillez le véhicule.

Position 2

Le plafonnier est éteint en permanence.

Lecteurs de carte

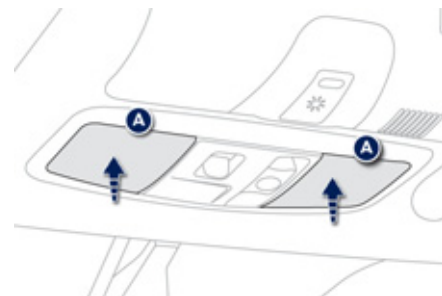

Vous disposez de deux lecteurs de carte, de chaque côté du plafonnier.

Appuyez sur le bloc transparent **A** correspondant.

Plafonnier arrière

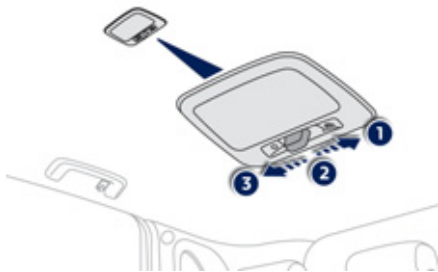

Position 1 «ON»

Le plafonnier est allumé en permanence.

Position 2 «●»

Le plafonnier s'allume lorsqu'une porte ou le hayon est ouvert, et lorsque la porte ou le hayon est refermé, l'éclairage diminue progressivement pendant quelques secondes avant de s'éteindre.

Cependant, le plafonnier s'éteint immédiatement dans les cas suivants :

- Lorsque les portes et le hayon sont fermés et que le commutateur d'allumage est placé en position «ON».
- Lorsque les portes et le hayon sont fermés et que vous verrouillez le véhicule.

Position 3 «OFF»

Le plafonnier est éteint en permanence.

Extinction automatique des plafonniers

Moteur arrêté, les plafonniers et les lecteurs de carte s'éteignent automatiquement au bout de 30 minutes pour éviter de décharger la batterie. Les plafonniers se rallument si le commutateur d'allumage est placé en position «ON» ou «ACC», si vous ouvrez puis refermez une porte ou le hayon, et si vous utilisez la télécommande.

Éclairage du coffre

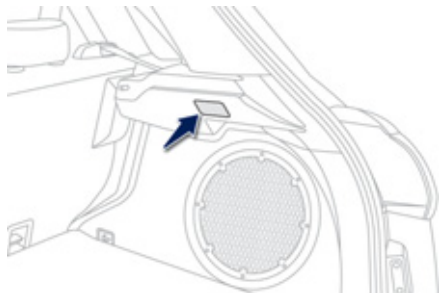

Il s'allume automatiquement à l'ouverture et s'éteint automatiquement à la fermeture du coffre.

Éclairage du toit panoramique



Lorsqu'il est activé, l'éclairage du toit panoramique s'allume si le contacteur est placé en position «ON» ou «ACC».



Désactivation

Lorsque le contacteur est placé en position «ON» ou «ACC» :

- ☞ Appuyez autant de fois que nécessaire sur ce bouton jusqu'à éteindre l'éclairage.

Réglages

Lorsque le contacteur est placé en position «ON» ou «ACC» :

- ☞ Appuyez successivement sur ce bouton pour obtenir le degré d'éclairage souhaité (fort, moyen, faible).

Indicateurs de direction

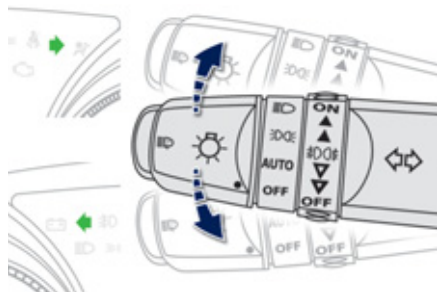

- ☞ Gauche : baissez la commande d'éclairage en passant le point de résistance.
- ☞ Droit : relevez la commande d'éclairage en passant le point de résistance.

Trois clignotements

- ☞ Donnez une simple impulsion vers le haut ou vers le bas, sans passer le point de résistance ; les indicateurs de direction clignoteront trois fois.

Signal de détresse



Système d'alerte visual par les feux indicateurs de direction pour prévenir les autres usagers de la route en cas de panne, de remorquage ou d'accident d'un véhicule.

- ☞ Appuyez sur ce bouton, les feux indicateurs de direction clignotent.
- Il peut fonctionner contact coupé.

Allumage automatique des feux de détresse

Lors d'un freinage d'urgence, en fonction de la décélération, les feux de détresse s'allument automatiquement. Ils s'éteignent automatiquement à la première accélération.

- ☞ Vous pouvez également les éteindre en appuyant sur le bouton.

Avertisseur sonore

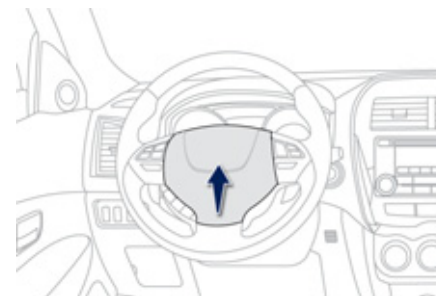

Système d'alerte sonore pour prévenir les autres usagers de la route d'un danger imminent.

- ☞ Appuyez sur la partie centrale du volant.

i Utilisez uniquement et modérément l'avertisseur sonore dans les cas suivants :

- danger immédiat,
- dépassement de cycliste ou de piéton,
- approche d'endroit sans visibilité.

Systèmes d'assistance au freinage

Ensemble de systèmes complémentaires pour vous aider à freiner en toute sécurité et de manière optimale dans les situations d'urgence :

- le système antiblocage des roues (ABS),
- le répartiteur électronique de freinage (REF).

Système antiblocage des roues et répartiteur électronique de freinage

Systèmes associés pour accroître la stabilité et la maniabilité de votre véhicule lors du freinage, en particulier sur revêtement défectueux ou glissant.

Activation

Le système d'antiblocage est actif si la vitesse du véhicule est supérieure à 10 km/h. Il se désactive dès que la vitesse du véhicule est inférieure à 5 km/h.

Le système d'antiblocage intervient automatiquement, lorsqu'il y a risque de blocage des roues.

Le fonctionnement normal du système ABS peut se manifester par de légères vibrations sur la pédale de frein.

! En cas de freinage d'urgence, appuyez très fortement sans jamais relâcher l'effort.

Anomalie de fonctionnement



Véhicule à l'arrêt

L'allumage de ce témoin, accompagné de l'affichage dans l'écran du combiné, indique un dysfonctionnement du système d'antiblocage pouvant provoquer une perte de contrôle du véhicule au freinage.

Le véhicule conserve un freinage classique. Roulez prudemment à une allure modérée, et consultez rapidement le réseau PEUGEOT ou un atelier qualifié.

i Le témoin s'allume pendant quelques secondes à la mise du contact (position ON). S'il ne s'éteint pas ou ne s'allume pas, consultez le réseau PEUGEOT ou un atelier qualifié.

Véhicule roulant



L'allumage en continu de ce témoin indique un dysfonctionnement du système d'antiblocage pouvant provoquer une perte de contrôle du véhicule au freinage.

Le véhicule conserve un freinage classique. Roulez prudemment à une allure modérée, et consultez rapidement le réseau PEUGEOT ou un atelier qualifié.



L'allumage de ces deux témoins, couplés aux affichages d'avertissement dans l'écran du combiné, indique un dysfonctionnement du répartiteur électronique pouvant provoquer une perte de contrôle du véhicule au freinage. **Arrêtez-vous impérativement dans les meilleures conditions de sécurité.** Consultez le réseau PEUGEOT ou un atelier qualifié.

i Les deux témoins s'allument en même temps et les deux affichages d'avertissement s'affichent en alternance dans l'écran du combiné. En cas de changement de roues (pneumatiques et jantes), veillez à ce qu'elles soient conformes aux prescriptions du constructeur.

Systèmes de contrôle de la trajectoire

Systèmes associés pour assurer la stabilité directionnelle du véhicule dans la limite des lois de la physique :

- l'antipatinage de roue (TCL),
- le contrôle dynamique de stabilité (ASC).

Antipatinage de roue et contrôle dynamique de stabilité

L'antipatinage de roue optimise la motricité, afin d'éviter le patinage des roues, en agissant sur les freins des roues motrices et sur le moteur. Le contrôle dynamique de stabilité agit sur le frein d'une ou plusieurs roues et sur le moteur pour inscrire le véhicule dans la trajectoire souhaitée par le conducteur.

Activation

Ces systèmes sont automatiquement activés à chaque démarrage du véhicule.

Fonctionnement

Ils fonctionnent lorsque la vitesse du véhicule est supérieure à 15 km/h. En cas de problème d'adhérence ou de trajectoire, ces systèmes se mettent en marche.



Ceci est signalé par le clignotement de ce symbole dans l'écran du combiné.

Neutralisation

Dans des conditions exceptionnelles (démarrage du véhicule embourbé, immobilisé dans la neige, sur sol meuble...), il peut s'avérer utile de neutraliser le système ASC pour faire patiner les roues et retrouver de l'adhérence.

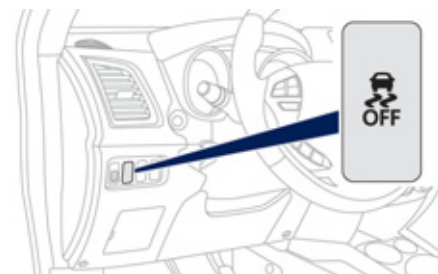

Appuyez sur ce bouton, situé à gauche du volant, jusqu'à l'apparition du symbole dans l'écran du combiné.



L'affichage de ce témoin au combiné indique la neutralisation des systèmes ASC et TCL.

Réactivation

☞ Appuyez de nouveau sur le bouton pour réactiver les systèmes ASC et TCL.

L'extinction du témoin indique la réactivation des systèmes ASC et TCL.

Anomalie de fonctionnement



L'affichage de l'un de ces témoins accompagné d'un message dans l'écran du combiné indique un dysfonctionnement de ces systèmes. Consultez le réseau PEUGEOT ou un atelier qualifié pour vérification des systèmes ASC/TCL.

- ! Les systèmes ASC/TCL offrent un surcroît de sécurité en conduite normale, mais ne doivent pas inciter le conducteur à prendre des risques supplémentaires ou à rouler à des vitesses trop élevées. Le fonctionnement de ces systèmes est assuré à condition de respecter les préconisations du constructeur sur :
- les roues (pneumatiques et jantes),
 - les composants de freinage,
 - les composants électroniques,
 - les procédures de montage et d'intervention.

Après un choc, faites vérifier ces systèmes par le réseau PEUGEOT ou par un atelier qualifié.

Ceintures de sécurité

Ceintures de sécurité avant

Les ceintures de sécurité avant sont équipées d'un système de prétension pyrotechnique et de limiteur d'effort.

Ce système améliore la sécurité aux places avant, lors des chocs frontaux et latéraux. Selon l'importance du choc, le système de prétension pyrotechnique tend instantanément les ceintures et les plaques sur le corps des occupants.

Les ceintures à prétension pyrotechnique sont actives, lorsque le contact est mis.

Le limiteur d'effort atténue la pression de la ceinture contre le thorax de l'occupant, améliorant ainsi sa protection.

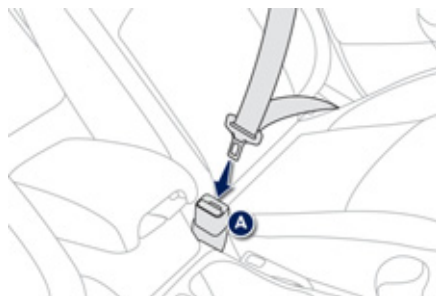

Verrouillage

- ☞ Tirez la sangle, puis insérez le pêne dans la boucle **A**.
- ☞ Vérifiez le verrouillage en effectuant un essai de traction sur la sangle.

Déverrouillage

- ☞ Appuyez sur le bouton rouge de la boucle **A**.

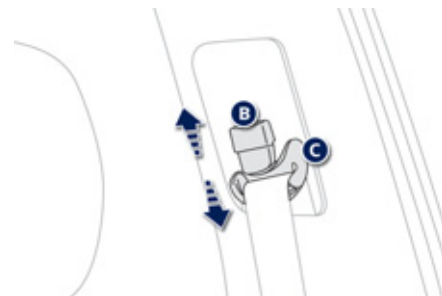

Réglage en hauteur

- ☞ Pour descendre le point d'accrochage, appuyez sur la commande **B** et faites coulisser la fixation **C** vers le bas.
- ☞ Pour monter le point d'accrochage, appuyez sur la commande **B** et faites coulisser la fixation **C** vers le haut.

Témoin de non-bouclage / débouclage de ceinture avant

Ceinture conducteur



A la mise du contact, ce témoin s'allume accompagné d'un signal sonore pendant quelques secondes lorsque le conducteur n'a pas bouclé sa ceinture.

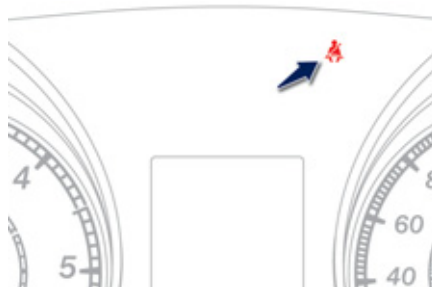

Dans la minute après avoir mis le contact, si le conducteur ne boucle pas sa ceinture, le témoin clignote accompagné d'un signal sonore intermittent et d'un affichage dans l'écran du combiné.

Le témoin, le signal sonore et l'affichage s'arrêtent après environ 90 secondes et se rallument et restent allumés tant que le conducteur ne boucle pas sa ceinture.

Véhicule roulant, en cas de débouclage de la ceinture, vous êtes alerté par les mêmes alertes.



Ceinture passager avant



A la mise du contact, ce témoin s'allume sur la façade de la console centrale.

Il est accompagné d'un signal sonore pendant quelques secondes lorsque le passager n'a pas bouclé sa ceinture.

Véhicule roulant, en cas de débouclage de la ceinture, vous êtes alerté par les mêmes alertes.

Ceinture de sécurité arrière centrale

La ceinture pour la place arrière centrale est intégrée au pavillon. Elle est dotée de trois points d'ancrage et d'un enrouleur.

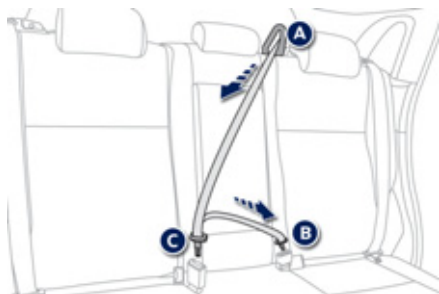

Installation

- ☞ Déroulez la ceinture et faites-la passer par le guide de ceinture **A**.
- ☞ Tirez la sangle et insérez le pêne **B** dans la boucle de gauche.
- ☞ Insérez le pêne **C** dans la boucle de droite.
- ☞ Vérifiez le verrouillage de chaque boucle en effectuant un essai de traction sur la sangle.

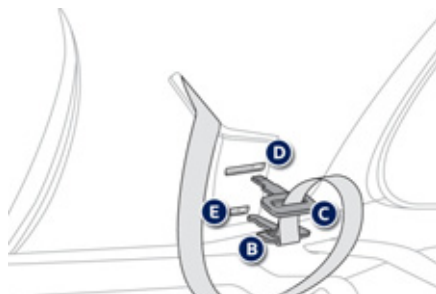

Retrait et rangement

- ☞ Appuyez sur le bouton rouge de la boucle **C**, puis sur celui de la boucle **B**.
- ☞ Accompagnez l'enroulement de la sangle et passez-la par le guide de ceinture **A**.
- ☞ Rangez le pêne **C** dans la fente supérieure **D** et le pêne **B** dans la fente inférieure **E**.

Ceintures de sécurité arrière latérales

Les places arrière latérales sont équipées de ceintures, dotées chacune de trois points d'ancrage et d'un enrouleur.

Verrouillage

- ☞ Tirez la sangle, puis insérez le pêne dans la boucle.
- ☞ Vérifiez le verrouillage en effectuant un essai de traction sur la sangle.

Déverrouillage

- ☞ Appuyez sur le bouton rouge de la boucle.

i Le conducteur doit s'assurer que les passagers utilisent correctement les ceintures de sécurité et qu'ils sont tous bien attachés avant de rouler.

Quelle que soit votre place dans le véhicule, mettez toujours votre ceinture de sécurité, même pour des trajets de courte durée.

Ne pas inverser les boucles de ceinture, car celles-ci ne rempliraient pas entièrement leur rôle.

Les ceintures de sécurité sont équipées d'un enrouleur permettant l'ajustement automatique de la longueur de sangle à votre morphologie. Le rangement de la ceinture s'effectue automatiquement lorsque celle-ci n'est pas utilisée.

Avant et après utilisation, assurez-vous que la ceinture est correctement enroulée.

La partie basse de la sangle doit être positionnée le plus bas possible sur le bassin.

La partie haute doit être positionnée dans le creux de l'épaule.

Les enrouleurs sont équipés d'un dispositif de blocage automatique lors d'une collision, d'un freinage d'urgence ou du retournement du véhicule. Vous pouvez débloquer le dispositif en tirant fermement sur la sangle et en la relâchant pour qu'elle se rembobine légèrement.

Pour être efficace, une ceinture de sécurité :

- doit être tendue au plus près du corps,
- doit être tirée devant vous par un mouvement régulier, en vérifiant qu'elle ne se vrille pas,
- ne doit maintenir qu'une seule personne,
- ne doit pas porter de trace de coupure ou d'effilochage,
- ne doit pas être transformée ou modifiée afin de ne pas altérer sa performance.

En raison des prescriptions de sécurité en vigueur, pour toute intervention sur votre véhicule, adressez vous à un atelier qualifié disposant de la compétence et du matériel adapté, ce que le réseau PEUGEOT est en mesure de vous apporter.

Faites vérifier périodiquement vos ceintures par le réseau PEUGEOT ou par un atelier qualifié et, particulièrement si les sangles présentent des traces de détérioration. Nettoyez les sangles de ceinture avec de l'eau savonneuse ou un produit nettoyant textile, vendu dans le réseau PEUGEOT. Après rabattement ou déplacement d'un siège ou d'une banquette arrière, assurez-vous que la ceinture est correctement positionnée et enroulée.

Recommandations pour les enfants

Utilisez un siège enfant adapté, si le passager a moins de 12 ans ou mesure moins d'un mètre cinquante.

N'utilisez jamais la même ceinture pour attacher plusieurs personnes.

Ne transportez jamais un enfant sur vos genoux.

En cas de choc

En fonction de la nature et de l'importance des chocs, le dispositif pyrotechnique peut se déclencher avant et indépendamment du déploiement des airbags. Le déclenchement des prétensionneurs s'accompagne d'un léger dégagement de fumée inoffensive et d'un bruit, dus à l'activation de la cartouche pyrotechnique intégrée au système. Dans tous les cas, le témoin d'airbag s'allume.

Après un choc, faites vérifier et éventuellement remplacer le système des ceintures de sécurité par le réseau PEUGEOT ou par un atelier qualifié.

Airbags

Système conçu pour optimiser la sécurité des occupants (sauf le passager arrière central) en cas de collisions violentes. Les airbags complètent l'action des ceintures de sécurité équipées de limiteur d'effort (sauf le passager arrière central).

Dans ce cas, les détecteurs électroniques enregistrent et analysent les chocs frontaux et latéraux subis dans les zones de détection de choc :

- en cas de choc violent, les airbags se déploient instantanément et contribuent à mieux protéger les occupants du véhicule (sauf le passager arrière central) ; aussitôt après le choc, les airbags se dégonflent rapidement afin de ne gêner ni la visibilité, ni la sortie éventuelle des occupants,
- en cas de choc peu violent, d'impact sur la face arrière et dans certaines conditions de retournement, les airbags ne se déploieront pas ; seule la ceinture de sécurité contribue à assurer votre protection dans ces situations.

! Les airbags ne fonctionnent pas contact coupé.

Cet équipement ne se déploie qu'une seule fois. Si un second choc survient (lors du même accident ou d'un autre accident), l'airbag ne se déclenche pas.

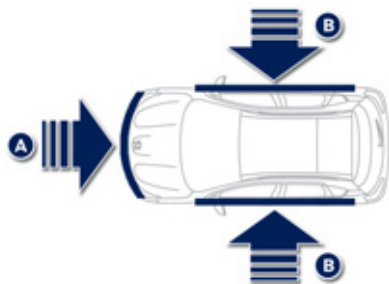

Zones de détection de choc

- A. Zone d'impact frontal.
- B. Zone d'impact latéral.

i Le déclenchement du ou des airbags s'accompagne d'un léger dégagement de fumée et d'un bruit, dus à l'activation de la cartouche pyrotechnique intégrée au système. Cette fumée n'est pas nocive, mais peut se révéler irritante pour des personnes sensibles. Le bruit de la détonation peut entraîner une légère diminution de la capacité auditive pendant un bref laps de temps.

Airbags frontaux



Système protégeant, en cas de choc frontal violent, le conducteur et le passager avant afin de limiter les risques de traumatisme à la tête et au buste.

Pour le conducteur, il est intégré au centre du volant ; pour le passager avant, dans la planche de bord au-dessus de la boîte à gants.

Activation

Ils se déclenchent, sauf l'airbag frontal passager s'il est désactivé, en cas de choc frontal violent appliqué sur tout ou partie de la zone d'impact frontal A, suivant l'axe longitudinal du véhicule dans un plan horizontal et de sens avant vers arrière du véhicule. L'airbag frontal s'interpose entre l'occupant avant du véhicule et la planche de bord pour amortir sa projection en avant.

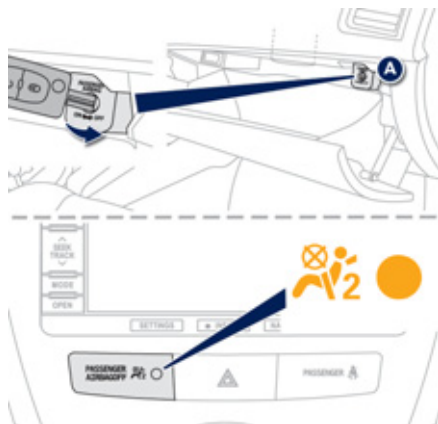

Neutralisation

Seul l'airbag frontal passager peut être neutralisé :

- ☞ introduisez la clé dans la commande de neutralisation de l'airbag passager **A**,
- ☞ tournez-la en position «**OFF**»,
- ☞ retirez-la clé.



Ce témoin s'allume sur la façade de la console centrale, contact mis et pendant toute la durée de la neutralisation.

! Pour assurer la sécurité de votre enfant, neutralisez impérativement l'airbag passager lorsque vous installez un siège enfant «dos à la route» sur le siège passager avant. Sinon, l'enfant risquerait d'être gravement blessé ou tué lors du déploiement de l'airbag.

Réactivation

Dès que vous retirez le siège enfant, tournez la commande **A** en position «**ON**» pour activer de nouveau l'airbag et assurer ainsi la sécurité de votre passager avant en cas de choc.

Le témoin associé s'éteint.



Anomalie de fonctionnement



Si ce témoin s'allume au combiné, accompagné d'un message, consultez le réseau PEUGEOT ou un atelier qualifié pour vérification du système. Les airbags pourraient ne plus se déclencher en cas de choc violent.



Si le témoin d'airbags et l'affichage s'allument en permanence, n'installez pas de siège enfant «dos à la route» en place passager avant. Consultez le réseau PEUGEOT ou un atelier qualifié.

Airbag genoux*

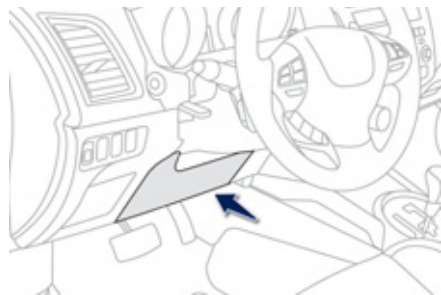

Système protégeant, en cas de choc frontal violent, les genoux du conducteur. Cet airbag est intégré dans la planche de bord sous la colonne de direction.

Activation

Il se déclenche simultanément avec les airbags frontaux.

* Suivant destination.

Airbags latéraux



Système protégeant, en cas de choc latéral violent, le conducteur et le passager avant afin de limiter les risques de traumatisme au thorax. Chaque airbag latéral est intégré dans l'armature du dossier de siège avant, côté porte.

Activation

Il se déclenche unilatéralement en cas de choc latéral violent appliqué sur tout ou partie de la zone d'impact latéral **B**, s'exerçant perpendiculairement à l'axe longitudinal du véhicule dans un plan horizontal et de sens extérieur vers intérieur du véhicule.

L'airbag latéral s'interpose entre l'occupant avant du véhicule et le panneau de porte correspondant.

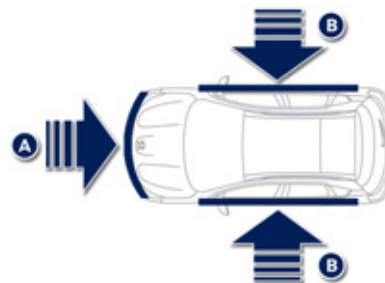

Zones de détection de choc

- A. Zone d'impact frontal.
- B. Zone d'impact latéral.

Airbags rideaux

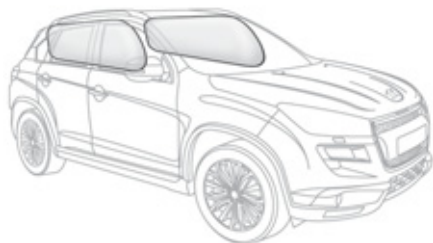

Système protégeant, en cas de choc latéral violent, le conducteur et les passagers (sauf le passager arrière central) afin de limiter les risques de traumatisme à la tête. Chaque airbag rideau est intégré dans les montants et la partie supérieure de l'habitacle.

Activation

Il se déclenche simultanément avec l'airbag latéral correspondant en cas de choc latéral violent appliqué sur tout ou partie de la zone d'impact latéral **B**, s'exerçant perpendiculairement à l'axe longitudinal du véhicule dans un plan horizontal et de sens extérieur vers intérieur du véhicule. L'airbag rideau s'interpose entre l'occupant avant ou arrière du véhicule et les vitres.



Lors d'un choc ou d'un accrochage léger sur le côté du véhicule ou en cas de tonneaux, l'airbag peut ne pas se déclencher.

Lors d'une collision arrière ou frontale, l'airbag ne se déclenche pas.



Anomalie de fonctionnement

Si ce témoin s'allume au combiné et cet affichage dans l'écran du combiné, consultez le réseau PEUGEOT ou un atelier qualifié pour vérification du système. Les airbags pourraient ne plus se déclencher en cas de choc violent.

! Pour que les airbags soient pleinement efficaces, respectez les règles de sécurité suivantes :

Adoptez une position assise normale et verticale.

Attachez-vous dans votre siège et positionnez correctement la ceinture de sécurité.

Ne laissez rien s'interposer entre les occupants et les airbags (enfant, animal, objet...). Cela pourrait entraver le fonctionnement des airbags ou blesser les occupants.

Après un accident ou le vol du véhicule, faites vérifier les systèmes d'airbags.

Toute intervention sur les systèmes d'airbags doit être réalisée exclusivement dans le réseau PEUGEOT ou dans un atelier qualifié.

Même en observant toutes les précautions évoquées, un risque de blessures ou de légères brûlures à la tête, au buste ou aux bras, lors du déclenchement d'un airbag n'est pas exclu. En effet, le sac se gonfle de façon quasi-instantanée (quelques millisecondes) puis, se dégonfle dans le même temps en évacuant les gaz chauds par des orifices prévus à cet effet.

Airbags frontaux

Ne conduisez pas en tenant le volant par ses branches ou en laissant les mains sur le moyeu central du volant.

Ne posez pas les pieds sur la planche de bord, côté passager.

Dans la mesure du possible, ne fumez pas, car le déploiement des airbags peut occasionner des brûlures ou des risques de blessures dus à la cigarette ou à la pipe.

Ne démontez, percez ou soumettez jamais le volant à des coups violents.

Airbag genoux*

N'approchez pas plus que nécessaire les genoux du volant.

Évitez d'accrocher un objet lourd à la clé qui pourrait devenir un dangereux projectile lors du déploiement de l'airbag.

Airbags latéraux

Recouvrez les sièges uniquement avec des housses homologuées, compatibles avec le déclenchement des airbags latéraux. Pour connaître la gamme de housses adaptées à votre véhicule, vous pouvez consulter le réseau PEUGEOT.

Reportez-vous à la rubrique «Accessoires». Ne fixez ou ne collez rien sur les dossiers des sièges (vêtements...), cela pourrait occasionner des blessures au thorax ou au bras lors du déploiement de l'airbag latéral. N'approchez pas plus que nécessaire le buste de la porte.

Airbags rideaux

Ne fixez ou ne collez rien sur le pavillon, cela pourrait occasionner des blessures à la tête lors du déploiement de l'airbag rideau.

Si votre véhicule en est équipé, ne démontez pas les poignées de maintien implantées sur le pavillon, elles participent à la fixation des airbags rideaux.

* Suivant destination.

Généralités sur les sièges enfants

Préoccupation constante de PEUGEOT lors de la conception de votre véhicule, la sécurité de vos enfants dépend aussi de vous.

Pour vous assurer une sécurité optimale, veuillez à respecter les consignes suivantes :

- conformément à la réglementation européenne, **tous les enfants de moins de 12 ans ou d'une taille inférieure à un mètre cinquante doivent être transportés dans des sièges enfants homologués adaptés à leur poids**, aux places équipées d'une ceinture de sécurité ou d'ancrages ISOFIX*,
- **statistiquement, les places les plus sûres pour le transport des enfants sont les places arrière de votre véhicule,**
- **un enfant de moins de 9 kg doit obligatoirement être transporté en position «dos à la route» à l'avant comme à l'arrière.**

i **PEUGEOT vous recommande de transporter les enfants sur les places arrière de votre véhicule :**

- **«dos à la route»** jusqu'à 3 ans,
- **«face à la route»** à partir de 3 ans.

6

* Les règles de transport des enfants sont spécifiques à chaque pays. Consultez la législation en vigueur dans votre pays.

Siège enfant à l'avant*

«Dos à la route»



Lorsqu'un siège enfant «dos à la route» est installé en **place passager avant**, réglez le siège du véhicule en position longitudinale intermédiaire, position haute, dossier redressé. L'airbag passager doit être impérativement neutralisé. Sinon, **l'enfant risquerait d'être gravement blessé ou tué lors du déploiement de l'airbag.**

«Face à la route»



Lorsqu'un siège enfant «face à la route» est installé en **place passager avant**, réglez le siège du véhicule en position longitudinale intermédiaire, position haute, dossier redressé et laissez l'airbag passager actif.

i Assurez-vous que la ceinture de sécurité est bien tendue. Pour les sièges enfants avec béquille, assurez-vous que celle-ci est en contact stable avec le sol. Si besoin ajustez le siège passager.

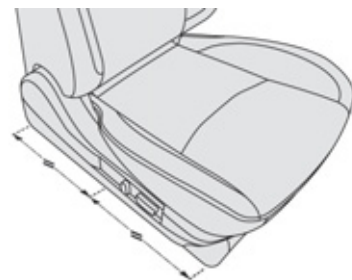

Siège passager réglé dans la position longitudinale intermédiaire.

* Consultez la législation en vigueur dans votre pays, avant d'installer votre enfant à cette place.

Désactivation de l'Airbag passager

! Ne jamais installer de système de retenue pour enfants « dos à la route » sur un siège protégé par un coussin gonflable frontal activé. Cela peut provoquer la mort de l'enfant ou le blesser gravement.

L'étiquette d'avertissement située de chaque côté du pare-soleil passager reprend cette consigne. Conformément à la réglementation en vigueur, vous trouverez dans les deux pages suivantes cet avertissement dans toutes les langues nécessaires.



Airbag passager OFF

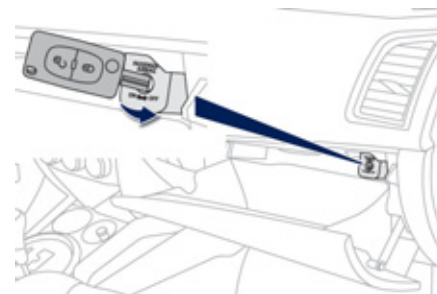

i Pour plus de détails sur la neutralisation de l'airbag, reportez-vous à la rubrique «Airbags».

AR	لا يجب أبدا تركيب نظام لإجلال الطفل الوجه باتجاه الراء على مقعد سيارة مجهز بوسادة أمان هوائية أمامية مغلقة، فقد يؤدي هذا إلى التسبب بموت الطفل أو بإصابات خطيرة لديه .
BG	НИКОГА НЕ инсталирайте детско столче на седалка с АКТИВИРАНА предна ВЪЗДУШНА ВЪЗГЛАВНИЦА. Това можеда причини СМЪРТ или СЕРИОЗНО НАРАНЯВАНЕ на детето.
CS	NIKDY neumistujte dětské zádržné zařízení orientované směrem dozadu na sedadlo chráněné AKTIVOVANÝM čelním AIRBAGEM. Hrozí nebezpečí SMRTI DÍTĚTE nebo VÁŽNĚHO ZRANĚNÍ.
DA	Brug aldrig en bagudvendt barnestol på et sæde der er beskyttet af en aktiv airbag. Død eller alvorlig skade på barnet kan forekomme.
DE	Verwenden Sie NIEMALS einen Kindersitz oder Babyschale gegen die Fahrtrichtung bei AKTIVIERTEM Airbag, TOD oder ERNSTHAFTE VERLETZUNGEN können die Folge sein.
EL	Μη χρησιμοποιείτε ΠΟΤΕ παιδικό κάθισμα με την πλάτη του προς το εμπρός μέρος του αυτοκινήτου, σε μια θέση που προστατεύεται από ΜΕΤΩΠΙΚΟ αερόσακο που είναι ΕΝΕΡΓΟΣ. Αυτό μπορεί να έχει σαν συνέπεια το ΘΑΝΑΤΟ ή το ΣΟΒΑΡΟ ΤΡΑΥΜΑΤΙΣΜΟ του ΠΑΙΔΙΟΥ
EN	NEVER use a rearward facing child restraint on a seat protected by an ACTIVE AIRBAG in front of it, DEATH or SERIOUS INJURY to the CHILD can occur
ES	NO INSTALAR NUNCA EL SISTEMA DE RETENCIÓN PARA NIÑOS DE ESPALDAS AL SENTIDO DE LA CIRCULACIÓN SOBRE UN ASIENTO PROTEGIDO CON UN COJÍN INFLABLE FRONTAL (AIRBAG) ACTIVADO. ESTO PUEDE CAUSAR LA MUERTE DEL BEBE O HERIRLO GRAVEMENTE.
ET	Ärge kasutage kunagi lapse turvatooli seljaga sõidusuunas sõiduki istmel mis on kaitstud AKTIVEERITUD TURVAPADJAGA. See võib põhjustada lapsele RASKEID VIGASTUSI või SURMA.
FI	ÄLÄ KOSKAAN aseta lapsen turvatuinta selkä ajosuuntaan istuimelle, jonka edessä suojana on käytössä aktiivitu TURVATYYNY. Sen laukeaminen voi aiheuttaa LAPSEN KUOLEMAN tai VAKAVAN LOUKKAANTUMISEN.
FR	NE JAMAIS installer de système de retenue pour enfants faisant face vers l'arrière sur un siège protégé par un COUSSIN GONFLABLE frontal ACTIF. Cela peut provoquer la MORT de l'ENFANT ou le BLESSER GRAVEMENT
HR	NIKADA ne postavljati dječju sjedalicu leđima u smjeru vožnje na sjedalo zaštićeno UKLJUČENIM prednjim ZRAČNIM JASTUKOM. To bi moglo uzrokovati SMRT ili TEŠKU OZLJEDU djeteta.
HU	SOHA ne használjon menetiránynak háttal beszerelt gyermekülést olyan ülésen, amely AKTIVÁLT ÁLLAPOTÚ (BEKAPCSOLT) FRONTLÉGGZÁSKAL van védve. Ez a gyermek halálát vagy súlyos sérülését okozhatja.
IT	NON installare MAI seggiolini per bambini posizionati in senso contrario a quello di marcia su un sedile protetto da un AIRBAG frontale ATTIVATO. Ciò potrebbe provocare la MORTE o FERITE GRAVI al bambino.

LT	NIEKADA neįrenkite vaiko prilaikymo priemonės su atgal atgrežtu vaiku ant sėdynės, kuri saugoma VEIKIANČIOS priekinės ORO PAGALVĖS. Išsiskleidus oro pagalvei vaikas gali būti MIRTINAI arba SUNKIAI TRAUMUOTAS.
LV	NAV PIELAUJAMS uzstādīt uz aizmuguri vērstu bērnu sēdekļi priekšējā pasažiera vietā, kurā ir AKTIVIZĒTS priekšējais DROŠĪBAS GAISA SPILVENS. Tas var izraisīt BĒRNA NĀVI vai radīt NOPIETNUS IEVAINOJUMUS.
MT	Qatt m'għandek thalli tifel/tifla marbut f'siggu dahru lejn l-Airbag attiva, għaliex tista' tikkawza korrimment serju jew anke mewt lit-tifel/tifla
NL	Plaats NOOIT een kinderzitje met de rug in de rijrichting op een zitplaats waarvan de AIRBAG is INGESCHAKELD. Bij het afgaan van de airbag kan het KIND ERNSTIG OF DODELIJK GEWOND raken.
NO	Installer ALDRI et barnesete med ryggen mot kjøretretningen i et sete som er beskyttet med en frontal AKTIVERT KOLLISJONSPUTE, BARNET risikerer å bli DREPT eller HARDT SKADET.
PL	NIGDY nie instalować fotelika dziecięcego w pozycji «tyłem do kierunku jazdy» na siedzeniu wyposażonym w CZOŁOWĄ PODUSZKĘ POWIETRZNA w stanie AKTYWNYM. W przeciwnym razie dziecko narażone będzie na ŚMIERĆ lub BARDZO POWAŻNE OBRAŻENIA CIAŁA w momencie wyzwolenia poduszki powietrznej
PT	NUNCA instale um sistema de retenção para crianças de costas para a estrada, num banco protegido por um AIRBAG frontal ACTIVADO. Esta instalação poderá provocar FERIMENTOS GRAVES ou a MORTE da CRIANÇA.
RO	Nu instalati NICIODATA un sistem de retinere pentru copii, dispus cu spatele in directia de mers, pe un loc din vehicul protejat cu AIRBAG frontal ACTIVAT. Aceasta ar putea provoca MOARTEA COPILULUI sau RANIREA lui GRAVA.
RU	ВО ВСЕХ СЛУЧАЯХ ЗАПРЕЩАЕТСЯ использовать обращенное назад детское удерживающее устройство на сиденье, защищенном ФУНКЦИОНИРУЮЩЕЙ ПОДУШКОЙ БЕЗОПАСНОСТИ, установленной перед этим сиденьем. Это может привести к ГИБЕЛИ РЕБЕНКА или НАНЕСЕНИЮ ЕМУ СЕРЬЕЗНЫХ ТЕЛЕСНЫХ ПОВРЕЖДЕНИЙ
SK	NIKDY nepoužívajte na prednom sedadle chránenom AKTÍVNYM AIRBAGOM detské zadrživacie zariadenie umiestnené v proti smere jazdy. Môže to spôsobiť SMŔŤ, alebo VÁŽNE ZRANENIE DIEŤAŤA.
SL	NIKOLI ne nameščajte otroškega sedeža s hrbtom v smeri vožnje, če je VARNOSTNA BLAZINA pred sprednjim sopotnikovim sedežem AKTIVIRANA. Takšna namestitve lahko povzroči SMRT OTROKA ali HUDE POŠKODBE.
SR	NIKADA ne koristite dečje sedišta koje se okreće unazad na sedištu zaštićenim AKTIVNIM VAZDUŠNIM JASTUKOM ispred njega, jer mogu nastupiti SMRT ili OZBILJNA POVREDA DETETA.
SV	Använd ALDRIG en bakåtvänd barnstol i ett säte skyddat av en AKTIV AIRBAG framför det. Det kan orsaka ALLVARLIGA eller DÖDLIGA skador på barnet.
TR	KESİNLİKLE HAVA YASTIĞI AKTİF olan ön koltuğa yüzü arkaya dönük bir çocuk koltuğu yerleştirmeyiniz. Bu ÇOCUĞUN ÖLMESİNE veya ÇOK AĞIR YARALANMASINA sebep olabilir.

Siège enfant à l'arrière

«Dos à la route»

Lorsqu'un siège enfant «dos à la route» est installé **en place passager arrière**, avancez le siège avant du véhicule et redressez le dossier de sorte que le siège enfant «dos à la route» ne touche pas le siège avant du véhicule.

«Face à la route»

Lorsqu'un siège enfant «face à la route» est installé en **place passager arrière**, avancez le siège avant du véhicule et redressez le dossier de sorte que les jambes de l'enfant installé dans le siège enfant «face à la route» ne touchent pas le siège avant du véhicule.

Place arrière centrale

Un siège enfant avec béquille ne doit jamais être installé sur la **place passager arrière centrale**.

i Assurez-vous que la ceinture de sécurité est bien tendue. Pour les sièges enfants avec béquille, assurez-vous que celle-ci est en contact stable avec le sol.

Sièges enfants recommandés par PEUGEOT

PEUGEOT vous propose une gamme de sièges enfants référencés se fixant à l'aide d'une **ceinture de sécurité trois points** :

Groupe 0+ : de la naissance à 13 kg	
	<p>L1 «RÖMER Baby-Safe Plus» S'installe dos à la route.</p>
Groupe 1 : de 9 à 18 kg	
	<p>L2 «FAIR G 0/1 S ISOFIX» S'installe face à la route, sans la base ISOFIX. 6 positions d'inclinaison de la coque.</p>
	<p>L3 «RÖMER Duo Plus ISOFIX» S'installe face à la route. Peut s'installer à l'aide de la ceinture de sécurité. 3 positions d'inclinaison de la coque.</p>

i Ces sièges peuvent également être installés à l'aide des fixations ISOFIX (voir pages suivantes).
Suivez les indications de montage du siège enfant portées dans la notice d'installation du fabricant du siège.

Emplacement des sièges enfants attachés avec la ceinture de sécurité

Conformément à la réglementation européenne, ce tableau vous indique les possibilités d'installation des sièges enfants se fixant avec une ceinture de sécurité et homologués en universel (a) en fonction du poids de l'enfant et de la place dans le véhicule.

Place	Poids de l'enfant et âge indicatif			
	Inférieur à 13 kg (groupes 0 (b) et 0+) Jusqu'à ≈ 1 an	De 9 à 18 kg (groupe 1) De 1 à ≈ 3 ans	De 15 à 25 kg (groupe 2) De 3 à ≈ 6 ans	De 22 à 36 kg (groupe 3) De 6 à ≈ 10 ans
Siège passager avant (c) avec airbag passager activé	X	X	X	X
Siège passager avant (c) avec airbag passager neutralisé	L1	L2, L3	X	X
Sièges arrière latéraux (rang 2) (d)	U	U	U	U
Siège arrière central (rang 2) (d)	L1	L2, L3	X	X



- (a) Siège enfant universel : siège enfant pouvant s'installer dans tous les véhicules avec la ceinture de sécurité.
- (b) Groupe 0 : de la naissance à 10 kg. Les nacelles et les lits «auto» ne peuvent pas être installés en place passager avant.
- (c) Consultez la législation en vigueur dans votre pays, avant d'installer votre enfant à cette place.
- (d) Pour installer un siège enfant en place arrière, dos ou face à la route, avancez le siège avant, puis redressez le dossier pour laisser suffisamment de place au siège enfant et aux jambes de l'enfant.

- U** : place adaptée à l'installation d'un siège enfant s'attachant avec la ceinture de sécurité et homologué en universel, «dos à la route» et/ou «face à la route».
- X** : place non adaptée à l'installation d'un siège enfant du groupe de poids indiqué.
- L-** : seuls les sièges enfants indiqués peuvent être installés à la place concernée (suivant destination).

i Enlevez et rangez l'appui-tête, avant d'installer un siège enfant avec dossier à une place passager. Remettez l'appui-tête en place une fois que le siège enfant a été enlevé.

Fixations «ISOFIX»

Votre véhicule a été homologué suivant la **dernière réglementation** ISOFIX.

Les sièges, représentés ci-dessous, sont équipés d'ancrages ISOFIX réglementaires :

Il s'agit de trois anneaux pour chaque assise :

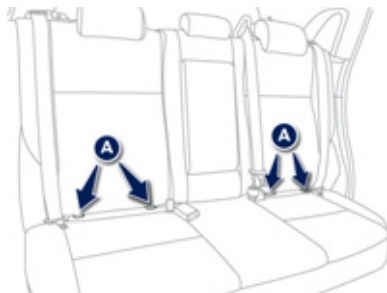
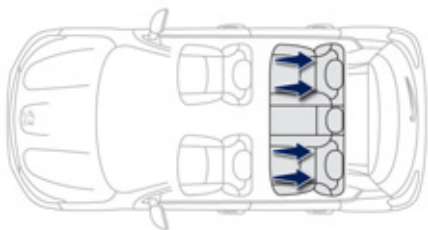

- deux anneaux **A**, situés entre le dossier et l'assise du siège du véhicule, signalés par un marquage,

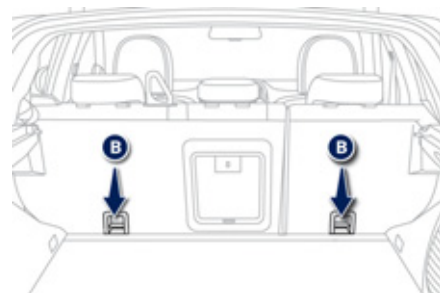

- un anneau **B**, situé derrière le siège et signalé par un marquage, appelé **Top Tether** pour la fixation de la sangle haute.

Ce système de fixation ISOFIX vous assure un montage fiable, solide et rapide, du siège enfant dans votre véhicule.

Les **sièges enfants ISOFIX** sont équipés de deux verrous qui viennent s'ancrer sur les deux anneaux **A**.

Certains sièges disposent également d'une **sangle haute** qui vient s'attacher sur l'anneau **B**.

Pour fixer le siège enfant au **TOP TETHER** :

- enlevez et rangez l'appui-tête avant d'installer le siège enfant à cette place (le remettre en place une fois que le siège enfant a été enlevé),
- passez la sangle du siège enfant derrière le dossier du siège, en la centrant entre les orifices de tiges d'appui-tête,
- fixez l'attache de la sangle haute à l'anneau **B**,
- tendez la sangle haute.

Lors de l'installation d'un siège enfant ISOFIX sur la place arrière gauche de la banquette, avant de fixer le siège, écartez au préalable la ceinture de sécurité arrière centrale vers le milieu du véhicule, de façon à ne pas gêner le fonctionnement de la ceinture.

! La mauvaise installation d'un siège enfant dans un véhicule compromet la protection de l'enfant en cas de collision.

Respectez strictement les consignes de montage indiquées dans la notice d'installation livrée avec le siège enfant.

i Pour connaître les possibilités d'installation des sièges ISOFIX dans votre véhicule, consultez le tableau récapitulatif.

Sièges enfants ISOFIX recommandés par PEUGEOT

PEUGEOT vous propose une gamme de sièges enfants référencés se fixant à l'aide des ancrages ISOFIX.

Groupe 0+ : jusqu'à 13 kg

IL1

RÖMER Baby-Safe Plus et sa base Baby-Safe plus ISOFIX



S'installe dos à la route à l'aide d'une base ISOFIX qui s'accroche aux anneaux **A**.
La base comporte une béquille réglable en hauteur.

IL2

FAIR G 0/1 S et sa base RWF ISOFIX



S'installe dos à la route à l'aide d'une base ISOFIX qui s'accroche aux anneaux **A**.
La base comporte une béquille.
6 positions d'inclinaison de la coque.
Cette configuration est réservée aux enfants d'un poids inférieur à 13 kg.

i Ces sièges enfants peuvent également être utilisés aux places non équipées d'ancrages ISOFIX.
Dans ce cas, ils sont obligatoirement attachés au siège du véhicule par la ceinture de sécurité trois points.
Suivez les indications de montage du siège enfant portées dans la notice d'installation du fabricant du siège.

Groupe 1 : de 9 à 18 kg**IL3
RÖMER Duo Plus ISOFIX**

S'installe face à la route.
S'accroche aux anneaux **A**, ainsi qu'à l'anneau **B**, appelé TOP TETHER,
à l'aide d'une sangle haute.
3 positions d'inclinaison de la coque.

**IL4
FAIR G 0/1 S et sa base FWF ISOFIX**

S'installe dos à la route à l'aide d'une base ISOFIX qui s'accroche aux anneaux **A**.
La base comporte une béquille.
6 positions d'inclinaison de la coque.
Cette configuration convient aux enfants d'un poids supérieur à 13 kg.

i Ces sièges enfants peuvent également être utilisés aux places non équipées d'ancrages ISOFIX.
Dans ce cas, ils sont obligatoirement attachés au siège du véhicule par la ceinture de sécurité trois points.
Suivez les indications de montage du siège enfant portées dans la notice d'installation du fabricant du siège.

Tableau récapitulatif pour l'emplacement des sièges enfants ISOFIX

Conformément à la réglementation européenne, ce tableau vous indique les possibilités d'installation des sièges enfants ISOFIX aux places équipées d'ancrages ISOFIX dans le véhicule.

Pour les sièges enfants ISOFIX universels et semi-universels, la classe de taille ISOFIX du siège enfant, déterminée par une lettre comprise entre **A** et **G**, est indiquée sur le siège enfant à côté du logo ISOFIX.

	Poids de l'enfant / âge indicatif										
	Inférieur à 10 kg (groupe 0) Jusqu'à environ 6 mois		Inférieur à 10 kg (groupe 0) Inférieur à 13 kg (groupe 0+) Jusqu'à environ 1 an			De 9 à 18 kg (groupe 1) De 1 à 3 ans environ					
Type de siège enfant ISOFIX	Nacelle		«dos à la route»			«dos à la route»		«face à la route»			
Classe de taille ISOFIX	F	G	C	D	E	C	D	A	B	B1	
Sièges enfants ISOFIX universels et semi-universels pouvant être installés aux places arrière latérales	X		X			IL1	IL2	X	IUF		

IUF : place adaptée à l'installation d'un siège Isifix Universel, «Face à la route» s'attachant avec la sangle haute «Top Tether».

IL- : seuls les sièges enfants indiqués peuvent être installés à l'aide des fixations ISOFIX. Pour attacher la sangle haute «Top Tether», reportez-vous au paragraphe «Fixations ISOFIX».

X : place non adaptée à l'installation d'un siège ISOFIX de la classe de taille indiquée.

i Enlevez et rangez l'appui-tête, avant d'installer un siège enfant avec dossier à une place passager. Remettez l'appui-tête en place une fois que le siège enfant a été enlevé.

Conseils pour les sièges enfants

! La mauvaise installation d'un siège enfant dans un véhicule compromet la protection de l'enfant en cas de collision.

Pensez à boucler les ceintures de sécurité ou le harnais des sièges enfant **en limitant au maximum le jeu** par rapport au corps de l'enfant, même pour les trajets de courte durée.

Pour une installation optimale du siège enfant «face à la route», vérifiez que son dossier est bien en appui sur le dossier du siège du véhicule et que l'appui-tête ne gêne pas.

Si vous devez enlever l'appui-tête, assurez-vous qu'il est bien rangé ou attaché afin d'éviter qu'il ne se transforme en projectile en cas de freinage important.

Enfants à l'avant

La réglementation sur le transport d'enfants en place passager avant est spécifique à chaque pays. Consultez la législation en vigueur dans votre pays.

Neutralisez l'airbag passager dès qu'un siège enfant «dos à la route» est installé en place avant. Sinon, l'enfant risquerait d'être gravement blessé ou tué lors du déploiement de l'airbag.

Installation d'un rehausseur

La partie thoracique de la ceinture doit être positionnée sur l'épaule de l'enfant sans toucher le cou.

Vérifiez que la partie abdominale de la ceinture de sécurité passe bien sur les cuisses de l'enfant.

PEUGEOT vous recommande d'utiliser un rehausseur avec dossier, équipé d'un guide de ceinture au niveau de l'épaule.

Par sécurité, ne pas laissez :

- un ou plusieurs enfants seuls et sans surveillance dans un véhicule,
- un enfant ou un animal dans une voiture exposée au soleil, vitres fermées,
- les clés à la portée des enfants à l'intérieur du véhicule.

Pour empêcher l'ouverture accidentelle des portières, utilisez le dispositif «Sécurité enfants».

Veillez à ne pas ouvrir de plus d'un tiers les vitres arrière.

Pour protéger vos jeunes enfants des rayons solaires, équipez les vitres arrière de stores latéraux.

Sécurité enfants

Dispositif mécanique pour interdire l'ouverture de la porte arrière par sa commande intérieure.

La commande est située sur le chant de chaque porte arrière.



Verrouillage

- ☞ Déplacez la commande **A** vers la position **1**.

Déverrouillage

- ☞ Déplacez la commande **A** vers la position **2**.

Kit de dépannage provisoire de pneumatique

Système complet, composé d'un compresseur et d'un flacon de produit de colmatage, qui vous permet une **réparation temporaire** du pneumatique, afin de vous rendre dans le garage le plus proche.

Il est prévu pour réparer la plupart des crevaisons susceptibles d'affecter le pneumatique, se situant sur la bande de roulement ou sur l'épaule du pneumatique.

Accès au kit

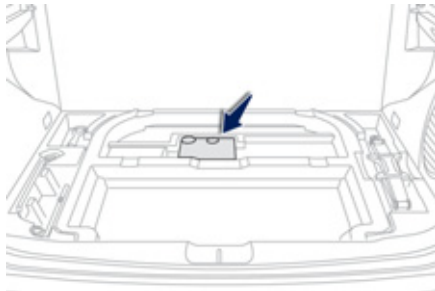

Ce kit est installé dans le coffre sous le plancher.

Pour y accéder :

- ☞ Ouvrez le coffre.
- ☞ Soulevez le plancher et retirez-le.
- ☞ Sortez le kit.

Composition du Kit

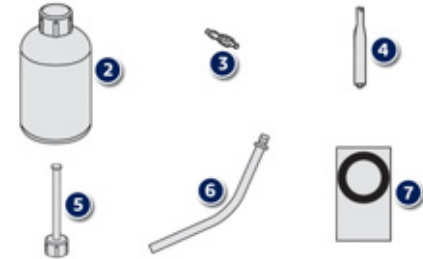
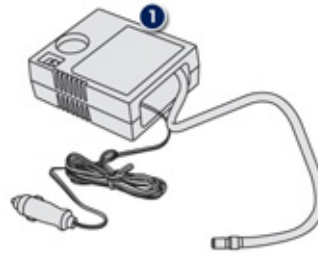

1. Compresseur 12 V, avec manomètre intégré, pour mesurer et ajuster la pression du pneu.
2. Flacon de produit de colmatage pour réparer temporairement la roue.
3. Obus de rechange.
4. Outil de démontage/remontage de l'obus.
5. Tuyau d'injection.
6. Tuyau d'aspiration, pour retirer le produit de colmatage si nécessaire.
7. Autocollant de limitation de vitesse.



Le circuit électrique du véhicule permet le branchement du compresseur pour la durée nécessaire à la réparation du pneumatique endommagé ou au gonflage d'un élément pneumatique de faible volume.



L'autocollant de limitation de vitesse doit être collé sur le volant du véhicule pour vous rappeler qu'une roue est en usage temporaire.

Ne dépassez pas la vitesse de 80 km/h en roulant avec un pneumatique réparé à l'aide de ce type de kit.

Procédure de réparation

- ☞ Immobilisez le véhicule dans les meilleures conditions de sécurité et sur un sol horizontal et stable.
- ☞ Serrez le frein de stationnement.
- ☞ Placez le levier de vitesses en position **R** pour les véhicules équipés d'une boîte manuelle, ou en position **P** pour les véhicules équipés d'une boîte CVT.
- ☞ Coupez le contact.
- ☞ Cochez, sur l'autocollant de limitation de vitesse fourni, la roue à réparer, puis collez-le sur le volant du véhicule pour vous rappeler qu'une roue est en usage temporaire.

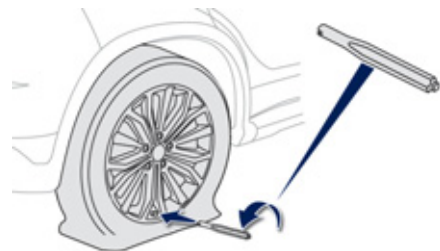
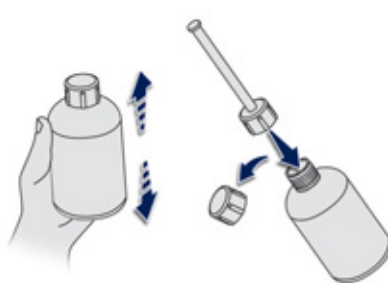

1. Colmatage

- ☞ Secouez le flacon de produit de colmatage, retirez le bouchon et vissez le tuyau d'injection.
- ☞ Retirez le bouchon de la valve du pneumatique à réparer.
- ☞ Dévissez l'obus, à l'aide de l'outil de démontage/remontage, et conservez-le dans un endroit propre.
- ☞ Raccordez le tuyau d'injection à la valve du pneumatique à réparer.

i Évitez d'enlever tout corps étranger ayant pénétré dans le pneumatique.

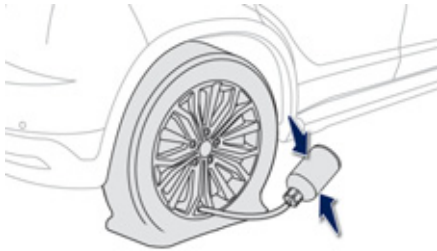

- ☞ Appuyez sur le flacon de produit de colmatage (tête en bas) à plusieurs reprises avec la main, afin d'injecter la **totalité** de ce produit dans le pneumatique.
- ☞ Retirez le tuyau d'injection.
- ☞ Remettez l'obus en place et revissez-le à l'aide de l'outil.

! Faites attention, ce produit est nocif (ex : éthylène-glycol, colophane...) en cas d'ingestion et irritant pour les yeux.
 Tenez ce produit hors de portée des enfants.
 La date limite d'utilisation du liquide est inscrite sur le flacon.
 Après utilisation, ne jetez pas le flacon dans la nature, rappez-le dans le réseau PEUGEOT ou à un organisme chargé de sa récupération.
 N'oubliez pas de vous réapprovisionner avec un nouveau flacon disponible dans le réseau PEUGEOT ou dans un atelier qualifié.

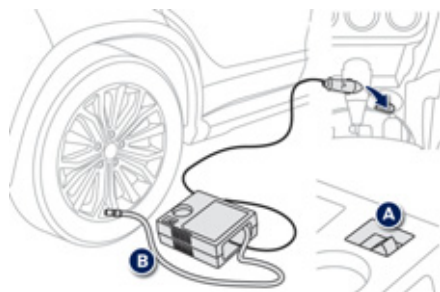

2. Gonflage

- ☞ Vérifiez que l'interrupteur **A** du compresseur est basculé en position «**OFF**».
- ☞ Déroulez complètement le tuyau **B** du compresseur.
- ☞ Raccordez ce tuyau à la valve de la roue colmatée.
- ☞ Connectez la prise électrique du compresseur à la prise 12V du véhicule (contacteur en position «ACC», ou mode ACC).
- ☞ Mettez en marche le compresseur en basculant l'interrupteur **A** sur la position «**ON**».
- ☞ Ajustez la pression à l'aide du compresseur, conformément à l'étiquette de pression des pneumatiques du véhicule, située au niveau de la porte conducteur. Une perte conséquente de pression indique que la fuite n'est pas bien colmatée ; consultez le réseau PEUGEOT ou un atelier qualifié pour le dépannage de votre véhicule.
- ☞ Retirez le compresseur, puis rangez le kit.
- ☞ Roulez immédiatement à vitesse réduite (80 km/h maxi), pendant 5 km ou 10 minutes environ.

i Si au bout de dix minutes environ, vous ne parvenez pas à atteindre la pression souhaitée, c'est que le pneumatique n'est pas réparable ; consultez le réseau PEUGEOT ou un atelier qualifié pour le dépannage de votre véhicule.

! Rendez-vous dès que possible dans le réseau PEUGEOT ou dans un atelier qualifié. Informez impérativement le technicien que vous avez utilisé ce kit. Après diagnostic, le technicien vous informera si le pneumatique peut être réparé ou s'il doit être remplacé.

Changement d'une roue

Mode opératoire de remplacement d'une roue défectueuse par la roue de secours au moyen des outillages fournis avec le véhicule.

Accès aux outillages

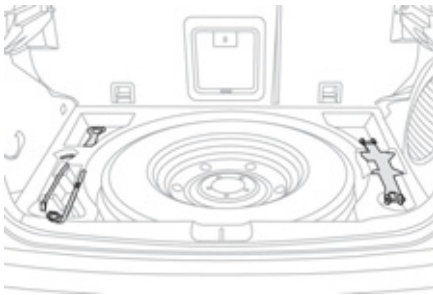

Les outillages sont installés dans le coffre sous le plancher.

Pour y accéder :

- ☞ Ouvrez le coffre.
- ☞ Soulevez le plancher et retirez-le.
- ☞ Sortez les outillages.

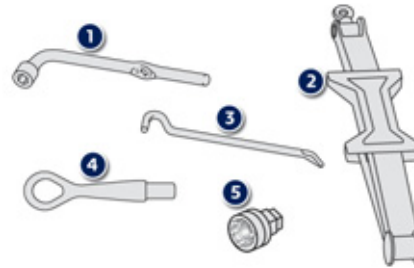

Liste des outillages

Tous ces outillages sont spécifiques à votre véhicule. Ne les utilisez pas pour d'autres usages.

1. Clé démonte-roue.
Permet la dépose de l'enjoliveur et la dépose des vis de fixation de la roue.
2. Cric.
Permet le soulèvement du véhicule.
3. Manivelle.
Permet le déploiement du cric.
4. Anneau amovible de remorquage.
Voir «Remorquage du véhicule».
5. Douille pour vis antivol (disponibles en accessoires).
Permet l'adaptation de la clé démonte-roue aux vis spéciales «antivol».

i Roue avec enjoliveur

Lors du démontage de la roue, dégagez au préalable l'enjoliveur à l'aide de la manivelle **3** en tirant au niveau de l'encoche.

Lors du remontage de la roue, remontez l'enjoliveur en commençant par placer son encoche en regard de la valve, et appuyez sur son pourtour avec la paume de la main.

Accès à la roue de secours



La roue de secours est installée dans le coffre sous le plancher.

Selon votre version, la roue de secours est homogène en tôle ou en aluminium ; pour certaines destinations, elle est de type «galette».

Pour accéder à la roue de secours, voir «Accès aux outillages».

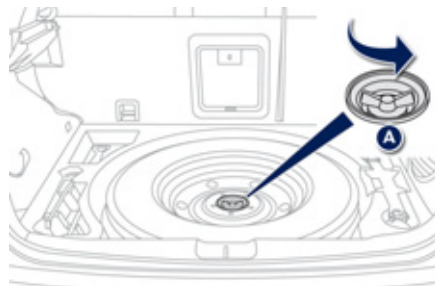

Retrait de la roue homogène

- ☞ Dévissez la vis centrale **A**.
- ☞ Relevez la roue de secours vers vous par l'arrière.
- ☞ Retirez la roue du coffre.

Remise en place de la roue homogène

- ☞ Remettez en place la roue dans son logement.
- ☞ Mettez la vis centrale **A** en place au centre de la roue.
- ☞ Serrez à fond pour bien maintenir la roue.

Démontage de la roue

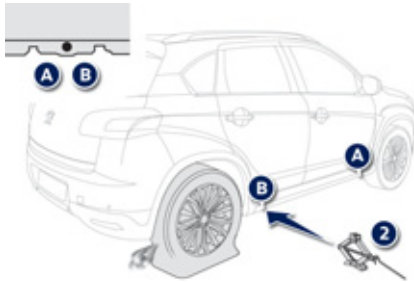

i Stationnement du véhicule

Immobilisez le véhicule de façon à ne pas gêner la circulation : le sol de l'aire de stationnement doit être, si possible, horizontal, stable et non glissant. Serrez le frein de stationnement, coupez le contact et engagez la première vitesse de façon à bloquer les roues.

Placez une cale si nécessaire sous la roue diagonalement opposée à celle à remplacer.

Ne vous engagez jamais sous un véhicule levé par un cric ; utilisez une chandelle.

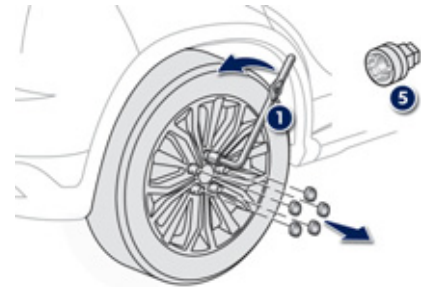

Liste des opérations

- ☞ Si votre véhicule en est équipé (équipement disponible en accessoires), montez la douille antivol **5** sur la clé démonte-roue **1** pour débloquer la vis antivol.
- ☞ Débloquez les autres vis uniquement avec la clé démonte-roue **1**.

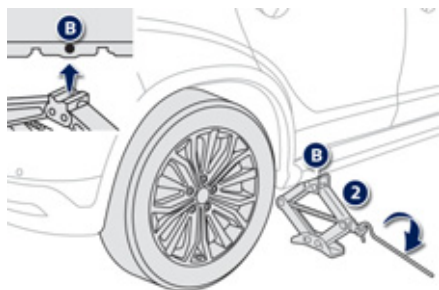

- ☞ Placez le cric **2** en contact avec l'un des deux emplacements avant **A** ou arrière **B** prévus sur le soubassement, le plus proche de la roue à changer.
- ☞ Déployez le cric **2** jusqu'à ce que sa semelle soit en contact avec le sol. Assurez-vous que l'axe de la semelle du cric est à l'aplomb de l'emplacement **A** ou **B** utilisé.

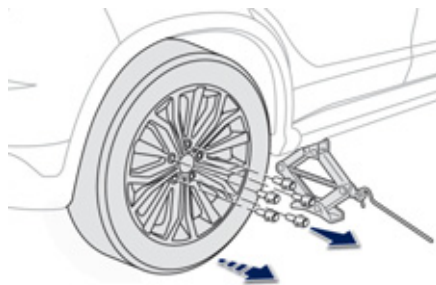

- ☞ Levez le véhicule, jusqu'à laisser un espace suffisant entre la roue et le sol, pour mettre facilement ensuite la roue de secours (non crevée).
- ☞ Retirez les vis et conservez-les dans un endroit propre.
- ☞ Dégagez la roue.

Montage de la roue

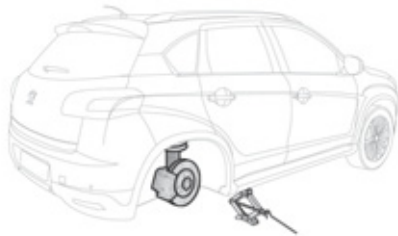

i Après un changement de roue

En utilisant la roue de secours de type «galette», ne dépassez pas la vitesse de 80 km/h.

Faites rapidement contrôler le serrage des vis et la pression de la roue de secours par le réseau PEUGEOT ou par un atelier qualifié.

Faites réparer la roue crevée et remplacez-la aussitôt sur le véhicule.

i Montage de pneus neige

Si vous équipez votre véhicule de pneus neige montés sur des jantes en tôle, il faut **impérativement** utiliser des vis spécifiques disponibles dans le réseau PEUGEOT ou dans un atelier qualifié.

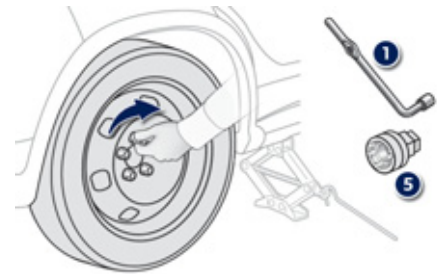

! Sur les versions à 4 roues motrices, si le remplacement d'un pneumatique s'avère nécessaire, il est recommandé de remplacer les quatre pneumatiques simultanément, en veillant à utiliser la même taille, le même type et la même marque pour tous les pneumatiques. En effet, l'utilisation de pneumatiques présentant des différences de taille, de structure ou d'usure potentielle pourrait endommager les éléments de la transmission.

Liste des opérations

- ☞ Mettez en place la roue sur le moyeu.
- ☞ Vissez les vis à la main jusqu'en butée.
- ☞ Effectuez un pré-serrage de la vis antivol avec la clé démonte-roue **1** équipée de la douille antivol **5** (si votre véhicule en est équipé).
- ☞ Effectuez un pré-serrage des autres vis uniquement avec la clé démonte-roue **1**.

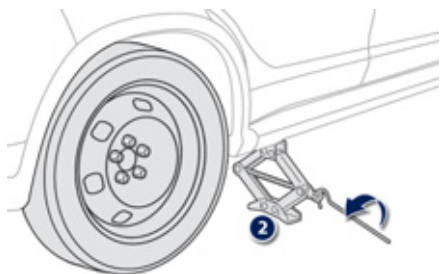

- ☞ Redescendez le véhicule à fond.
- ☞ Repliez le cric 2 et dégagez-le.

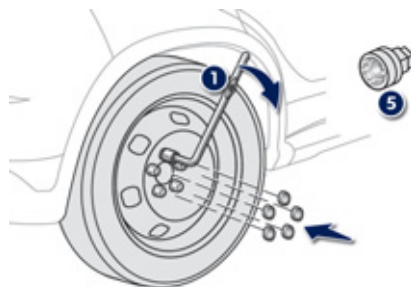

- ☞ Bloquez la vis antivol avec la clé démonte-roue 1 équipée de la douille antivol 5 (si votre véhicule en est équipé).
- ☞ Bloquez les autres vis uniquement avec la clé démonte-roue 1.
- ☞ Rangez l'outillage (voir le paragraphe «Accès aux outillages»).

Chaînes à neige

En condition hivernales, les chaînes à neige améliorent la traction ainsi que le comportement du véhicule lors des freinages.

i Les chaînes à neige doivent être montées uniquement sur les roues avant. Elles ne doivent pas être montées sur les roues de secours de type «galette».

i Veuillez tenir compte de la réglementation spécifique à chaque pays pour l'utilisation des chaînes à neige et la vitesse maximale autorisée.

Conseils d'installation

- ☞ Si vous devez installer les chaînes pendant votre trajet, arrêtez votre véhicule sur une surface plane, en bord de route.
- ☞ Serrez le frein de stationnement et posez éventuellement des cales sous les roues pour éviter que votre véhicule ne glisse.
- ☞ Installez les chaînes en suivant les instructions fournies par le fabricant.
- ☞ Démarrez lentement et roulez quelques instants, sans dépasser la vitesse de 50 km/h.
- ☞ Arrêtez votre véhicule et vérifiez que les chaînes sont correctement tendues.

i Évitez de rouler sur route déneigée, pour ne pas endommager les pneumatiques de votre véhicule ainsi que la chaussée. Il est recommandé de s'entraîner au montage des chaînes avant le départ, sur un sol plat et sec. Si votre véhicule est équipé de jantes en alliage d'aluminium, vérifiez qu'aucune partie de la chaîne ou des fixations n'entre en contact avec la jante.

Utilisez uniquement des chaînes conçues pour être montées sur le type de roues qui équipent votre véhicule :

Dimensions des pneumatiques d'origine	Taille de maillon max.
215/70 R16	12 mm
225/55 R18	

i Pour plus d'informations sur les chaînes à neige, consultez le réseau PEUGEOT ou un atelier qualifié.

Changement d'une lampe

! Les projecteurs sont équipés de glaces en polycarbonate, revêtues d'un vernis protecteur :

- ☞ **ne les nettoyez pas avec un chiffon sec ou abrasif, ni avec un produit détergent ou solvant,**
- ☞ utilisez une éponge et de l'eau savonneuse,
- ☞ en utilisant le lavage haute-pression sur des salissures persistantes, ne dirigez pas de manière prolongée la lance sur les projecteurs, les feux et leur contour pour éviter de détériorer leur vernis et leur joint d'étanchéité.
- ☞ Ne touchez pas directement la lampe avec les doigts, utilisez des chiffons non pelucheux.

Le changement d'une lampe doit se faire projecteur éteint depuis quelques minutes (risque de brûlure grave).

Il est impératif de n'utiliser que des lampes de type anti-ultraviolet (UV), afin de ne pas détériorer le projecteur.

Remplacez toujours une lampe défectueuse par une lampe neuve ayant les mêmes référence et caractéristiques.

! Risque d'électrocution

Le remplacement d'une lampe au xénon (D1S-35W) doit être effectué par le réseau PEUGEOT ou par un atelier qualifié.

i Avec les lampes à ergots de type H1, H7... respectez bien leur positionnement pour garantir la meilleure qualité d'éclairage.

Feux avant

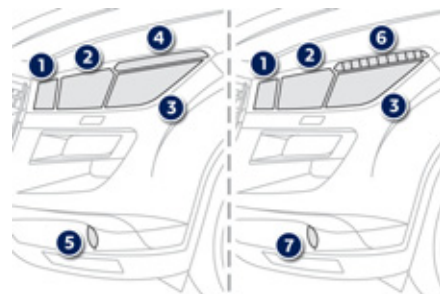

1. Indicateurs de direction (WY21W-21W).
2. Feux de route (H1-55W).
3. Feux de croisement (H11-55W)
ou
Lampe au xénon (D1S-35W).
4. Feux de position (W5W-5W).
5. Feux diurnes (P13W-13W).
6. Feux diurnes / de position (diodes électroluminescentes-LED).
7. Projecteurs antibrouillard avant (H11-55W).

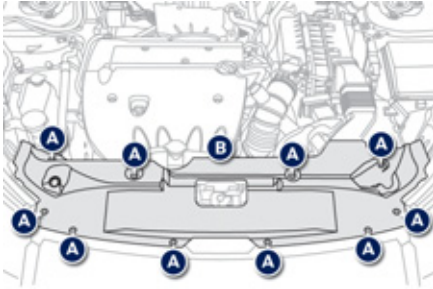

Accès aux lampes

Vous devez réaliser les opérations suivantes pour accéder aux couvercles de protection des lampes :

- ☞ Retirez les pions de maintien **A**.
- ☞ Retirez le couvercle de protection **B**.



Changement des indicateurs de direction (1)

- i** Un clignotement plus rapide du témoin d'indicateur de direction (droit ou gauche) indique la défaillance d'une des lampes du côté correspondant.
- ☞ Tournez le porte-lampe d'un quart de tour vers la gauche et retirez-le.
- ☞ Tirez la lampe et remplacez-la.

- i** Pour le remontage, effectuez ces opérations dans le sens inverse. Les lampes de couleur ambre, telles que les indicateurs de direction, doivent être remplacées par des lampes de caractéristiques et de couleur identiques.



Changement des feux de position (4)

- ☞ Tournez le porte-lampe d'un quart de tour vers la gauche et retirez-le.
 - ☞ Tirez la lampe et remplacez-la.
- Pour le remontage, effectuez ces opérations dans le sens inverse.

Changement des feux diurnes / de position (diodes électroluminescentes-LED) (6)

Pour le remplacement de ce type de lampe à diodes, consultez le réseau PEUGEOT ou un atelier qualifié.

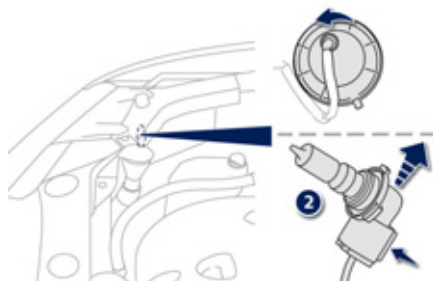

Changement des feux de route (2)

- ☞ Retirez le couvercle plastique de protection.
 - ☞ Tournez le porte-lampe vers la gauche et retirez-le.
 - ☞ Retirez la lampe et son socle en appuyant sur l'ergot, situé en bas.
 - ☞ Remplacez la lampe.
- Pour le remontage, effectuez ces opérations dans le sens inverse.

Changement des feux de croisement (3)

Pour le remplacement de ces lampes, consultez le réseau PEUGEOT ou un atelier qualifié.

Changement des projecteurs antibrouillard (7) / feux diurnes (5)

Pour le remplacement de ces lampes, consultez le réseau PEUGEOT ou un atelier qualifié.

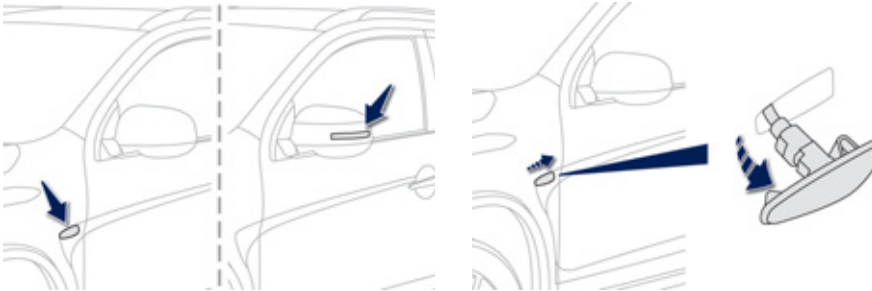

Changement des répéteurs latéraux de clignotant

- ☞ Poussez le répéteur vers l'arrière pour le déboîter.
- ☞ Débranchez le connecteur du répéteur.
- ☞ Changez le bloc répéteur.

Pour le remontage, effectuez ces opérations dans le sens inverse.

Pour vous le procurer, contactez le réseau PEUGEOT ou un atelier qualifié.

7

Spots de rétroviseurs extérieurs

Pour le remplacement de la diode électroluminescente-LED, vous devez consulter le réseau PEUGEOT ou un atelier qualifié.

Feux arrière



1. Troisième feu de stop (diodes).
2. Feux de plaque minéralogique (W5W-5W).
3. Feu antibrouillard (W21W-21W).
4. Feu de recul (W16W-16W).
5. Indicateurs de direction (WY21W-21W).
6. Feux de position (P21-5W).
7. Feux de position / stop (W21-5W).

i Les lampes de couleur ambre, telles que les indicateurs de direction, doivent être remplacées par des lampes de caractéristiques et de couleur identiques.

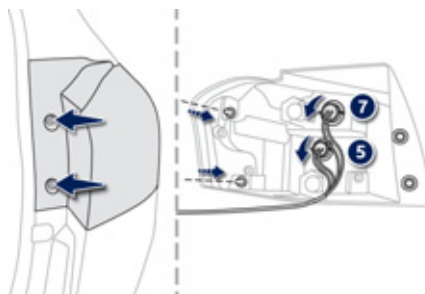

Changement des feux de position / stop (7) et des indicateurs de direction (5)

Ces lampes se changent de l'extérieur du coffre.

- ☞ Ouvrez le coffre.
- ☞ Retirez les deux vis de fixation.
- ☞ Déclipez le bloc optique et sortez-le avec précaution en le tirant vers l'arrière.
- ☞ Tournez le porte-lampe d'un quart de tour vers la gauche et retirez-le.
- ☞ Tirez la lampe et remplacez-la.

Pour le remontage, effectuez ces opérations dans le sens inverse.
Veillez à bien positionner les pions de fixation du bloc optique en face de ceux présents sur la carrosserie.



Changement des feux de position (6)

- ☞ Ouvrez le coffre.
 - ☞ Insérez un tournevis dans l'orifice du couvercle pour faire levier et ouvrir le couvercle.
 - ☞ Tournez le porte-lampe d'un quart de tour vers la gauche.
 - ☞ Tirez la lampe et remplacez-la.
- Pour le remontage, effectuez ces opérations dans le sens inverse.

Pour le remplacement de ces lampes, vous pouvez aussi consulter le réseau PEUGEOT ou un atelier qualifié.

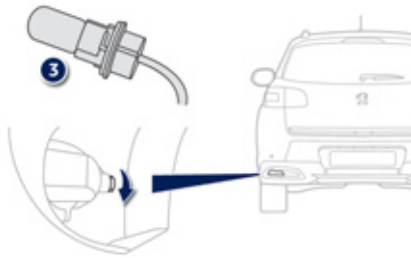

Changement du feu antibrouillard (3)

L'accès se fait en passant la main sous le pare-chocs.

- ☞ Tournez d'un quart de tour le porte-lampe et retirez-le.
- ☞ Débranchez le connecteur de la lampe.
- ☞ Retirez la lampe et remplacez-la.

Pour le remontage, effectuez ces opérations dans le sens inverse.

Pour le remplacement de cette lampe, vous pouvez aussi consulter le réseau PEUGEOT ou un atelier qualifié.

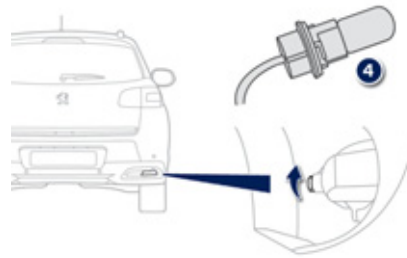

Changement du feu de recul (4)

Pour le remplacement de cette lampe, vous pouvez aussi consulter le réseau PEUGEOT ou un atelier qualifié.

L'accès se fait en passant la main sous le pare-chocs.

- ☞ Tournez d'un quart de tour le porte-lampe et retirez-le.
- ☞ Débranchez le connecteur de la lampe.
- ☞ Retirez la lampe et remplacez-la.

Pour le remontage, effectuez ces opérations dans le sens inverse.

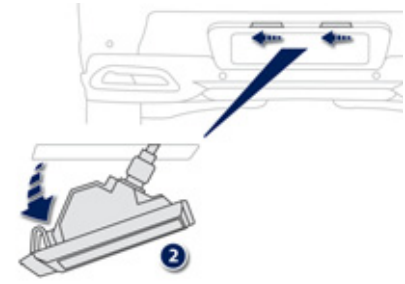

Changement des feux de plaque minéralogique (2)

- ☞ Poussez le transparent vers la gauche puis vers le bas.
- ☞ Tournez le porte-lampe d'un quart de tour vers la gauche puis retirez-le.
- ☞ Retirez l'ampoule et remplacez-la.

Pour le remontage, effectuez ces opérations dans le sens inverse et appuyez sur le transparent pour le clipper.

Troisième feu de stop (diodes électroluminescentes-LED) (1)

Pour le remplacement de ce type de feu, consultez le réseau PEUGEOT ou un atelier qualifié.

Changement d'un fusible

Accès aux outillages

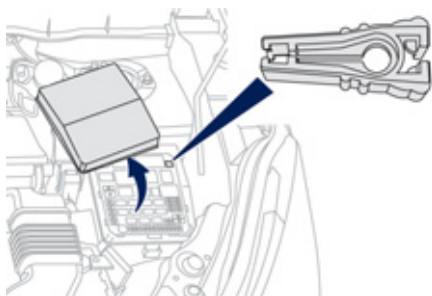

La pince d'extraction et les fusibles de rechange sont installés dans la boîte à fusibles du compartiment moteur.

Pour y accéder :

- ☞ Ouvrez le capot (voir «Vérifications»).
- ☞ Déclipez le couvercle et retirez-le.
- ☞ Retirez la pince.
- ☞ Refermez très soigneusement le couvercle pour garantir l'étanchéité de la boîte à fusible.

Remplacement d'un fusible



Bon



Mauvais

Avant de remplacer un fusible, il est nécessaire de connaître la cause de la panne et d'y remédier.

- ☞ Vérifier que le contacteur est sur la position «**LOCK**» ou que le mode du véhicule est «**OFF**».
- ☞ Repérez le fusible défectueux en regardant l'état de son filament.
- ☞ Utilisez la pince spéciale pour extraire le fusible de son logement.
- ☞ Remplacez toujours le fusible défectueux par un fusible d'intensité équivalente.
- ☞ Vérifiez la correspondance entre le numéro gravé sur la boîte, l'intensité gravée sur le dessus et les tableaux ci-après.

! Le remplacement d'un fusible non mentionné dans les tableaux ci-après pourrait entraîner un dysfonctionnement grave sur votre véhicule. Consultez le réseau PEUGEOT ou un atelier qualifié.

i Le circuit électrique de votre véhicule est conçu pour fonctionner avec les équipements de série ou optionnels. Avant d'installer d'autres équipements ou accessoires électriques sur votre véhicule, consultez le réseau PEUGEOT ou un atelier qualifié.

! PEUGEOT décline toute responsabilité pour les frais occasionnés par la remise en état de votre véhicule ou les dysfonctionnements résultant de l'installation d'accessoires auxiliaires non fournis, non recommandés par PEUGEOT et non installés selon ses prescriptions, en particulier lorsque la consommation de l'ensemble des appareils supplémentaires branchés dépasse 10 milliampères.

Fusibles dans la planche de bord

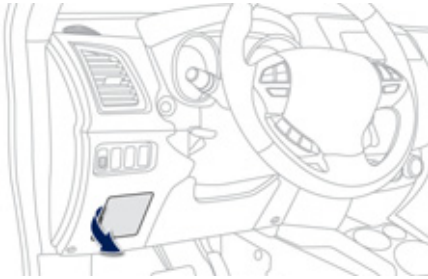

La boîte à fusibles est placée dans la partie inférieure de la planche de bord (côté gauche).

Accès aux fusibles

☞ Déclippez le couvercle et retirez-le complètement en le tirant vers vous.



Fusible N°	Intensité	Fonctions
1*	30 A	Ventilateur habitacle.
2	15 A	Feux de stop, troisième feu de stop.
3	10 A	Feux antibrouillard arrière.
4	30 A	Essuie-vitre avant, lave-vitre.
6	20 A	Verrouillage centralisé, rétroviseurs extérieurs électriques.
7	15 A	Autoradio, télématique, boîtier USB, kit mains-libres.
8	7,5 A	Clé à télécommande, calculateur air conditionné, combiné, lèves-vitres électriques, capteurs de pluie et de luminosité, alarme, barrette de commandes, commandes sous-volant.
9	15 A	Eclairages habitacle et du combiné.
10	15 A	Feux de détresse.
11	15 A	Essuie-vitre arrière.
12	7,5 A	Combiné, écran multifonction, aide au stationnement, sièges chauffants, dégivrage de la lunette arrière, volet d'occultation électrique, réglage automatique des projecteurs.
13	15 A	Allume-cigares, prise accessoires.
15	20 A	Volet d'occultation électrique.
16	10 A	Rétroviseurs extérieurs, autoradio.



Fusible N°	Intensité	Fonctions
18	7,5 A	Feux de recul.
19	15 A	Prise accessoires.
20*	30 A	Commandes de lève-vitres électriques.
21*	30 A	Dégivrage de la lunette arrière.
22	7,5 A	Dégivrage des rétroviseurs extérieurs.
24	25 A	Sièges électriques conducteur et passager.
25	30 A	Sièges chauffants.

! * Les maxi-fusibles sont une protection supplémentaire des systèmes électriques. Toute intervention sur les maxi-fusibles doit être effectuée par le réseau PEUGEOT ou par un atelier qualifié.

Fusibles dans le compartiment moteur

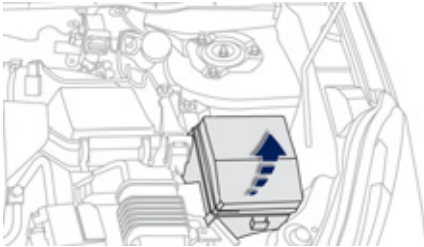

La boîte à fusibles est placée dans le compartiment moteur (côté gauche).

Accès aux fusibles

☞ Déclipez le couvercle et retirez-le complètement.

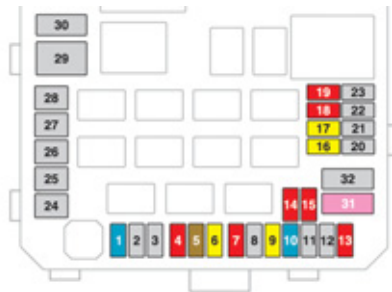

Fusible N°	Intensité	Fonctions
1	15 A	Projecteurs antibrouillard avant.
4	10 A	Avertisseur sonore.
5	7,5 A	Alternateur.
6	20 A	Lave-projecteurs.
7	10 A	Air conditionné.
9	20 A	Alarme.
10	15 A	Dégivrage essuie-vitre.
11	-	Non utilisé.
12	-	Non utilisé.

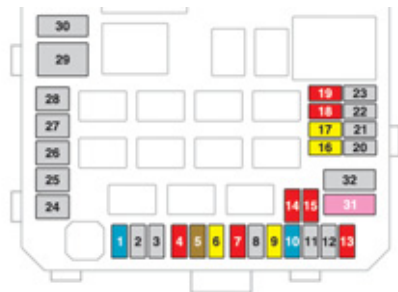

! Les maxi-fusibles sont une protection supplémentaire des systèmes électriques. Toute intervention sur les maxi-fusibles doit être effectuée par le réseau PEUGEOT ou par un atelier qualifié.

i Après intervention, refermez très soigneusement le couvercle pour garantir l'étanchéité de la boîte à fusible.

Fusible N°	Intensité	Fonctions
13	10 A	Feux diurnes.
14	10 A	Feu de route gauche.
15	10 A	Feu de route droit.
16	20 A	Feu de croisement gauche (xénon).
17	20 A	Feu de croisement droit (xénon).
18	10 A	Feu de croisement gauche (halogène), réglage manuel et automatique des projecteurs.
19	10 A	Feu de croisement droit (halogène).
31	30 A	Amplificateur audio.



Fusibles de rechange

Les fusibles de rechange sont situés sous le couvercle de la boîte à fusibles du compartiment moteur.

Fusible N°	Intensité
33	10 A
34	15 A
35	20 A

i Le couvercle ne contient pas de fusibles de rechange avec un ampérage de 7,5 A, 25 A ou 30 A. Si un des fusibles avec ces ampérages devient défectueux, remplacez-le par le fusible suivant :

Un **fusible de 7,5 A** doit être remplacé par le **fusible de rechange de 10 A**, un **fusible de 25 A** par un fusible de **rechange de 20 A** et un **fusible de 30 A** par le **fusible du système audio (N° 31)**.

Batterie 12 V

Mode opératoire pour recharger votre batterie déchargée ou pour démarrer le moteur à partir d'une autre batterie et de câbles de secours.

Accès à la batterie

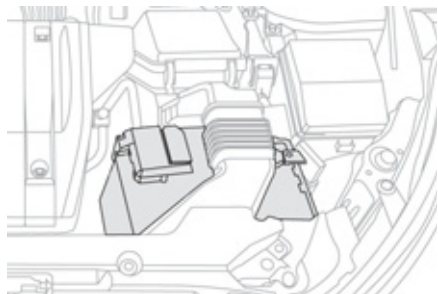

La batterie est située sous le capot moteur.

Pour y accéder :

- ☞ ouvrez le capot avec la manette intérieure, puis extérieure,
- ☞ fixez la béquille du capot,

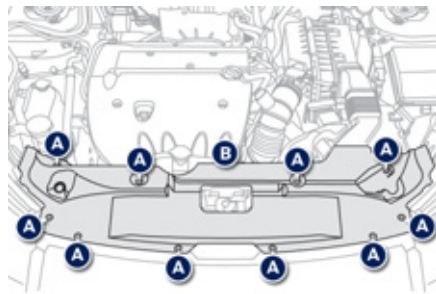

- ☞ retirez les pions de maintien **A**,
- ☞ retirez le couvercle de protection **B**,

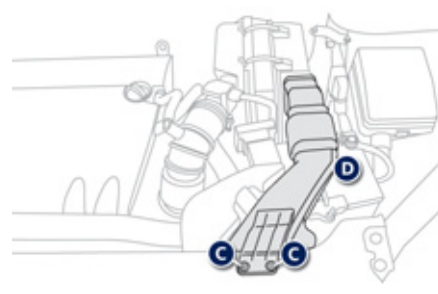

- ☞ retirez les pions de maintien **C**,
- ☞ retirez la conduite d'air **D**.

Démarrer à partir d'une autre batterie

Vérifiez le niveau de l'électrolyte et faites le complément si nécessaire (voir «Vérifications des niveaux»).

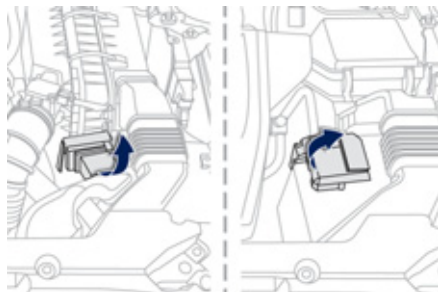

- ☞ Soulevez le carter de protection de la borne (+).

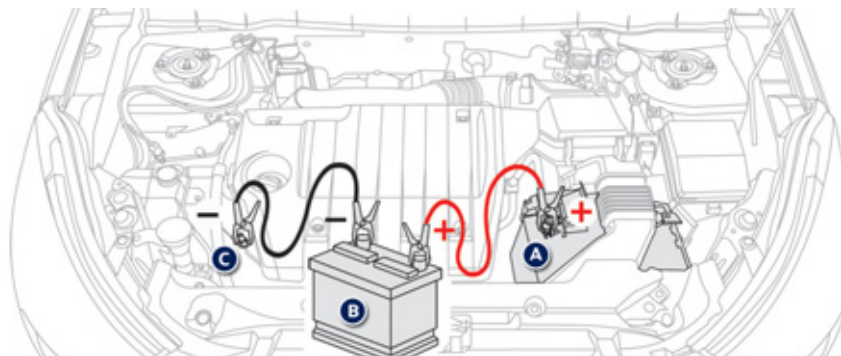

- ☞ Connectez le câble rouge à la borne (+) de la batterie en panne **A**, puis à la borne (+) de la batterie de secours **B**.
- ☞ Connectez une extrémité du câble vert ou noir à la borne (-) de la batterie de secours **B**.
- ☞ Connectez l'autre extrémité du câble vert ou noir sur le point de masse **C** de votre véhicule (support moteur).
- ☞ Actionnez le démarreur, laissez tourner le moteur.
- ☞ Attendez le retour au ralenti et débranchez les câbles.

Recharger la batterie avec un chargeur de batterie

- ☞ Débranchez la batterie du véhicule, si nécessaire.
- ☞ Respectez les instructions d'utilisation données par le fabricant du chargeur.
- ☞ Rebranchez en commençant par la borne (-).
- ☞ Vérifiez la propreté des bornes et des cosses. Si elles sont couvertes de sulfate (dépôt blanchâtre ou verdâtre), démontez-les et nettoyez-les.



Les batteries contiennent des substances nocives telles que l'acide sulfurique et le plomb. Elles doivent être éliminées selon les prescriptions légales et ne doivent en aucun cas être jetées avec les ordures ménagères. Remettez les piles et les batteries usées à un point de collecte spécial.



Il est conseillé, lors d'un arrêt prolongé de plus d'un mois, de débrancher la batterie.



N'inversez pas les polarités et utilisez uniquement un chargeur 12 V.
Ne débranchez pas les cosses quand le moteur tourne.
Ne rechargez pas les batteries sans avoir débranché les cosses.
Ne poussez pas le véhicule pour démarrer le moteur, si vous avez une boîte CVT.

Avant débranchement

Avant de procéder au débranchement de la batterie, vous devez attendre 2 minutes après la coupure du contact.
Fermez les vitres et les portes avant de débrancher la batterie.

Après rebranchement

Après tout rebranchement de la batterie, mettez le contact et attendez 1 minute avant de démarrer, afin de permettre l'initialisation des systèmes électroniques. Toutefois, si après cette manipulation de légères perturbations subsistent, consultez le réseau PEUGEOT ou un atelier qualifié.



Certaines fonctionnalités ne sont pas disponibles tant que la batterie n'a pas atteint un niveau de charge suffisant.

Coupure automatique de l'alimentation des accessoires

Après l'arrêt du moteur, **lorsque le contacteur est en position «ACC» (ou le mode du véhicule en «ACC»)**, vous pouvez encore utiliser, pendant une durée d'environ trente minutes, des fonctions telles que l'autoradio, les essuie-vitres, les feux de croisement, les plafonniers...

Coupure

Une fois les trente minutes écoulées, l'alimentation des accessoires sera coupée automatiquement.

Remise en service

L'alimentation des accessoires sera de nouveau effective à la prochaine mise du contact.

Changement d'un balai d'essuie-vitre

Démontage d'un balai avant ou arrière

- ☞ Soulevez le bras correspondant.
- ☞ Retirez le balai, en le faisant coulisser vers l'extérieur.

Remontage d'un balai avant ou arrière

- ☞ A l'avant, vérifiez la taille du balai, car le balai le plus court se monte du côté passager du véhicule.
- ☞ Mettez en place le nouveau balai correspondant et fixez-le.
- ☞ Rabattez le bras avec précaution.

Remorquage du véhicule

! Consignes générales

Respectez la législation en vigueur dans votre pays.

Vérifiez que le poids du véhicule tracteur est supérieur à celui du véhicule remorqué.

Le conducteur doit rester au volant du véhicule remorqué et être muni d'un permis de conduire valide.

Lors d'un remorquage avec les quatre roues au sol, utilisez toujours une barre de remorquage homologuée ; les cordes et les sangles sont interdites.

Lors d'un remorquage moteur arrêté, il n'y a plus d'assistance de freinage et de direction.

Dans les cas suivants, faites impérativement appel à un professionnel pour le remorquage :

- véhicule en panne sur autoroute ou sur voie rapide,
- véhicules 4 roues motrices,
- impossibilité de mettre la boîte de vitesses au point mort, de débloquer la direction, de desserrer le frein de stationnement,
- remorquage avec deux roues au sol seulement,
- absence de barre de remorquage homologuée...

Remorquage de son véhicule

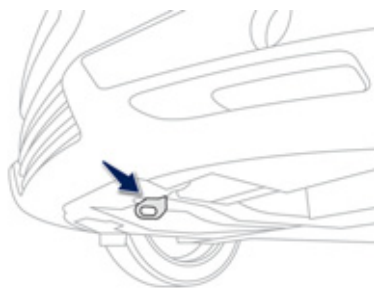

Versions à 2 roues motrices - 2WD : remorquage à plat

- ☞ Fixez la barre de remorquage à l'anneau de remorquage intégré au châssis, situé sous le pare-chocs avant.

! Le remorquage à plat n'est possible que pour les seules versions à 2 roues motrices - 2WD.

- ☞ Mettez le levier de vitesses au point mort (position **N** pour la boîte de vitesse CVT).
- ☞ Débloquez la direction en plaçant le contacteur sur la position «**ON**» (ou en mode «**ON**» pour les véhicules équipés du système «Accès et Démarrage Mains Libres»).
- ☞ Desserrez le frein de stationnement.
- ☞ Allumez le signal de détresse sur les deux véhicules.
- ☞ Démarrez doucement et roulez lentement sur une courte distance.

Versions à 4 roues motrices - 4WD : remorquage sur un plateau



Les véhicules équipés du système 4 roues motrices doivent toujours être remorqués sur un plateau.

! Ne jamais remorquer le véhicule avec les quatre roues au sol, vous risquez d'endommager la transmission. Le véhicule ne doit pas être remorqué avec les roues avant ou arrière au sol même s'il est en mode de traction «2WD» (2 roues motrices).

Remorquage d'un autre véhicule

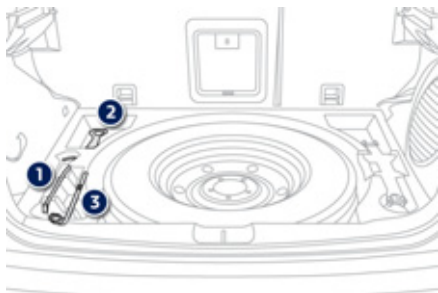

Accès à l'outillage

L'anneau de remorquage et les outils sont situés sous le plancher de coffre.

Pour y accéder :

- ☞ ouvrez le coffre,
- ☞ soulevez le plancher et retirez-le,
- ☞ sortez l'anneau de remorquage et les outils nécessaires.

Liste des outils

1. Manivelle associée au cric.
2. Anneau de remorquage.
3. Clé démonte-roue.

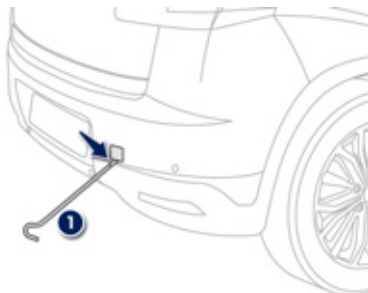

- ☞ Dans le pare-chocs arrière, retirez le cache en tirant sur sa partie basse avec la manivelle du cric 1.

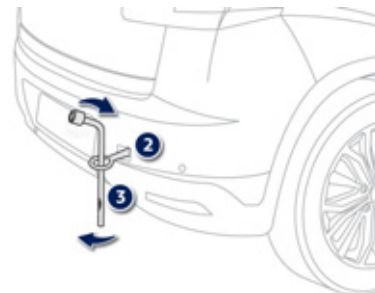

- ☞ Vissez l'anneau de remorquage 2 jusqu'en butée avec la clé démonte-roue 3.
- ☞ Installez la barre de remorquage.
- ☞ Allumez le signal de détresse sur les deux véhicules.
- ☞ Démarrez doucement et roulez lentement sur une courte distance.

Attelage d'une remorque, d'une caravane...



Votre véhicule est essentiellement conçu pour le transport des personnes et de bagages, mais peut également être utilisé pour tracter une remorque.

i Nous vous recommandons d'utiliser les attelages et leurs faisceaux d'origine PEUGEOT qui ont été testés et homologués dès la conception de votre véhicule et de confier le montage de ce dispositif au réseau PEUGEOT ou à un atelier qualifié.
En cas de montage hors réseau PEUGEOT, ce montage doit se faire impérativement en suivant les préconisations du constructeur.

La conduite avec remorque soumet le véhicule tracteur à des sollicitations plus importantes et exige de son conducteur une attention particulière.

Conseils de conduite

Répartition des charges

- ☞ Répartissez la charge dans la remorque pour que les objets les plus lourds se trouvent le plus près possible de l'essieu, et que le poids sur flèche approche le maximum autorisé, sans toutefois le dépasser.

La densité de l'air diminue avec l'altitude, réduisant ainsi les performances du moteur. Il faut réduire la charge maximum remorquable de 10 % de la MTRA par tranche de 1 000 mètres d'altitude.

Reportez-vous aux «Caractéristiques techniques» pour connaître les masses et les charges remorquables en fonction de votre véhicule.

Vent latéral

- ☞ Tenez compte de l'augmentation de la sensibilité au vent.

Refroidissement

Tracter une remorque en côte augmente la température du liquide de refroidissement. Le ventilateur étant actionné électriquement, sa capacité de refroidissement ne dépend pas du régime moteur.

- ☞ Pour abaisser le régime moteur, réduisez votre vitesse.

La charge maximum remorquable en côte prolongée dépend de l'inclinaison de la pente et de la température extérieure.

Dans tous les cas, soyez attentif à la température du liquide de refroidissement.



VERIFIER



SURCHAUFFE MOTEUR
ARRÊTEZ-VOUS

- ☞ En cas d'allumage de ce message, **arrêtez votre véhicule dans les meilleures conditions de sécurité.**

Si le message clignote lentement, attendez le refroidissement du moteur pour compléter le niveau, si nécessaire.

Si le message clignote rapidement, consultez rapidement le réseau PEUGEOT ou un atelier qualifié.

Freins

Tracter une remorque augmente la distance de freinage.

Pneumatiques

- ☞ Vérifiez la pression des pneumatiques du véhicule tracteur et de la remorque en respectant les pressions recommandées.

Eclairage

- ☞ Vérifiez la signalisation électrique de la remorque.

Pose des barres de toit

Pour des raisons de sécurité et pour éviter d'endommager le toit, il est impératif d'utiliser les barres de toit transversales homologuées pour votre véhicule.

Véhicules équipés de barres longitudinales

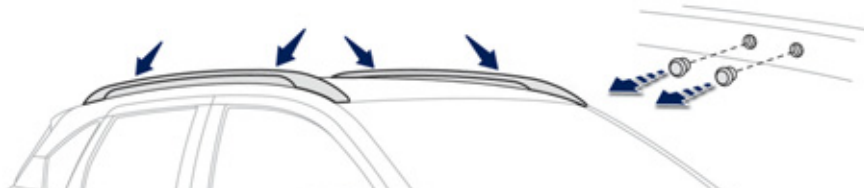

Les barres de toit transversales se fixent sur les barres de toit longitudinales à l'aide de 8 points d'ancrage masqués par des caches.

A l'aide d'un petit tournevis, retirez les 8 caches situés sur la face interne de chacune des barres longitudinales.

Véhicules non-équipés de barres longitudinales

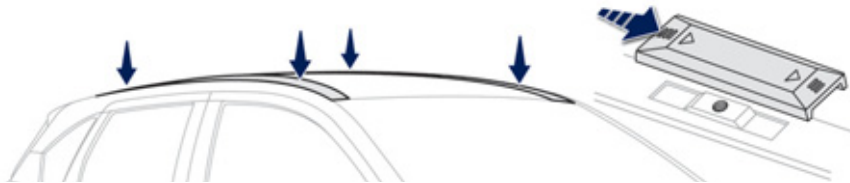

Les barres transversales se fixent directement sur le toit du véhicule, sur 4 points d'ancrage masqués par des caches.

Faites coulisser les caches vers l'avant du véhicule pour les détacher.

Conservez les caches de protection.

Après le démontage des barres de toit, il est nécessaire de remettre en place les caches de protection :

☞ insérez les pattes de fixation dans les orifices puis faites coulisser les caches vers l'arrière du véhicule.

i Utilisez les accessoires recommandés par PEUGEOT en respectant les consignes de montage du fabricant. Poids maximum autorisé sur les barres de toit, pour une hauteur de chargement ne dépassant pas 40 cm (sauf porte-vélos) : 80 kg.

Si la hauteur dépasse 40 cm, adaptez la vitesse du véhicule en fonction du profil de la route, afin de ne pas endommager les barres de toit et les fixations sur le toit.

Veillez vous référer aux législations nationales afin de respecter la réglementation du transport d'objets plus longs que le véhicule.

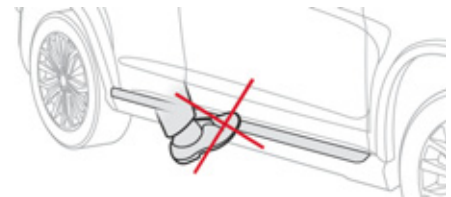

! Les enjoliveurs de bas de caisse ne sont pas prévus pour servir de marches lors de l'installation des barres de toit.

Accessoires

Un large choix d'accessoires et de pièces d'origine est proposé par le réseau PEUGEOT. Ces accessoires et ces pièces ont été testés et approuvés aussi bien en fiabilité qu'en sécurité. Ceux-ci sont tous adaptés à votre véhicule et bénéficient tous de la référence et de la garantie PEUGEOT.

«Confort» :

aide au stationnement avant et arrière, kit fumeur, cintre sur appui-tête, module isotherme, repose-pied aluminium, lampe de lecture, déflecteurs d'air, stores pare-soleil...

«Solutions de transport» :

attelage rotule démontable sans outil, barres de toit, bac de coffre, cales de coffre, porte-vélo sur barres de toit, porte-skis, porte-kayak, coffres de toit rigides, coffres de toit souples, filet de coffre...



En cas de montage d'un attelage et de son faisceau hors réseau PEUGEOT, ce montage doit se faire impérativement en suivant les préconisations du constructeur.

Kits de transformation

Vous pouvez vous procurer des kits de transformation «Entreprise» pour passer d'un véhicule de société à un véhicule particulier et inversement.

«Style» :

jantes alliage 16 pouces, jantes alliage 18 pouces, coques de poignées de portes chromées, coques de rétroviseurs chromées, kit d'habillage intérieur aluminium brossé, kit d'habillage intérieur noir brillant, enjoliveur de poignée de frein à main, pommeau de levier de vitesses aluminium, volant cuir...

«Sécurité» :

alarme anti-intrusion, triangle de présignalisation, gilet de sécurité, éthylotest, trousse de secours, chaînes neige, enveloppes anti-dérapantes, antivol de roue, sièges enfant, extincteur, kit antibrouillard, grille pare-chien, système de repérage véhicule volé, accessoires pour animaux de compagnie (ceinture de sécurité, protections sièges et coffre, cage)...

«Protection» :

surtapis*, tapis de coffre, bavettes, protection latérales, protecteurs de seuil de portes, protecteurs de seuil de coffre, housse de protection véhicule, bandeaux de protection de boucliers avant et arrière...

- * Pour éviter tout risque de blocage des pédales :
- veillez au bon positionnement et à la bonne fixation du surtapis,
 - ne superposez jamais plusieurs surtapis.

«Multimédia» :

navigation semi-intégrée, navigations nomades, autoradios, haut-parleurs, kits mains libres, lecteur DVD, DVD de mise à jour de cartographie, assistant d'aide à la conduite, WIFI on board, prise 230V, système de vision tête haute, chargeur Iphone, support multimedia arrière...

i Installation d'émetteurs de radiocommunication

Avant toute installation d'émetteurs de radiocommunication en post-équipement, avec antenne extérieure sur votre véhicule, vous pouvez consulter le réseau PEUGEOT qui vous communiquera les caractéristiques des émetteurs (bande de fréquence, puissance de sortie maximum, position antenne, conditions spécifiques d'installation) qui peuvent être montés, conformément à la Directive Compatibilité Électromagnétique Automobile (2004/104/CE).

i Selon la législation en vigueur dans le pays, les gilets de sécurité haute visibilité, les triangles de présignalisation, les éthylotests, les ampoules et les fusibles de rechange peuvent être obligatoires à bord du véhicule.

! La pose d'un équipement ou d'un accessoire électrique, non référencé par PEUGEOT, peut entraîner une panne du système électronique de votre véhicule et une surconsommation. Nous vous remercions de bien vouloir noter cette précaution et nous vous conseillons de prendre contact avec un représentant de la marque PEUGEOT pour vous faire présenter la gamme des équipements ou accessoires référencés.

PEUGEOT & TOTAL

Partenaires dans la performance et la réduction de consommation de carburant

L'innovation au service de la performance

Les équipes de Recherche et de Développement TOTAL élaborent pour PEUGEOT des lubrifiants répondant aux dernières innovations techniques des véhicules PEUGEOT.

C'est pour vous l'assurance d'obtenir les meilleures performances et une durée de vie maximale du moteur.

Réduction des émissions polluantes

Les lubrifiants TOTAL sont formulés pour optimiser le rendement des motorisations et la protection des systèmes de post-traitement. Il est crucial de respecter les consignes d'entretien PEUGEOT pour en assurer le bon fonctionnement.



PEUGEOT



TOTAL

PEUGEOT RECOMMANDE TOTAL

PARTENAIRES OFFICIELS

Capot

Ouverture

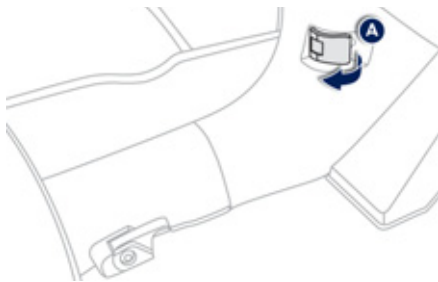

- ☞ Ouvrez la porte avant gauche.
- ☞ Tirez la commande intérieure **A**, située en bas de l'encadrement de la porte.



- ☞ Poussez vers la gauche la commande extérieure **B** et soulevez le capot.

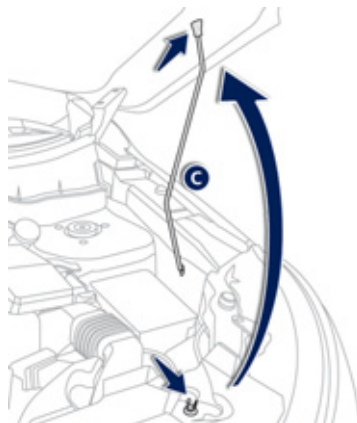

- ☞ Déclipsez la béquille **C** de son logement, situé au dos du capot.
- ☞ Fixez la béquille dans le cran pour maintenir le capot ouvert.

! Le moto-ventilateur peut se mettre en marche après l'arrêt du moteur : prenez garde aux objets ou aux vêtements qui pourraient se prendre dans l'hélice.

i L'implantation de la commande intérieure empêche toute ouverture, tant que la porte avant gauche est fermée.

! N'ouvrez pas le capot en cas de vent violent.
Moteur chaud, manipulez avec précaution la commande extérieure et la béquille de capot (risque de brûlure).

Fermeture

- ☞ Sortez la béquille du cran de maintien.
- ☞ Clippez la béquille dans son logement, situé au dos du capot.
- ☞ Abaissez le capot et lâchez-le en fin de course.
- ☞ Tirez le capot pour vérifier son bon verrouillage.



FERMER LE CAPOT



FERMER LE CAPOT

Ce message apparaît sur l'afficheur du combiné si le capot moteur est mal fermé.

! En raison de la présence d'équipements électriques dans le compartiment moteur, il est recommandé de limiter les expositions à l'eau (pluie, lavage, ...).

Moteurs essence

Ils vous donnent accès à la vérification du niveau des différents liquides et au remplacement de certains éléments.

1. Réservoir du liquide lave-vitre et lave-projecteurs.
2. Réservoir du liquide de refroidissement.
3. Réservoir du liquide de frein.
4. Batterie.
5. Boîte à fusibles.
6. Filtre à air.
7. Jauge d'huile moteur.
8. Remplissage de l'huile moteur.

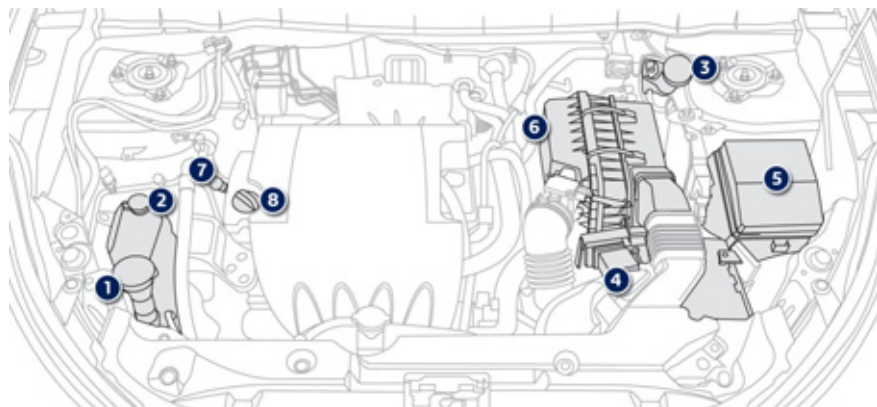

1,6 L 115

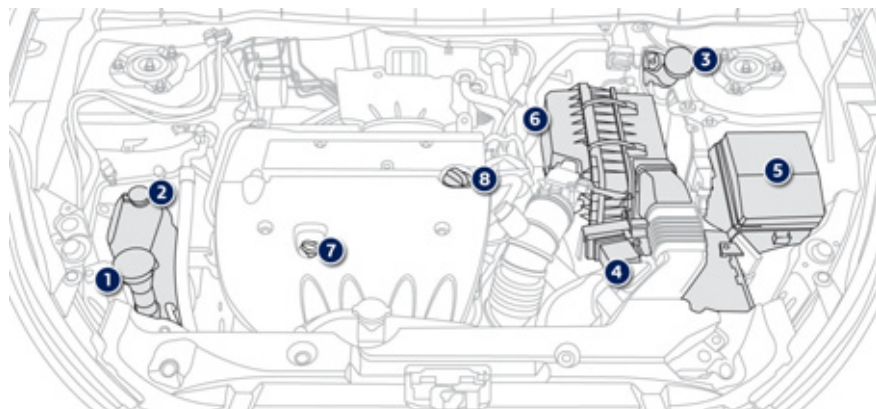

2,0 L 150

Moteurs Diesel

Ils vous donnent accès à la vérification du niveau des différents liquides, au remplacement de certains éléments et au réamorçage du carburant.

1. Réservoir du liquide lave-vitre et lave-projecteurs.
2. Réservoir du liquide de refroidissement.
3. Réservoir du liquide de frein.
4. Batterie.
5. Boîte à fusibles.
6. Filtre à air.
7. Jauge d'huile moteur.
8. Remplissage de l'huile moteur.
9. Pompe de réamorçage*.

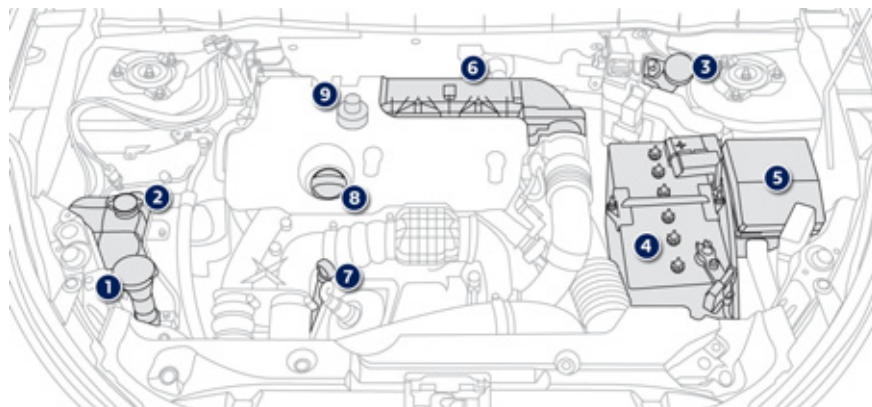

1,6 HDi 110

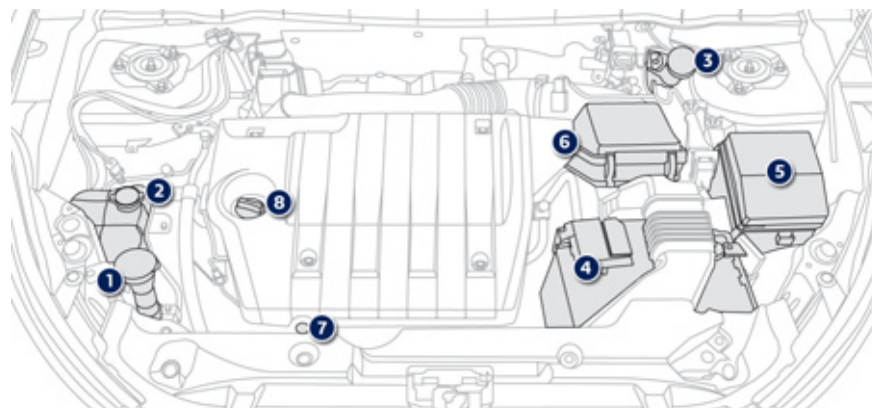

1,8 HDi 150

* Suivant motorisation.

Réservoir de carburant

Capacité du réservoir : 60 litres environ.

Niveau mini de carburant



Lorsque le niveau mini du réservoir est atteint, cet affichage apparaît dans l'écran au combiné. Au premier allumage, il vous reste environ 10 litres.

Le symbole **clignote lentement** (environ une fois par seconde).

! Dès que le symbole **clignote rapidement** (environ deux fois par seconde) il ne reste plus beaucoup de carburant dans votre réservoir (environ 5 litres).
Faites impérativement un complément de carburant pour éviter la panne.

Remplissage

Une étiquette, collée à l'intérieur de la trappe, vous rappelle le type de carburant à utiliser en fonction de votre motorisation.

Les compléments en carburant doivent être supérieurs à 5 litres pour être pris en compte par la jauge à carburant.

Localisation du bouchon



Ce symbole indique que le bouchon de réservoir de carburant se trouve sur le côté gauche du véhicule.

L'ouverture du bouchon peut déclencher un bruit d'aspiration d'air. Cette dépression, tout à fait normale, est provoquée par l'étanchéité du circuit de carburant.

Pour réaliser le remplissage en toute sécurité :

- ☞ **arrêtez impérativement le moteur,**
- ☞ tirez la commande **A** située en bas à gauche du siège conducteur pour déverrouiller la trappe à carburant,
- ☞ ouvrez la trappe à carburant **B**,
- ☞ tournez le bouchon **C** vers la gauche,
- ☞ retirez le bouchon **C**,
- ☞ effectuez le plein du réservoir, mais **n'insistez pas au-delà de la 3^{ème} coupure du pistolet** ; ceci pourrait engendrer des dysfonctionnements.

Une fois le remplissage terminé :

- ☞ remettez le bouchon, en insérant en premier sa partie supérieure,
- ☞ vissez le bouchon vers la droite,
- ☞ refermez la trappe.

Assurez-vous que la trappe à carburant est correctement fermée.

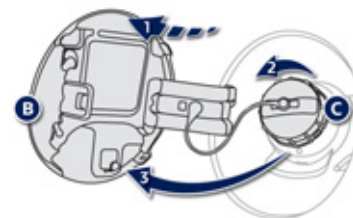

1. Ouverture de la trappe.
2. Ouverture du bouchon.
3. Accrochage du bouchon.

Qualité du carburant utilisé pour les moteurs essence

Les moteurs essence sont parfaitement compatibles avec les biocarburants essence du type E10 ou E24 (contenant 10% ou 24% d'éthanol), conformes aux normes européennes EN 228 et EN 15376.

Les carburants du type E85 (contenant jusqu'à 85% d'éthanol) sont exclusivement réservés aux seuls véhicules commercialisés pour l'utilisation de ce type de carburant (véhicules BioFlex). La qualité de l'éthanol doit respecter la norme européenne EN 15293.

Pour le Brésil uniquement, des véhicules spécifiques sont commercialisés pour fonctionner avec les carburants contenant jusqu'à 100% d'éthanol (type E100).

Les moteurs essence 1,6 L, bien qu'ils soient conçus pour fonctionner avec de l'essence indice RON 95, peuvent accepter de l'essence indice RON 90, sans réglage du moteur, mais avec une légère dégradation des performances.

Les moteurs essence 2,0 L peuvent accepter de l'essence à partir de l'indice RON 90.

Qualité du carburant utilisé pour les moteurs Diesel

Les moteurs Diesel sont parfaitement compatibles avec les biocarburants conformes aux standards actuels et futurs européens (gazole respectant la norme EN 590 en mélange avec un biocarburant respectant la norme EN 14214) pouvant être distribués à la pompe (incorporation possible de 0 à 7% d'Ester Méthylique d'Acide Gras).

L'utilisation du biocarburant B30 est possible sur certains moteurs Diesel ; toutefois, cette utilisation est conditionnée par l'application stricte des conditions particulières d'entretien. Consultez le réseau PEUGEOT ou un atelier qualifié.

L'utilisation de tout autre type de (bio)carburant (huiles végétales ou animales pures ou diluées, fuel domestique...) est formellement prohibée (risques d'endommagement du moteur et du circuit de carburant).

SP98

SP95
E10

DIESEL

Panne de carburant (Diesel)



Pour les véhicules équipé du moteur 1,6 HDi 110, en cas de panne sèche, il est nécessaire de réamorcer manuellement le circuit de carburant ; reportez-vous au dessin du sous-capot moteur Diesel correspondant.

Moteur 1,6 litre HDi

- ☞ Remplissez le réservoir de carburant avec au moins cinq litres de gazole.
- ☞ Ouvrez le capot moteur.
- ☞ Si nécessaire, déclipsez le cache de style pour accéder à la pompe de réamorçage.
- ☞ Actionnez la pompe de réamorçage jusqu'à obtenir son durcissement (le premier appui peut être dur).
- ☞ Actionnez le démarreur jusqu'à la mise en route du moteur (au cas où le moteur ne démarrerait pas à la première sollicitation, attendez environ 15 secondes puis recommencez).
- ☞ Sans résultat après quelques tentatives, réactionnez la pompe de réamorçage puis le démarreur.
- ☞ Remettez en place et clippez le cache de style.
- ☞ Refermez le capot moteur.

Vérification des niveaux

Vérifiez régulièrement tous ces niveaux dans le respect du carnet d'entretien et de garanties. Faites l'appoint si nécessaire, sauf indication contraire. En cas de baisse importante d'un niveau, faites vérifier le circuit correspondant par le réseau PEUGEOT ou par un atelier qualifié.

! Lors d'interventions sous le capot, faites attention, car certaines zones du moteur peuvent être extrêmement chaudes (risque de brûlure) et le motoventilateur peut se mettre en marche à tout instant (même contact coupé).

Niveau d'huile



La vérification de ce niveau s'effectue avec la jauge manuelle, située sous le capot moteur. Pour localiser cette jauge, reportez-vous, à la description de votre sous-capot moteur.

Cette vérification est valable uniquement si le véhicule est sur un sol horizontal, moteur à l'arrêt depuis plus de 30 minutes.

Il est normal de faire des appoints d'huile entre deux révisions (ou vidanges). PEUGEOT vous préconise un contrôle, avec appoint si nécessaire, tous les 5 000 kms.

Après un appoint d'huile, la vérification faite à la mise du contact avec l'indicateur de niveau d'huile au combiné n'est pas valable dans les 30 minutes qui suivent l'appoint.

Vidange du moteur

Reportez-vous au carnet d'entretien et de garanties pour connaître la périodicité de cette opération.

Pour préserver la fiabilité des moteurs et les dispositifs d'antipollution, l'utilisation d'additif dans l'huile moteur est à proscrire.

Caractéristiques de l'huile

L'huile doit correspondre à votre motorisation et être conforme aux recommandations du constructeur.

Jauge manuelle

2 repères de niveau sur la jauge :



A = maxi.

Si ce repère est dépassé, consultez le réseau PEUGEOT ou un atelier qualifié.

B = mini.

Complétez le niveau par l'orifice de remplissage d'huile, avec le type d'huile adapté à votre motorisation. Ne jamais être en dessous de ce repère.

Niveau du liquide de frein



Le niveau de ce liquide doit se situer proche du repère «MAXI». Sinon, vérifiez l'usure des plaquettes de frein.

Vidange du circuit

Reportez-vous au carnet d'entretien et de garanties pour connaître la périodicité de cette opération.

Caractéristiques du liquide

Ce liquide doit être conforme aux recommandations du constructeur et répondre aux normes DOT3 ou DOT4.

Niveau du liquide de refroidissement

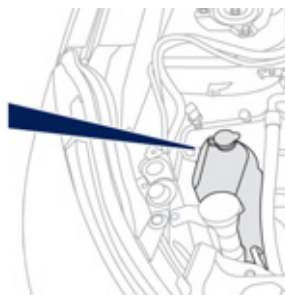

Le niveau de ce liquide doit se situer entre les deux repères.

Lorsque le moteur est chaud, la température de ce liquide est régulée par le moto-ventilateur.

Le moto-ventilateur peut se mettre en marche après l'arrêt du moteur : prenez garde aux objets ou aux vêtements qui pourraient se prendre dans l'hélice.

De plus, le circuit de refroidissement étant sous pression, attendez au moins une heure après l'arrêt du moteur pour intervenir.

Afin d'éviter tout risque de brûlure, dévissez le bouchon de deux tours pour laisser retomber la pression. Lorsque celle-ci est retombée, retirez le bouchon et complétez le niveau.

Caractéristiques du liquide

Ce liquide doit être conforme aux recommandations du constructeur.

Niveau du liquide lave-vitre et lave-projecteurs

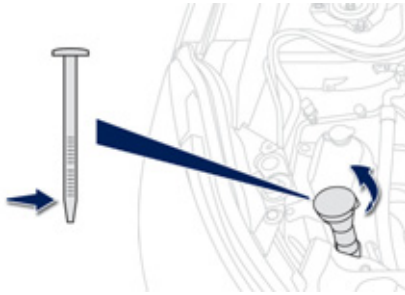

Pour contrôler le niveau ou faire un appoint de ce liquide, immobilisez le véhicule et arrêtez le moteur.

- ☞ Ouvrez le capot et maintenez-le ouvert à l'aide de sa béquille.
- ☞ Ouvrez le bouchon du réservoir de liquide lave-vitre.
- ☞ Vérifiez le niveau à l'aide de la jauge, puis faites l'appoint si nécessaire.
- ☞ Remplacez le bouchon sur le réservoir et refermez le capot.

Caractéristiques du liquide

Pour assurer un nettoyage optimal, la mise à niveau ou le remplacement de ce liquide ne doit pas être effectué avec de l'eau.

i En conditions hivernales, il est recommandé d'utiliser du liquide à base d'alcool éthylique ou de méthanol.

Niveau d'additif (versions 1,6 HDi 110 Diesel avec filtre à particules)



ENTRETIEN NÉCESSAIRE



VERIFIER LE SYSTEME DPF

Le niveau minimum du réservoir d'additif est indiqué par l'affichage de ce message.

Appoint

La mise à niveau de cet additif doit impérativement et rapidement être effectuée par le réseau PEUGEOT ou par un atelier qualifié.

Produits usagés



Évitez tout contact prolongé de l'huile et des liquides usagés avec la peau. La plupart de ces liquides sont nocifs pour la santé, voire très corrosifs.



Ne jetez pas l'huile et les liquides usagés dans les canalisations d'évacuation ou sur le sol. Videz l'huile usagée dans les containers dédiés à cet usage dans le réseau PEUGEOT ou dans un atelier qualifié.

Contrôles

Sauf indication contraire, contrôlez ces éléments, conformément au carnet d'entretien et de garanties et en fonction de votre motorisation. Sinon, faites-les contrôler par le réseau PEUGEOT ou par un atelier qualifié.

Batterie 12 V



Niveau d'électrolyte

Pour accéder à la batterie, reportez-vous à la rubrique «Batterie 12V».

Le niveau de ce liquide doit se situer entre les repères MINI «LOWER LEVEL» et MAXI «UPPER LEVEL».

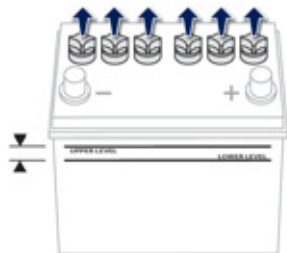

Si nécessaire, compléter avec de l'eau distillée en retirant les bouchons des différents compartiments de la batterie.

Vérifiez le niveau de l'électrolyte au moins une fois par mois.

En cas d'opération sur la batterie, reportez-vous à la rubrique «Batterie 12V» pour connaître les précautions à prendre avant son débranchement et après son rebranchement.

Filtere à air et filtre habitacle



Reportez-vous au carnet d'entretien et de garanties pour connaître la périodicité de remplacement de ces éléments.

En fonction de l'environnement (atmosphère poussiéreuse...) et de l'utilisation du véhicule (conduite urbaine...), **changez-les si nécessaire deux fois plus souvent**. Un filtre habitacle encrassé peut détériorer les performances du système d'air conditionné et générer des odeurs indésirables.

Filtere à huile



Changez le filtre à huile à chaque vidange d'huile moteur. Reportez-vous au carnet d'entretien et de garanties pour connaître la périodicité de remplacement de cet élément.

Filtre à particules (Diesel)



Le début de saturation du filtre à particules vous est indiqué par l'allumage temporaire de ce témoin, accompagné d'un message sur l'afficheur du combiné.

i Dès que les conditions de circulation le permettent, régénérez le filtre en roulant à une vitesse minimale de 40 km/h, pendant 20 minutes environ (avec le moteur 1,6 l HDi : la vitesse minimale est de 60 km/h). Si le témoin reste affiché, il s'agit d'un manque d'additif ; reportez-vous au paragraphe «Niveau d'additif gasoil».

Sur un véhicule neuf, les premières opérations de régénération du filtre à particules peuvent s'accompagner d'odeurs de «brûlé» qui sont parfaitement normales. Après un fonctionnement prolongé du véhicule à très basse vitesse ou au ralenti, vous pouvez exceptionnellement constater des émissions de vapeur d'eau à l'échappement, lors d'accélération. Celles-ci sont sans conséquence sur le comportement du véhicule et sur l'environnement.

Boîte de vitesses manuelle



Pour l'entretien de la boîte de vitesses, reportez-vous au carnet d'entretien et de garanties.

Boîte de vitesses «CVT»



Pour l'entretien de la boîte de vitesses «CVT», reportez-vous au carnet d'entretien et de garanties.

Plaquettes de freins



L'usure des freins dépend du style de conduite, en particulier pour les véhicules utilisés en ville, sur courtes distances. Il peut être nécessaire de faire contrôler l'état des freins, même entre les révisions du véhicule.

Hors fuite dans le circuit, une baisse du niveau du liquide de frein indique une usure des plaquettes de freins.

État d'usure des disques de freins



Pour toute information relative à la vérification de l'état d'usure des disques de freins, consultez le réseau PEUGEOT ou un atelier qualifié.

Frein de stationnement



Une trop grande course du frein de stationnement ou la constatation d'une perte d'efficacité de ce système impose un réglage même entre deux révisions.

Le contrôle de ce système est à faire effectuer par le réseau PEUGEOT ou par un atelier qualifié.



N'utilisez que des produits recommandés par PEUGEOT ou des produits de qualité et de caractéristiques équivalentes. Afin d'optimiser le fonctionnement d'organes aussi importants que le circuit de freinage, PEUGEOT sélectionne et propose des produits bien spécifiques. Après un lavage du véhicule, de l'humidité ou, en conditions hivernales, du givre peut se former sur les disques et les plaquettes de frein : l'efficacité du freinage peut être diminuée. Effectuez de légères manoeuvres de freinage pour sécher et dégivrer les freins.

Motorisations et boîtes de vitesses

MOTEURS ESSENCE	1,6 L 115	2,0 L 150			
Types variantes versions : BU...	NKZ7 NKZ7/S NKZ0 NKZ0/S	AFYR AFZ7	AFYV AFZM	AFYT AFZH	AFYW AFZP
Mode de transmission	2WD	2WD	4WD	2WD	4WD
Cylindrée (cm ³)	1 590	1 998			
Alésage x course (mm)	75 x 90	86 x 86			
Puiss. maxi* : norme CEE (kW)	86	113			
Régime de puiss. maxi (tr/min)	6 000	6 000			
Couple maxi : norme CEE (Nm)	154	199			
Régime de couple maxi (tr/min)	4 000	4 200			
Carburant	Sans plomb	Sans plomb			
Catalyseur	Oui	Oui			
BOÎTES DE VITESSES	Manuelle (5 rapports)	Manuelle (5 rapports)		CVT (6 rapports)	
CAPACITÉ D'HUILE (en litres)					
Moteur (avec échange cartouche)	4,2	4,3			

.../S : modèle équipé de la fonction Stop & Start (AS&G).

* La puissance maxi correspond à la valeur homologuée au banc moteur, selon les conditions définies par la réglementation européenne (Directive 1999/99/CE).

Masses et charges remorquables essence (kg)

Les valeurs de masses remorquables homologuées diffèrent selon les zones de commercialisation (voir les tableaux des pages suivantes).

Les valeurs exactes sont reportées sur la carte d'immatriculation de votre véhicule ainsi que sur la plaque constructeur.

Elles sont également mentionnées dans la documentation commerciale.

Pour plus de précisions, adressez-vous au réseau PEUGEOT ou à un atelier qualifié.

La masse en ordre de marche est égale à la masse à vide + conducteur (75 kg).

i La masse de la remorque freinée peut être, dans la limite du MTRA, augmentée dans la mesure où l'on réduit d'autant le MTAC du véhicule tracteur. **Attention, le remorquage avec un véhicule tracteur peu chargé peut dégrader sa tenue de route.**

Les valeurs de MTRA et de charges remorquables indiquées sont valables pour une altitude maxi de 1 000 mètres ; la charge remorquable mentionnée doit être réduite de 10 % par paliers de 1 000 mètres supplémentaires.

Dans le cas d'un véhicule tracteur, il est interdit de dépasser la vitesse de 100 km/h (respectez la législation en vigueur dans votre pays).

Des températures extérieures élevées peuvent entraîner des baisses de performances du véhicule pour protéger le moteur ; lorsque la température extérieure est supérieure à 37 °C, limiter la masse remorquée.

Pour les zones : Europe, Turquie, DOM-TOM.

MOTEURS ESSENCE	1,6 L 115
Boîtes de vitesses	Manuelle (5 rapports)
Types variantes versions : BU...	NKZ0 NKZ0/S
Mode de transmission	2WD
- Masse à vide	1 310
- Masse en ordre de marche	1 385
- Masse maximale techniquement admissible en charge (MTAC)	1 870
- Masse maximale techniquement admissible en charge (MTAC) en situation de remorquage	1 925
- Masse totale roulante autorisée (MTRA) en pente 12%	3 025
- Remorque freinée (dans la limite du MTRA) en pente 10% ou 12%	1 100
- Remorque non freinée	685
- Poids recommandé sur flèche	55

Pour : Russie, Ukraine, Maroc, Argentine, Chili, DOM-TOM (moteur 2,0 L 150).

MOTEURS ESSENCE	1,6 L 115	2,0 L 150			
Boîtes de vitesses	Manuelle (5 rapports)	Manuelle (5 rapports)		CVT (6 rapports)	
Types variantes versions : BU...	NKZ7	AFZ7	AFZM	AFZH	AFZP
Mode de transmission	2WD	2WD	4WD	2WD	4WD
- Masse à vide	1 315	1 355	1 420	1 385	1 450
- Masse en ordre de marche	1 390	1 430	1 495	1 460	1 525
- Masse maximale techniquement admissible en charge (MTAC)	1 870	1 970	1 970	1 970	1 970
- Masse maximale techniquement admissible en charge (MTAC) en situation de remorquage	1 925	2 035	2 035	2 035	2 035
- Masse totale roulante autorisée (MTRA) en pente 12%	3 025	3 335	3 335	3 335	3 335
- Remorque freinée (dans la limite du MTRA) en pente 10% ou 12%	1 100	1 300	1 300	1 300	1 300
- Remorque non freinée	685	715	745	725	750
- Poids recommandé sur flèche	55	65	65	65	65

Pour : Australie, Nouvelle-Zélande.

MOTEURS ESSENCE	2,0 L 150			
Boîtes de vitesses	Manuelle (5 rapports)		CVT (6 rapports)	
Types variantes versions : BU...	AFZ7	AFZM	AFZH	AFZP
Mode de transmission	2WD	4WD	2WD	4WD
- Masse à vide	1 350	1 415	1 380	1 445
- Masse en ordre de marche	1 425	1 490	1 455	1 520
- Masse maximale techniquement admissible en charge (MTAC)	1 970	1 970	1 970	1 970
- Masse maximale techniquement admissible en charge (MTAC) en situation de remorquage	2 035	2 035	2 035	2 035
- Masse totale roulante autorisée (MTRA) en pente 12%	3 020	3 020	3 020	3 020
- Remorque freinée (dans la limite du MTRA) en pente 10% ou 12%	1 050	1 050	1 050	1 050
- Remorque non freinée	750	750	750	750
- Poids recommandé sur flèche	65	65	65	65

Pour : Afrique du sud.

MOTEURS ESSENCE	2,0 L 150			
Boîtes de vitesses	Manuelle (5 rapports)		CVT (6 rapports)	
Types variantes versions : BU...	AFYR	AFYV	AFYT	AFYW
Mode de transmission	2WD	4WD	2WD	4WD
- Masse à vide	1 350	1 415	1 390	1 455
- Masse en ordre de marche	1 425	1 490	1 465	1 530
- Masse maximale techniquement admissible en charge (MTAC)	1 970	1 970	1 970	1 970
- Masse maximale techniquement admissible en charge (MTAC) en situation de remorquage	2 035	2 035	2 035	2 035
- Masse totale roulante autorisée (MTRA) en pente 12%	3 075	3 075	2 760	2 760
- Remorque freinée (dans la limite du MTRA) en pente 10% ou 12%	1 050	1 050	750	750
- Remorque non freinée	1 050	1 050	750	750
- Poids recommandé sur flèche	65	65	65	65

Pour les autres pays de commercialisation.

MOTEURS ESSENCE	2,0 L 150			
Boîtes de vitesses	Manuelle (5 rapports)		CVT (6 rapports)	
Types variantes versions : BU...	AFYR AFZ7	AFYV AFZM	AFYT AFZH	AFYW AFZP
Mode de transmission	2WD	4WD	2WD	4WD
- Masse à vide	1 340	1 405	1 370	1 435
- Masse en ordre de marche	1 415	1 480	1 445	1 510
- Masse maximale techniquement admissible en charge (MTAC)	1 970	1 970	1 970	1 970
- Masse maximale techniquement admissible en charge (MTAC) en situation de remorquage	2 035	2 035	2 035	2 035
- Masse totale roulante autorisée (MTRA) en pente 12%	2 655	2 655	_*	_*
- Remorque freinée (dans la limite du MTRA) en pente 10% ou 12%	650	650	_*	_*
- Remorque non freinée	650	650	_*	_*
- Poids recommandé sur flèche	65	65	_*	_*

* Véhicule non tracteur.

Motorisations et boîtes de vitesses

MOTEURS DIESEL	1,6 HDi 110		1,8 HDi 150	
Types variantes versions : BU...	9HD8/S	9HDB/S	6HZ8/S	6HZB 6HZB/S
Mode de transmission	2WD	4WD	2WD	4WD
Cylindrée (cm ³)	1 560		1 798	
Alésage x course (mm)	77 x 88,3		83 x 83,1	
Puiss. maxi* : norme CEE (kW)	84		110	
Régime de puiss. maxi (tr/min)	3 600		4 000	
Couple maxi : norme CEE (Nm)	270		300	
Régime de couple maxi (tr/min)	1 750		2 000 à 3 000	
Carburant	Gazole		Gazole	
Catalyseur	Oui		Oui	
Filtre à particules (FAP)	Oui		Oui	
BOÎTES DE VITESSES	Manuelle (6 rapports)		Manuelle (6 rapports)	
CAPACITÉ D'HUILE (en litres)				
Moteur (avec échange cartouche)	3,75		5,3	

.../S : modèle équipé de la fonction Stop & Start (AS&G).

* La puissance maxi correspond à la valeur homologuée au banc moteur, selon les conditions définies par la réglementation européenne (Directive 1999/99/CE).

Masses et charges remorquables Diesel (kg)

Les valeurs de masses remorquables homologuées diffèrent selon les zones de commercialisation (voir les tableaux des pages suivantes).

Les valeurs exactes sont reportées sur la carte d'immatriculation de votre véhicule ainsi que sur la plaque constructeur.

Elles sont également mentionnées dans la documentation commerciale.

Pour plus de précisions, adressez-vous au réseau PEUGEOT ou à un atelier qualifié.

La masse en ordre de marche est égale à la masse à vide + conducteur (75 kg).

i La masse de la remorque freinée peut être, dans la limite du MTRA, augmentée dans la mesure où l'on réduit d'autant le MTAC du véhicule tracteur. **Attention, le remorquage avec un véhicule tracteur peu chargé peut dégrader sa tenue de route.**

Les valeurs de MTRA et de charges remorquables indiquées sont valables pour une altitude maxi de 1 000 mètres ; la charge remorquable mentionnée doit être réduite de 10 % par paliers de 1 000 mètres supplémentaires.

Dans le cas d'un véhicule tracteur, il est interdit de dépasser la vitesse de 100 km/h (respectez la législation en vigueur dans votre pays).

Des températures extérieures élevées peuvent entraîner des baisses de performances du véhicule pour protéger le moteur ; lorsque la température extérieure est supérieure à 37 °C, limiter la masse remorquée.

Pour les zones : Europe, Turquie, DOM-TOM.

MOTEURS DIESEL	1,6 HDi 110		1,8 HDi 150	
Boîtes de vitesses	Manuelle (6 rapports)		Manuelle (6 rapports)	
Types variantes versions : BU...	9HD8/S	9HDB/S	6HZ8/S	6HZB/S
Mode de transmission	2WD	4WD	2WD	4WD
- Masse à vide	1 315	1 425	1 430	1 495
- Masse en ordre de marche	1 390	1 500	1 505	1 570
- Masse maximale techniquement admissible en charge (MTAC)	2 060	2 060	2 060	
- Masse maximale techniquement admissible en charge (MTAC) en situation de remorquage	2 130	2 130	2 130	
- Masse totale roulante autorisée (MTRA) en pente 12%	3 260	3 260	3 530	
- Remorque freinée (dans la limite du MTRA) en pente 10% ou 12%	1 130	1 130	1 400	
- Remorque freinée (avec report de charge dans la limite du MTRA)	1 300	1 300	-	
- Remorque non freinée	695	750	750	
- Poids recommandé sur flèche	70	70	70	

Pour : Russie, Ukraine, Maroc, Argentine, Chili.

MOTEURS DIESEL	1,6 HDi 110		1,8 HDi 150	
Boîtes de vitesses	Manuelle (6 rapports)		Manuelle (6 rapports)	
Types variantes versions : BU...	9HD8/S	9HDB/S	6HZ8/S	6HZB/S
Mode de transmission	2WD	4WD	2WD	4WD
- Masse à vide	1 410	1 475	1 480	1 545
- Masse en ordre de marche	1 485	1 550	1 555	1 620
- Masse maximale techniquement admissible en charge (MTAC)	2 060	2 060	2 060	
- Masse maximale techniquement admissible en charge (MTAC) en situation de remorquage	2 130	2 130	2 130	
- Masse totale roulante autorisée (MTRA) en pente 12%	3 260	3 260	3 530	
- Remorque freinée (dans la limite du MTRA) en pente 10% ou 12%	1 130	1 130	1 400	
- Remorque freinée (avec report de charge dans la limite du MTRA)	1 300	1 300	-	
- Remorque non freinée	695	750	750	
- Poids recommandé sur flèche	70	70	70	

Pour : Australie, Nouvelle-Zélande.

MOTEURS DIESEL	1,6 HDi 110		1,8 HDi 150
Boîtes de vitesses	Manuelle (6 rapports)		Manuelle (6 rapports)
Types variantes versions : BU...	9HD8/S	9HDB/S	6H2B 6H2B/S
Mode de transmission	2WD	4WD	4WD
- Masse à vide	1 410	1 475	1 530
- Masse en ordre de marche	1 485	1 550	1 605
- Masse maximale techniquement admissible en charge (MTAC)	2 060	2 060	2 060
- Masse maximale techniquement admissible en charge (MTAC) en situation de remorquage	2 130	2 130	2 130
- Masse totale roulante autorisée (MTRA) en pente 12%	3 110	3 110	3 110
- Remorque freinée (dans la limite du MTRA) en pente 10% ou 12%	1 050	1 050	1 050
- Remorque non freinée	750	750	750
- Poids recommandé sur flèche	70	70	70

Pour : Afrique du sud.

MOTEURS DIESEL	1,6 HDi 110	
Boîtes de vitesses	Manuelle (6 rapports)	
Types variantes versions : BU...	9HD8/S	9HDB/S
Mode de transmission	2WD	4WD
- Masse à vide	1 420	1 485
- Masse en ordre de marche	1 495	1 560
- Masse maximale techniquement admissible en charge (MTAC)	2 060	2 060
- Masse maximale techniquement admissible en charge (MTAC) en situation de remorquage	2 130	2 130
- Masse totale roulante autorisée (MTRA) en pente 12%	3 321	3 321
- Remorque freinée (dans la limite du MTRA) en pente 10% ou 12%	1 200	1 200
- Remorque non freinée	750	750
- Poids recommandé sur flèche	70	70

Pour les autres pays de commercialisation.

MOTEURS DIESEL	1,6 HDi 110	
Boîtes de vitesses	Manuelle (6 rapports)	
Types variantes versions : BU...	9HD8/S	9HDB/S
Mode de transmission	2WD	4WD
- Masse à vide	1 420	1 485
- Masse en ordre de marche	1 495	1 560
- Masse maximale techniquement admissible en charge (MTAC)	2 060	2 060
- Masse maximale techniquement admissible en charge (MTAC) en situation de remorquage	2 130	2 130
- Masse totale roulante autorisée (MTRA) en pente 12%	2 745	2 745
- Remorque freinée (dans la limite du MTRA) en pente 10% ou 12%	650	650
- Remorque non freinée	650	650
- Poids recommandé sur flèche	70	70

Dimensions (en mm)

Ces dimensions ont été mesurées sur un véhicule non chargé.

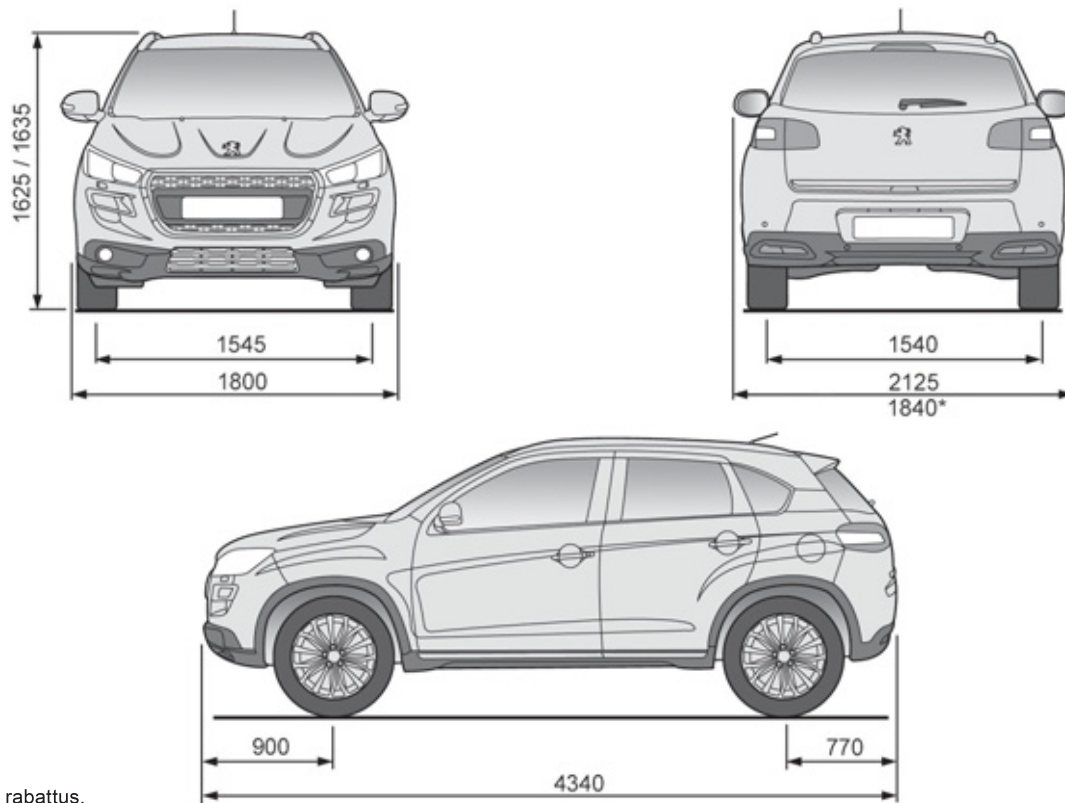

* Rétroviseurs rabattus.

Caractéristiques de franchissement

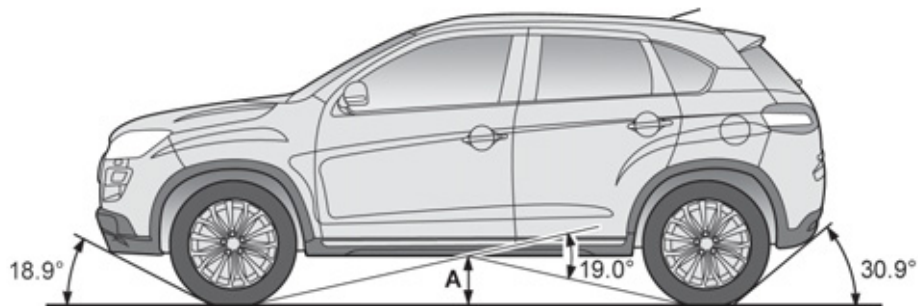

Moteurs	Garde au sol* A	Angle d'attaque	Angle de fuite	Angle de franchissement
1,6 L 115	190 mm	18.9 °	30.9 °	19.0 °
2,0 L 150	201 mm			
1,6 L Hdi 110	178 mm			
1,8 L Hdi 150	182 mm			

* Véhicule non chargé.

Éléments d'identification

Différents dispositifs de marquage visibles pour l'identification et la recherche du véhicule.

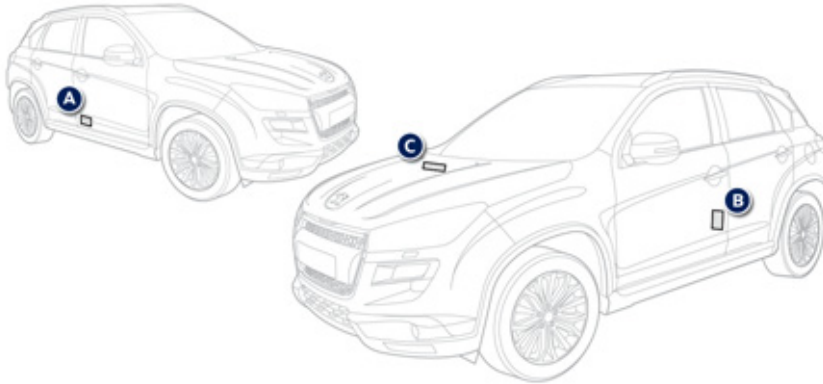

A. Plaque constructeur.

Elle est rivetée sur le pied milieu, côté droit et comporte les informations suivantes :

- le nom du constructeur,
- le numéro de réception communautaire,
- le numéro d'identification véhicule (V.I.N.),
- la masse maximale techniquement admissible en charge,
- la masse totale roulante autorisée,
- la masse maximale sur l'essieu avant,
- la masse maximale sur l'essieu arrière.

B. Etiquette pneumatiques.

Elle est collée sur le pied milieu, côté conducteur et comporte les informations suivantes :

- les caractéristiques des pneumatiques,
- les pressions de gonflage.

C. Numéro d'identification véhicule (V.I.N), sous le capot moteur.

Ce numéro est gravé sur la carrosserie à proximité du support d'amortisseur.

i Le contrôle de la pression de gonflage doit être effectué à froid au moins tous les mois.

♣ Une pression de gonflage insuffisante augmente la consommation de carburant.

TÉLÉPHONE BLUETOOTH® AVEC RECONNAISSANCE VOCALE

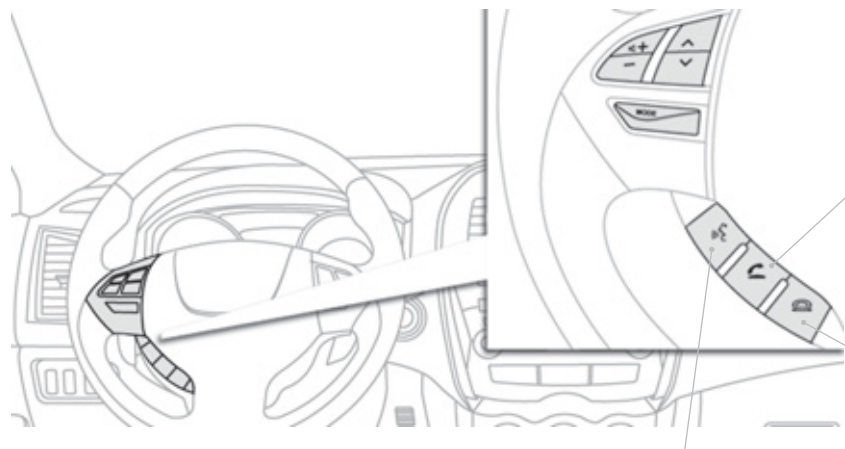

PARLER

Appuyer sur cette touche pour activer la reconnaissance vocale («**Listening**» s'affiche).
Pendant une reconnaissance vocale, appuyer brièvement sur cette touche pour mettre en attente cette reconnaissance.
Appuyer longuement sur cette touche pour désactiver la reconnaissance.
Même en conversation téléphonique, appuyer brièvement sur cette touche pour activer la reconnaissance.

DÉCROCHER

Appuyer sur cette touche pour répondre à un appel entrant.
En cas de 2^{ème} appel entrant, appuyer pour mettre le 1^{er} appel en attente et parler au second interlocuteur.
Dans ce cas, appuyer brièvement pour basculer d'un interlocuteur à l'autre.
Pour établir une conversation à trois, appuyer sur PARLER pour passer en mode de reconnaissance vocale et prononcer «**Intégrer l'appel**».

RACCROCHER

Appuyer sur cette touche pour rejeter un appel entrant.
Pendant une conversation, appuyer sur cette touche pour mettre fin à l'appel.

TÉLÉPHONE BLUETOOTH® AVEC RECONNAISSANCE VOCALE



Changer la langue des commandes vocales



Qu'est-ce que le téléphone mains libres bluetooth® avec reconnaissance vocale ?

Le système utilise une technologie de communication sans fil appelée Bluetooth® qui vous permet de téléphoner en mains-libres à l'intérieur de votre véhicule via votre téléphone portable compatible Bluetooth®.

Il est équipé d'une fonction de reconnaissance vocale qui vous permet de téléphoner grâce à un micro situé dans le plafonnier et également grâce à l'utilisation simple des commandes sur le volant ou à l'aide des commandes vocales. 5 langues sont disponibles : anglais (par défaut), espagnol, français, allemand et italien.



Par défaut, le système de reconnaissance est en langue anglaise.



Si vous ne démarrez pas le processus d'apprentissage dans les 3 minutes environ après avoir appuyé sur PARLER, le processus s'annule.

Si vous appuyez sur PARLER dans les 5 secondes suivant la lecture d'une commande vocale, l'enregistrement de cette commande est répété.

1



Appuyez sur cette touche.

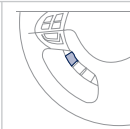

2



Prononcer «**Setup**» (Configurer).

3



Prononcer «**Language**» (Langue).

4

Le système annonce «**Select a language : English, Spanish, French, German or Italian**».

5



Donner la langue de votre choix en anglais, exemple : dites «**French**» pour français.

6

Le système annonce alors «**French selected. Is this correct ?**».

7



Prononcer «**Yes**» (Oui) pour lancer le processus de changement de langue.

Prononcer «**No**» (Non) pour retourner aux étapes 4 à 7.

8

Le système répète la langue choisie et termine le processus de changement de langue.

TÉLÉPHONE BLUETOOTH® AVEC RECONNAISSANCE VOCALE



Apprentissage de la voix de l'utilisateur



Vous pouvez utiliser la fonction d'apprentissage de la voix de l'utilisateur afin de créer un modèle de voix pour une personne par langue.

Les caractéristiques de votre voix et votre prononciation sont enregistrées dans ce modèle afin d'avoir une meilleure reconnaissance vocale.

Il faut absolument que le véhicule soit à l'arrêt et avec le frein de stationnement serré.

Eteindre votre téléphone pendant le processus afin d'éviter toute interruption.

1



Appuyer sur cette touche.

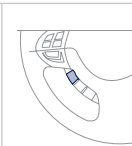

2



Prononcer «**Entraînement à la parole**».

3

Un message d'explication est annoncé.

4



Lorsque vous êtes prêt à commencer, maintenez cette touche enfoncée.

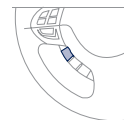

5

Le système annonce la première phrase sur 45 phrases types.

6



Répéter chaque phrase figurant dans le tableau, situé à la page suivante.

Le système enregistre votre voix et passe à l'enregistrement de la commande suivante.

Poursuivez le processus jusqu'à l'enregistrement de toutes les phrases.

7

Après la lecture de toutes les commandes vocales, le système annonce «**L'enrôlement à la parole est terminé**» et met fin au processus.

!

Si vous ne démarrez pas le processus d'apprentissage dans les 3 minutes environ après avoir appuyé sur le bouton PARLER, le processus s'annule.

Si vous appuyez sur le bouton PARLER dans les 5 secondes suivant la lecture d'une commande vocale, l'enregistrement de cette commande est répété.

TÉLÉPHONE BLUETOOTH® AVEC RECONNAISSANCE VOCALE



Commandes d'apprentissage

1	# 790 (pour # = «Dièse»)	16	55 66 77 88 99	31	Maison, Travail, Mobile, Pageur
2	* 671 (pour * = «Étoile»)	17	44 33 22 11 00	32	Liste des noms
3	212 - 4 903	18	Appeler 293 - 5804	33	Non
4	235 - 3 494	19	Appeler * 350	34	Répertoire : Supprimer
5	315- 5 657	20	Appeler 1 (234) 567 - 8 901	35	Répertoire: Nouvelle inscription
6	456 - 7 930	21	Composer 639 - 1542	36	Précédent
7	793 - 5 462	22	Composer # 780	37	Répertoire : Effacer tout
8	794 - 1 826	23	Composer (987) 654 - 3210	38	Recomposer
9	826 - 3 145	24	1058# 3794# Envoyer	39	Refaire l'entraînement
10	962 - 7 305	25	27643# 4321# Envoyer	40	Configurer les invités de confirmation
11	(531) 742 - 9 860	26	Annuler	41	Configurer la langue
12	(632) 807 - 4 591	27	Continuer	42	Configurer les options de jumelage
13	(800) 222 - 5015	28	Numéro d'urgence	43	Jumeler un téléphone
14	(888) 555 - 1 212	29	Effacer tout	44	Transférer l'appel
15	0 123 456 789	30	Aide	45	Oui

TÉLÉPHONE BLUETOOTH® AVEC RECONNAISSANCE VOCALE



Jumeler un téléphone Bluetooth® Première connexion



Pour des raisons de sécurité et parce qu'elles nécessitent une attention soutenue de la part du conducteur, les opérations de jumelage du téléphone mobile Bluetooth® au système kit mains-libres de l'autoradio, doivent être réalisées **véhicule à l'arrêt**.



Le système peut enregistrer jusqu'à 7 téléphones portables compatibles Bluetooth®.
C'est le téléphone ayant le plus haut niveau de priorité qui est automatiquement jumelé.

1



Appuyer sur cette touche.

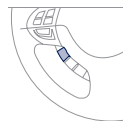

2



Prononcer «**Configurer**».

3



Prononcer «**Options de jumelage**».

4

Le système annonce «**Souhaitez-vous jumeler un téléphone, supprimer un téléphone ou obtenir la liste des téléphones jumelés ?**».

5



Prononcer «**Jumeler un téléphone**».

6

Le système annonce «**Veillez dire les 4 chiffres d'un code de jumelage**».

7



Donner oralement 4 chiffres qui seront enregistrés en tant que code de jumelage.

8



Le système confirme la validité du numéro déclaré, répondez «**Oui**».
Prononcer «**Non**» pour retourner à l'étape 7.

!

Souvenez-vous de ce code de jumelage car vous devez le saisir dans le téléphone dans l'une des étapes suivantes de la procédure de jumelage.

TÉLÉPHONE BLUETOOTH® AVEC RECONNAISSANCE VOCALE



! Les services disponibles sont dépendants du réseau, de la carte SIM et de la compatibilité des appareils Bluetooth® utilisés. Vérifiez sur le manuel de votre téléphone et auprès de votre opérateur, les services auxquels vous avez accès.

9 Le système annonce «**Commencez la procédure de jumelage sur le téléphone. Consultez les instructions du manuel du téléphone**».

10



Consultez le manuel de l'utilisateur de votre téléphone portable et saisissez dans le téléphone le code de jumelage enregistré à l'étape 7.

! En cas de code erroné, le système se bloque. Pour effacer le code :

- assurez-vous que la reconnaissance vocale du téléphone n'est pas activée,
- contact mis et système audio actif, appuyez sur le bouton RACCROCHER pendant 2 secondes, 3 fois de suite.

11 Dès la détection d'un téléphone portable compatible Bluetooth®, le système annonce «**Veillez dire le nom du téléphone après le bip**».

12



Après le signal sonore, attribuez un nom au téléphone en donnant le nom de votre choix.

13 Le système annonce «**Attribuez un ordre de priorité entre 1 et 7. Un est le niveau de priorité le plus élevé**».

14



Donner un chiffre entre 1 et 7 pour établir le niveau de priorité du téléphone portable.

15

Le système annonce et confirme le «**nom du téléphone**» et le «**numéro**» de sa priorité.

16



Répondez «**Oui**».
Prononcer «**Non**» pour retourner à l'étape 13.

17

Le système annonce «**Jumelage terminé**» puis émet un signal sonore et désactive la reconnaissance vocale.

!

Si le système ne détecte pas le téléphone portable compatible Bluetooth®, le processus de jumelage s'arrête et est accompagné d'un signal sonore.

Si vous sélectionnez un niveau de priorité déjà attribué à un autre téléphone, le système vous demande si vous souhaitez remplacer ce niveau de priorité.

TÉLÉPHONE BLUETOOTH® AVEC RECONNAISSANCE VOCALE



Utiliser un numéro de téléphone

!

Vous devez avoir au préalable jumelé un téléphone portable compatible Bluetooth® avec le système.

1



Appuyer sur cette touche.

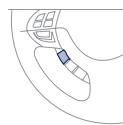

2



Prononcer «**Composer**».

3

Le système annonce «**Numéro s'il vous plaît**».

4



Epeler le numéro de téléphone.

5



Le système vous demande la confirmation de ce numéro, répondez «**Oui**».
Prononcer «**Non**» pour retourner à l'étape précédente.

TÉLÉPHONE BLUETOOTH® AVEC RECONNAISSANCE VOCALE



Enregistrer un nom dans le répertoire du système



Le système dispose de son propre répertoire, indépendant de celui du téléphone portable.

Il peut contenir jusqu'à 32 noms pour chaque langue.

Chaque nom du répertoire est associé à 4 emplacements : MAISON, TRAVAIL, MOBILE et PAGEUR.

1



Appuyez sur cette touche.

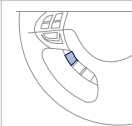

2



Prononcer «**Répertoire**».

3

Le système annonce «**Sélectionnez l'un des éléments suivants : Nouvelle Inscription, Modifier, Liste des noms, Supprimer ou Effacer tout, ou dites Annuler pour revenir au menu principal**».

4



Prononcer «**Nouvelle inscription**».

5

Le système annonce «**Nom, s'il vous plaît**».

6



Donner le nom de votre choix.

7

Le système annonce «**MAISON, TRAVAIL, MOBILE, OU PAGEUR**».

8



Donner l'emplacement correspondant au numéro que vous souhaitez enregistrer.

9

Le système demande la confirmation de l'emplacement.

10



Répondre «**Oui**».
Prononcer «**Non**» pour retourner à l'étape 7.

11

Si un numéro de téléphone a déjà été enregistré pour cet emplacement, le système annonce alors «**Le numéro actuel est -numéro-, numéro s'il vous plaît**».

12



Si vous ne souhaitez pas modifier le numéro de téléphone, répétez le numéro d'origine pour le conserver, sinon épelez le nouveau numéro.

13

Le système demande la confirmation du numéro.

14



Répondre «**Oui**».
Prononcer «**Non**» pour retourner à l'étape 11.

TÉLÉPHONE BLUETOOTH® AVEC RECONNAISSANCE VOCALE



Utiliser un nom présent dans le répertoire du système

!

Vous devez avoir au préalable jumelé un téléphone portable compatible Bluetooth® avec le système.

1



Appuyer sur cette touche.

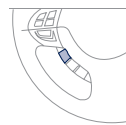

2



Prononcer «**Appeler**».

3

Le système annonce «**Nom, s'il vous plaît**».

4



Donner le nom de la personne que vous souhaitez appeler.

5

Si plusieurs numéros de téléphone ont été enregistrés pour cette même personne, le système annonce «**Souhaitez-vous appeler <nom> {maison}, {travail}, {mobile} ou {pageur}?**»

6



Donner l'emplacement correspondant au numéro que vous souhaitez appeler.

7

Le système demande la confirmation du nom.

8



Répondre «**Oui**».
Prononcer «**Non**» pour retourner à l'étape 4.

9

Le système annonce «**Appel à -nom- à -emplacement-**» et lance la communication.

TÉLÉPHONE BLUETOOTH® AVEC RECONNAISSANCE VOCALE



Recomposer le dernier numéro

1



Appuyez sur cette touche.



2



Prononcer «**Recomposer**».

Réception d'un appel



La sonnerie du téléphone est diffusée au niveau du haut-parleur du siège passager avant.

Si une source audio (CD, radio, ...) est en fonctionnement au moment de la réception de l'appel, elle se met en mode MUTE et seul l'appel entrant est entendu.

Contacteur en position ACC ou ON, le système audio est automatiquement activé, même s'il était à l'origine éteint, en cas d'appel entrant.

1



Appuyez sur cette touche.

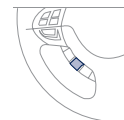

À la fin de l'appel, le système audio revient à son état précédent.

TÉLÉPHONE BLUETOOTH® AVEC RECONNAISSANCE VOCALE



Commandes vocales (1/2)



Appuyez sur cette touche pour lancer la reconnaissance vocale.

Configurer	Transférer l'appel	Maison, à la maison
Répertoire	Ajouter un emplacement	Travail, au travail
Composer	Configurer les invites de confirmation	Mobile, sur le mobile
Appeler	Langue	Pageur, sur le pageur
Recomposer	Nouvelle inscription	Aide
Numéro d'urgence	Supprimer	Continuer
Options de jumelage	Modifier	Tous
Jumeler un téléphone	Appeler ce numéro	Annuler
Supprimer un téléphone	Modifier une autre inscription	Sourdine
Liste des téléphones jumelés	Réessayer	Désactiver la sourdine
Sélectionner un téléphone	Effacer tout	Oui
Précédent	Liste des noms	Non



Lorsque le système attend une commande vocale, prononcez «**Aide**» pour avoir une liste de commandes à utiliser en fonction de la situation.

TÉLÉPHONE BLUETOOTH® AVEC RECONNAISSANCE VOCALE



Commandes vocales (2/2)



Appuyez sur cette touche pour lancer la reconnaissance vocale.

Zéro	Français	Entraînement à la parole
Un	Répertoire Nouvelle inscription	PIN
Deux	Répertoire Modifier	Refaire l'entraînement
Trois	Répertoire Supprimer	Activer
Quatre	Répertoire Effacer Tout	Désactiver
Cinq	Répertoire Liste des noms	Intégrer l'appel
Six	Configurer les invités de confirmation	<chiffres> Envoyer
Sept	Configurer sélectionner un téléphone	
Huit	Configurer les options de jumelage	
Neuf	Supprimer un nom	
Étoile (*)	Configurer la langue	
Dièse (#)	Configurer le PIN	



Lorsque le système attend une commande vocale, prononcez «**Aide**» pour avoir une liste de commandes à utiliser en fonction de la situation.



Systeme AUDIO-TÉLÉMATIQUE TACTILE



Le système est protégé de manière à fonctionner uniquement sur votre véhicule.



Pour des raisons de sécurité, le conducteur doit impérativement réaliser les opérations nécessitant une attention soutenue véhicule à l'arrêt.

Lorsque le moteur est arrêté et afin de préserver la batterie, le système se coupe après l'activation du mode économie d'énergie.

SOMMAIRE

01 Premiers pas - Façade	p. 256
02 Commandes au volant	p. 257
03 Fonctionnement général	p. 259
04 Navigation	p. 260
05 Média	p. 274
06 Réglages	p. 286
07 Informations	p. 288
08 Streaming - Téléphone BLUETOOTH®	p. 292

01 PREMIERS PAS

PWR/VOL :

- marche/arrêt du système audio.
- permet de régler le volume de la fonction audio et la fonction téléphonique.

Appui court : changement de source sonore.

Appui long : CD / MP3 / USB, SD, pour une avance ou un retour rapide.

Appui long : RADIO, recherche automatique fréquence inférieure/supérieure.

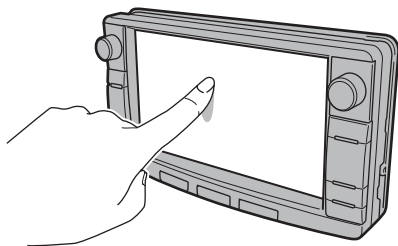

Effleurez l'écran avec un doigt pour faire fonctionner le système.

Utilisez les touches proposées sur l'écran.

! Pour des raisons de sécurité, le conducteur doit impérativement réaliser les opérations nécessitant une attention soutenue, véhicule à l'arrêt.



FOLDER : permet de sélectionner un dossier ou de faire une recherche manuelle d'une station de radio.

ZOOM : permet d'effectuer un zoom avant ou arrière de la carte.

Permet de basculer l'écran de la carte couleur en mode jour ou mode nuit en fonction de l'état d'éclairage du véhicule.



OPEN : bascule l'écran et permet l'accès aux CD et cartes SD. Referme avec un 2^{ème} appui.

Insérer la carte SD qui contient les données de cartographie de navigation, dans la fente de gauche.

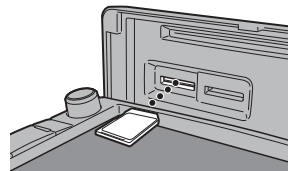

Insérer la carte SD qui contient les données audios dans la fente de droite.

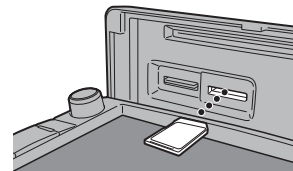

02 COMMANDES AU VOLANT

Augmentation / diminution du volume sonore audio.



Recherche fréquence radio supérieure / inférieure.

Plage suivante / précédente du CD.
Avance / retour rapide du CD.

Appui long : marche / arrêt du système audio.

Appui court : sélection de la source selon l'ordre (en boucle) suivant :
CD, SD, USB/iPod, Bluetooth, AUX, FM, MW, LW.

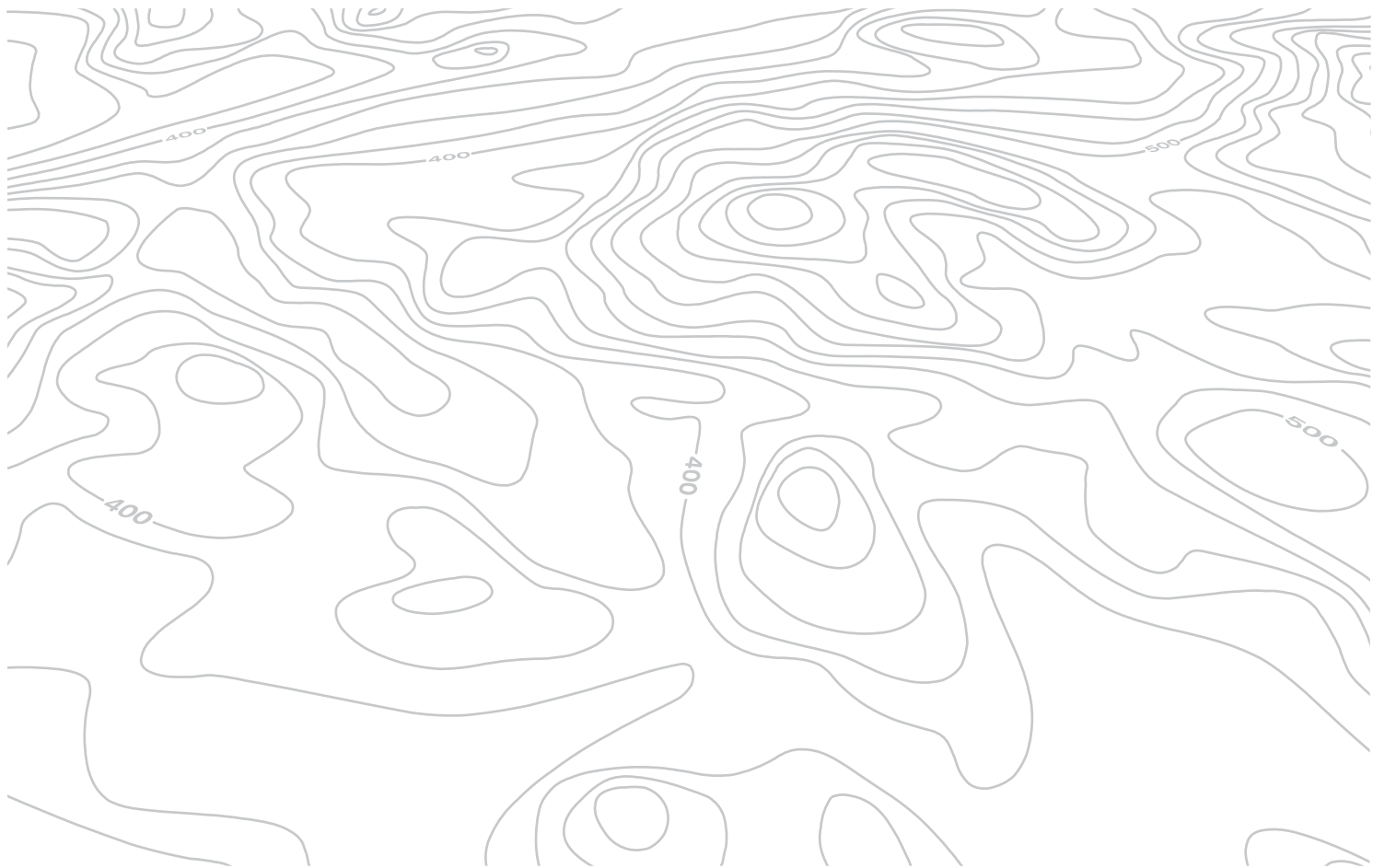

03 FONCTIONNEMENT GÉNÉRAL

Description des commandes - Menus

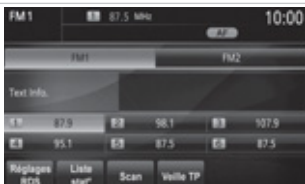

AUDIO : affiche l'écran de la dernière source audio utilisée.



MODE : permet de sélectionner une source audio.



SETTINGS : permet de gérer les différents réglages.



MAP : permet d'afficher l'emplacement actuel du véhicule sur la carte.

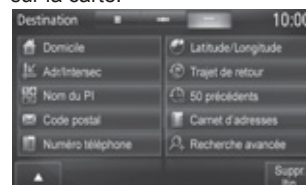

DESTINATION : permet de paramétrer le guidage et choisir sa destination.





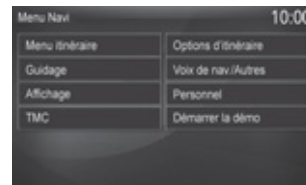



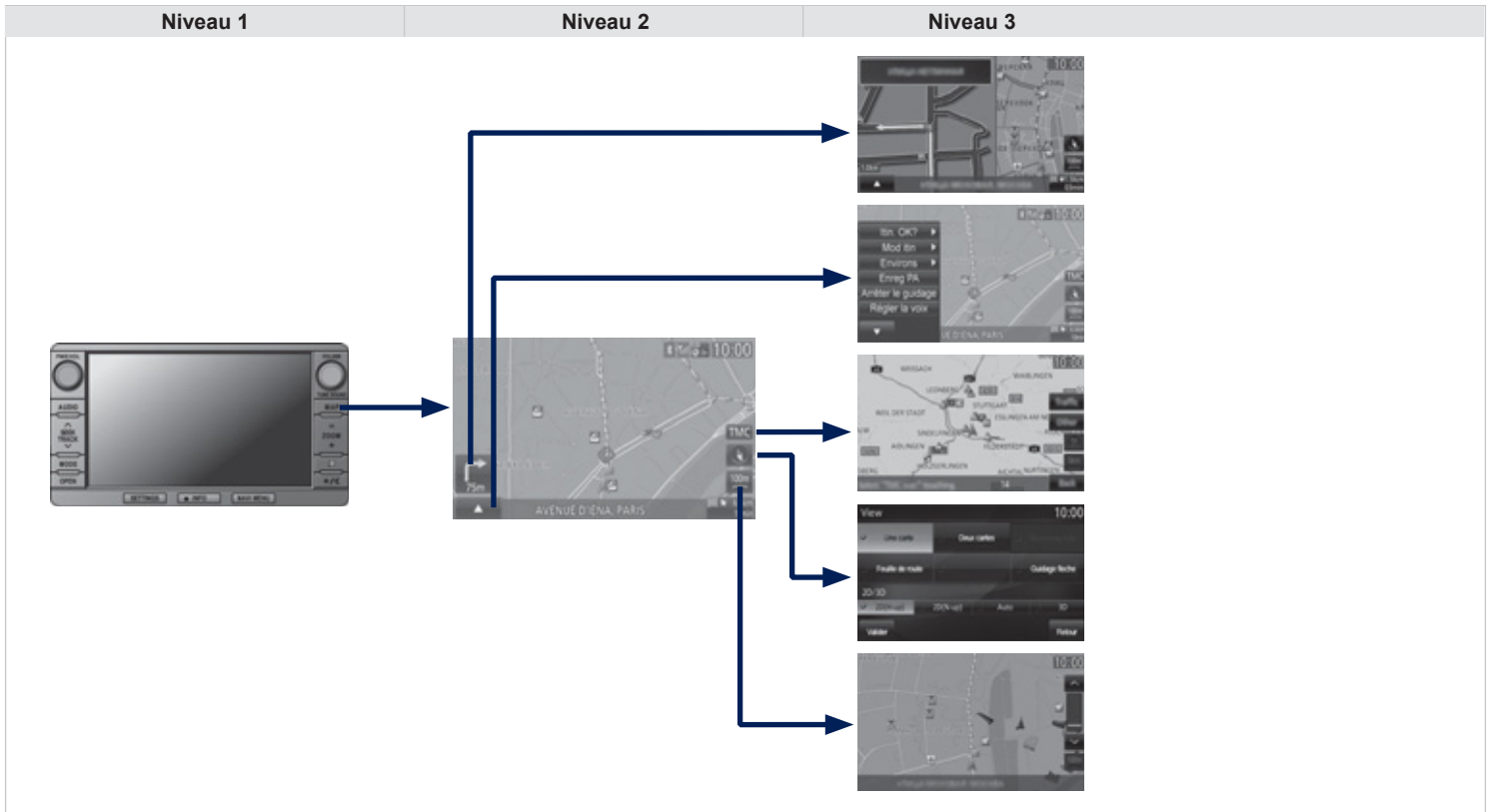

INFO : permet de vérifier des informations.



NAVI MENU : permet d'effectuer des réglages de navigation.

04 NAVIGATION



Niveau 1	Niveau 2		Niveau 3	Commentaires
		Guidage		Indique s'il faut tourner à gauche ou à droite à la prochaine intersection indiquée par le guidage et la distance à laquelle se trouve cette intersection. Appuyer dessus pour faire apparaître un zoom de guidage à gauche de la carte.
		Sous-menu de navigation	Itin OK? Mod itin Environs Enreg PA Arrêter le guidage Régler la voix	Appuyer dessus pour modifier les critères de guidage en cours.
		TMC (Traffic Message Channel)		Appuyer dessus pour afficher les informations de circulation comme les embouteillages, les travaux, etc.
		Type d'affichage et orientation de la carte	«View» «2D/3D»	Indique le Nord. Appuyer dessus pour choisir le type d'affichage de l'écran et l'orientation de la carte (2D suivant l'axe du véhicule, 2D avec le Nord en haut, 2D auto en fonction de l'échelle ou en perspective 3D).
		Echelle de la carte		Indique l'échelle de la carte affichée. Appuyer dessus pour zoomer ou dézoomer.
		Informations sur la destination/destination intermédiaire		Indique la distance et le temps restants pour atteindre la destination ou la destination intermédiaire.

04 NAVIGATION

Niveau 1

Niveau 2







Niveau 3

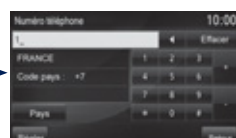
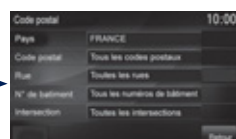
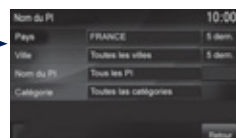
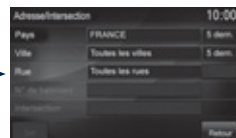
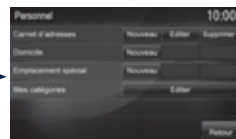
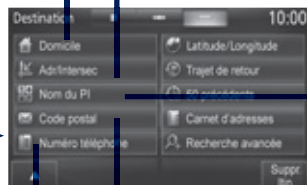

L'emplacement du domicile n'est pas enregistré.
Aller aux Réglages personnels pour enregistrer?







Oui Non

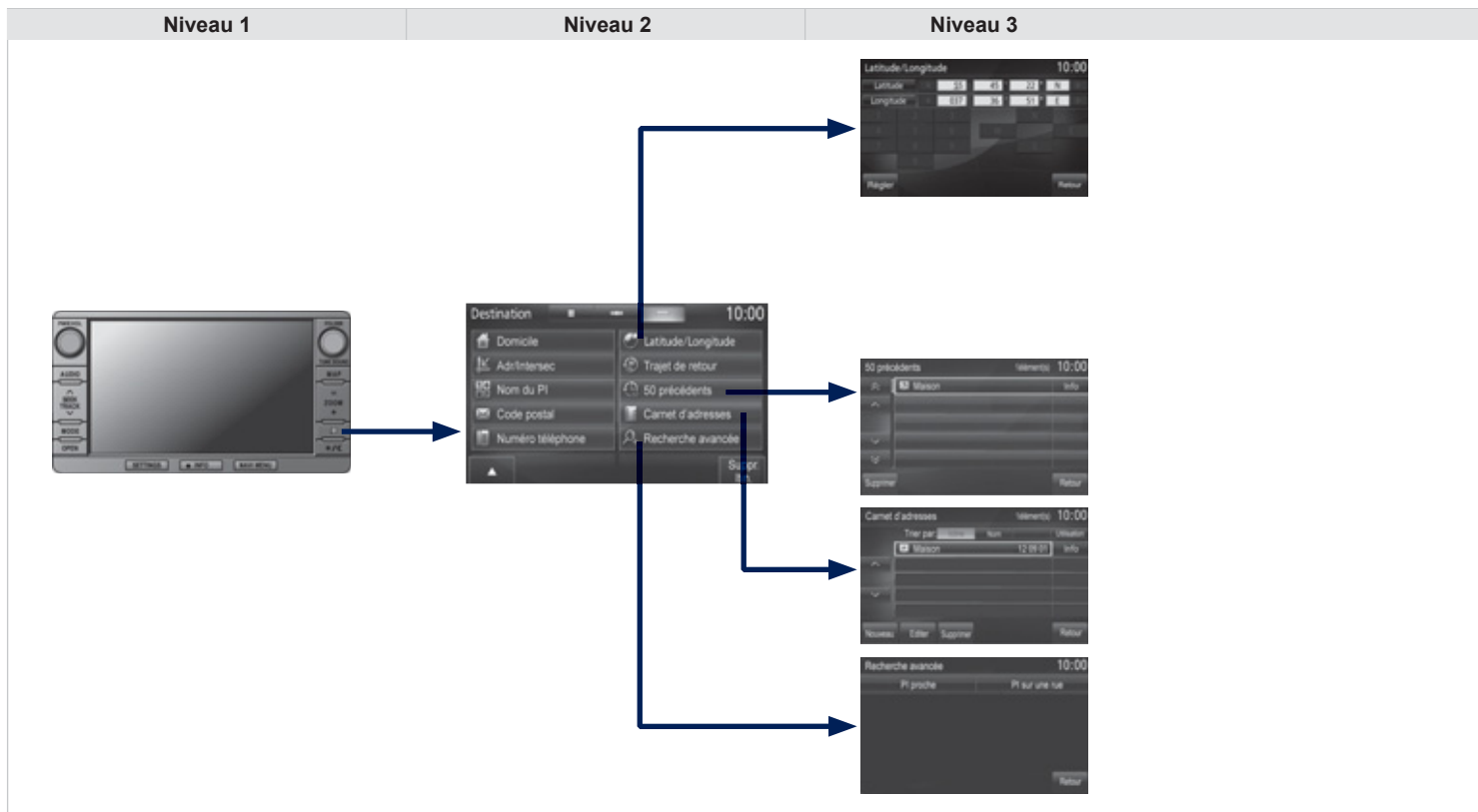

Niveau 1	Niveau 2	Niveau 3	Commentaires
	 Domicile	Carnet d'adresses	Choisir un retour au domicile directement. Appuyer sur Oui pour mémoriser votre lieu de résidence (la première fois).
		Domicile	
		Emplacement spécial	
		Mes catégories	
	 Adresse/Intersection	Pays	Choisir un emplacement à l'aide de l'adresse ou du nom de la rue de la destination.
		Ville	
		Rue	
		N° de bâtiment	
		Intersection	
		Régler	
	 Nom du PI	Pays	Choisir un emplacement à l'aide d'un nom de point d'intérêt (POI).
		Ville	
		Nom du PI	
		Catégorie	
		Régler	
	 Code postal	Pays	Choisir un emplacement à l'aide du code postal, de l'adresse ou du nom de la rue de la destination.
		Code postal	
		Rue	
		N° de bâtiment	
		Intersection	
Régler		Enregistrer les paramètres.	
 Numéro téléphone	Code pays :	Entrer les paramètres, le numéro de téléphone et valider.	
	Pays		
	Régler		Enregistrer les paramètres.

04 NAVIGATION



Niveau 1	Niveau 2		Niveau 3	Commentaires
		Latitude/longitude	Latitude	Choisir un emplacement à l'aide de la latitude et de la longitude.
			Longitude	
			Régler	Enregistrer les paramètres.
		Trajet de retour		Choisir l'implantation de départ comme nouvelle destination.
		50 précédents	Pays	Choisir un emplacement à l'aide d'une des 50 destinations précédentes.
			Ville	
			Nom du PI	
			Catégorie	
			Supprimer	Supprimer une destination dans la liste.
		Carnet d'adresses	Icône	Choisir un emplacement à l'aide d'une adresse mémorisée dans le carnet d'adresses.
			Nom	
			Date	
			Utilisation	
			Nouveau	Créer une adresse.
Editer			Afficher une adresse de la liste.	
Supprimer			Supprimer une adresse dans la liste.	
	Recherche avancée	PI proche	Choisir un emplacement à l'aide d'une recherche avancée basée sur un POI.	
		PI sur une rue		

04 NAVIGATION

Niveau 1

Niveau 2

Niveau 3

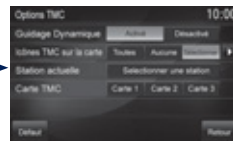
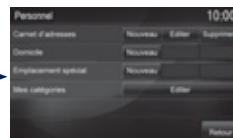
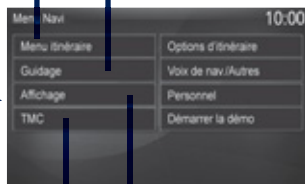

Niveau 1	Niveau 2		Niveau 3	Commentaires
NAVI MENU		Menu itinéraire		Vérifier et consulter les cartes des environs le temps du parcours effectué.
		Guidage	Durée de conduite	Régler le mode de guidage routier et l'affichage des résultats de la recherche de route.
			Tps/dist	
		Affichage	Créat. 3D	Régler les paramètres d'affichage de l'écran.
			Rep Poly 3D	
			Icônes PI sur carte	
		TMC	Guidage Dynamique	Afficher et sélectionner les informations de circulation comme des embouteillages ou des chantiers en choisissant le guidage dynamique.
			Icônes TMC sur la carte	
			Station actuelle	
			Carte TMC	

04 NAVIGATION

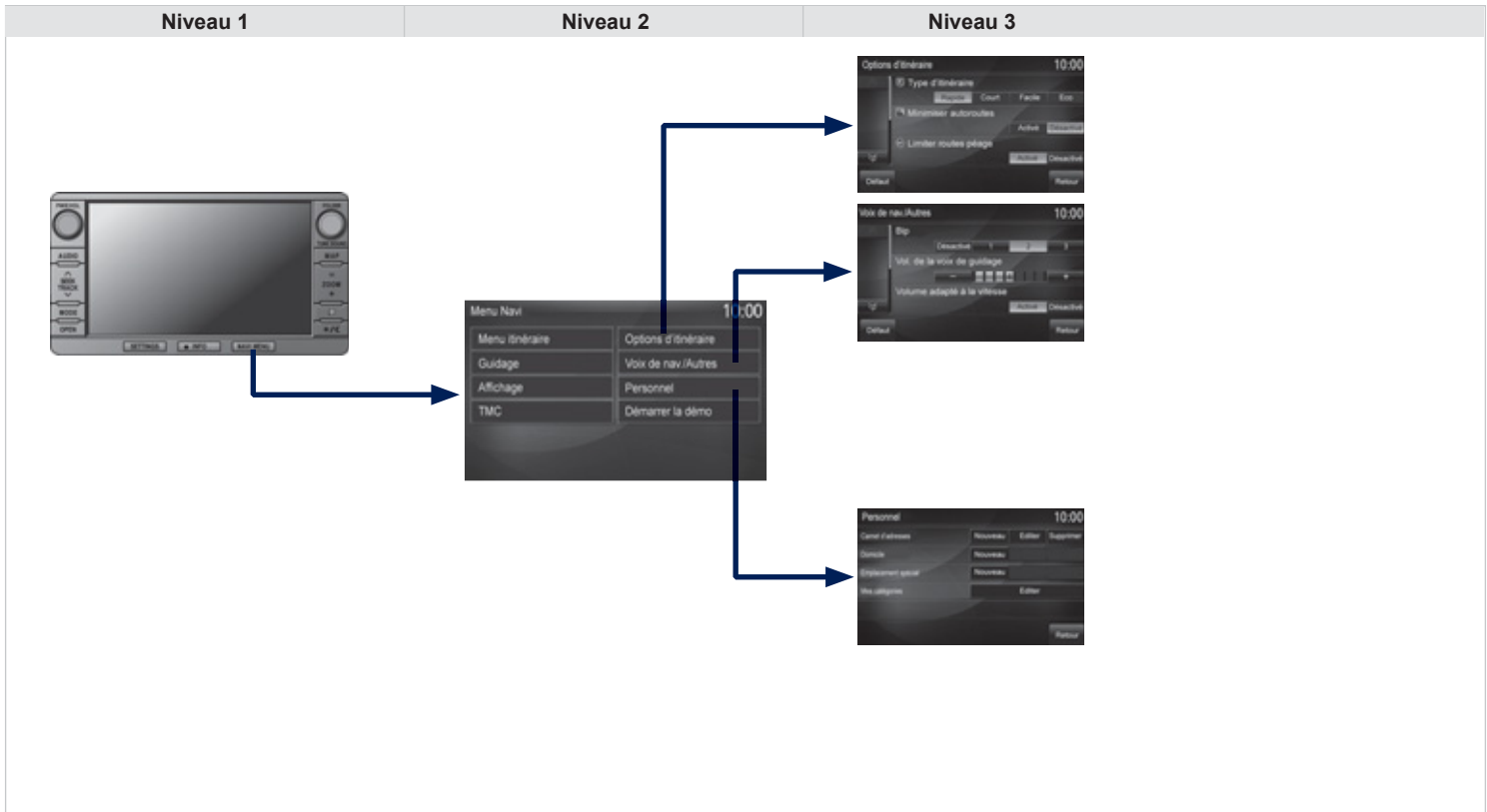

Niveau 1	Niveau 2		Niveau 3	Commentaires
NAVI MENU	Options d'itinéraire	Type d'itinéraire	Régler des conditions de routes.	
		Minimiser autoroutes		
		Limiter routes péage		
	Voix de nav./Autres	Bip	Paramétrer la voix de guidage et le volume.	
		Vol. de la voix de guidage		
		Volume adapté à la vitesse		
	Personnel	Carnet d'adresses	Enregistrer, modifier ou supprimer un emplacement du carnet d'adresses.	
		Domicile		
		Emplacement spécial		
		Mes catégories		
	Démarrer la démo		Parcourir la vidéo pour vérifier le trajet préparé.	

04 NAVIGATION - GUIDAGE

Système GPS

Qu'est-ce que le système de navigation et le GPS ?

Le système de navigation embarqué guide le conducteur vers la destination qu'il a fixée selon un itinéraire choisi.

Il recherche dans un premier temps la destination désirée par l'utilisateur, calcule dans un deuxième temps l'itinéraire et ensuite délivre les consignes de guidage graphique et vocal.

Le système GPS (Global Positioning System) se compose de plusieurs satellites répartis autour de la terre. Ils émettent en permanence des signaux numériques qui se propagent à la vitesse de la lumière, sur 2 fréquences différentes.

A tout moment, le système reçoit sa position par rapport aux satellites détectés ainsi que l'heure d'émission du signal.

Le boîtier télématique déduit ainsi sa position et donc celle du véhicule.

Un procédé de repositionnement utilisant la base de données cartographiques contenues sur le disque dur permet de repositionner la position du véhicule sur le réseau routier, afin d'améliorer la précision de la localisation.



Que faire pour utiliser le système dans de bonnes conditions ?

Ne placez pas d'objets sur ou à proximité de l'antenne GPS. N'utilisez pas de matériel de communication numérique (ordinateurs personnels, etc ...) près de l'antenne GPS.

Ne fixez pas de films de type réfléchissant ou de films contenant du carbone sur la vitre.

Les mesures du système peuvent être imprécises si le véhicule se trouve :

- à l'intérieur d'un tunnel ou d'un parking couvert,
- sous une autoroute à deux niveaux,
- dans une zone comportant de nombreux immeubles de grande hauteur,
- entre des arbres peu espacés.

En fonction de la situation du véhicule et de la réception des informations GPS, les informations d'affichages peuvent disparaître momentanément de l'afficheur.

Qu'est-ce qu'un centre d'intérêt (POI) ?



Le centre d'intérêt (POI) est représenté par un icône sur la carte, il représente un aéroport, une gare, un hôtel de ville, ...

Vous pouvez avoir jusqu'à 40 icônes différents (voir chapitre «Icône de centres d'intérêts»).

Ils sont classés en 5 familles et distingués par une couleur pour chaque famille :

- Commerces, finance et affaires (Vert),
- Voitures et voyages (Bleu foncé),
- Restaurant (Orange),
- Lieux publics et urgences (Marron),
- Divertissements et attractions (Bleu).



04 NAVIGATION - GUIDAGE

Sélection des icônes de centres d'intérêts (POI) affichés sur la carte



Vous pouvez sélectionner les icônes de centres d'intérêts qui s'affichent sur votre écran de carte.

Appuyez sur la touche **DESTINATION** puis sur «**Nom du PI**».

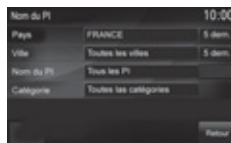

Appuyez sur «**Toutes les catégories**» puis choisissez entre «**Mes catégories**», «**5 dern.**», «**Toutes**».

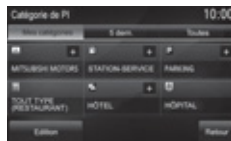

Appuyez sur chaque POI souhaité.

Généraux

- Centre-ville
- Lieu-dit

Commerces, finance et affaires (Vert)

- Grandes sociétés
- Centre commercial

Voitures et voyages (Bleu foncé)

- PEUGEOT
- Aéroport
- Arrêt d'autobus
- Location de voitures
- Gare banlieue / gare
- Terminal ferry
- Hôtel
- Parking navetteurs
- Parking (appuyer sur +)
- Station service
- Zone de repos
- Poste de péage
- Informations touristiques
- Gare ferrovière

Restaurant (Orange)

- Vie nocturne / night-club
- Restaurant

Lieux publics et urgences (Marron)

- Hôtel de ville
- Centre communautaire
- Centre de congrès / exposition
- Hôpital
- Université / collège

Divertissements et attractions (Bleu)

- Parc d'attractions
- Bowling
- Casino
- Cinéma
- Terrain de golf
- Monument historique
- Patinoire
- Marina
- Musée
- Aéroclub
- Zone de loisirs
- Station de ski
- Complexe sportif
- Théâtre / opéra
- Attraction touristique
- Vignoble / chai

04 NAVIGATION - GUIDAGE

Choix d'une destination

Vers une nouvelle destination

1



Appuyez sur la touche **DESTINATION**.

2



Appuyez sur «**Adr/Intersec**».

3



Appuyez sur «**Pays**» et saisissez le nom du pays à l'aide du clavier tactile.

4



Appuyez sur «**Toutes les villes**» et saisissez le nom de la ville à l'aide du clavier tactile.

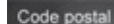

Vous pouvez sélectionner une ville à l'aide du code postal.
Appuyez sur «**Code postal**» et saisissez le numéro.

5



Appuyez sur «**Toutes les rues**» et saisissez le nom de la rue à l'aide du clavier tactile.



Vous pouvez choisir un des 5 pays, une des 5 villes ou une des 5 rues récemment sélectionnés en appuyant sur «**5 dern.**» de la ligne.

Lorsqu'un caractère du nom du pays, de la ville et de la rue est saisi, et si 5 pays, 5 villes ou 5 rues ou moins sont reconnus, vous pouvez sélectionner un pays, une ville ou une rue dans une liste qui s'affiche sinon appuyez sur «**Liste**».

6



Appuyez sur «**Tous les numéros de bâtiment**» et saisissez le numéro de la rue à l'aide du clavier tactile.

7



Vous pouvez saisir le nom d'une intersection au lieu du numéro de la rue. Appuyez sur «**Toutes les intersections**» et sélectionnez le nom dans une liste qui s'affiche.

8



Si vous êtes d'accord avec les informations, appuyez sur «**Régler**» sinon appuyez sur l'un des boutons pour corriger.

9



Appuyez sur «**Départ**» pour lancer la navigation.

04 TRAFIC

Paramétrer le filtrage et l'affichage des messages TMC

Les messages TMC (Traffic Message Channel) sont des informations relatives au trafic et aux conditions météorologiques, reçues en temps réel et transmises au conducteur sous forme d'annonces sonores et de visuels sur la carte de navigation.

i Le système de guidage propose un itinéraire de contournement si le guidage dynamique a été activé en appuyant sur la touche **NAVI MENU**, puis «**TMC**».

1  Appuyez sur le menu secondaire déroulant.

2  Sélectionnez «**Itin OK?**» puis «**Complet**» ou «**À venir**» pour valider ou compléter l'itinéraire.

3  Sélectionnez «**Mod itin**» puis «**Autre**» ou «**Supp iti**» pour modifier ou supprimer l'itinéraire.

4  Sélectionnez «**Environs**» puis «**PI proche**» pour ajouter un point d'intérêt à l'itinéraire.

5  Sélectionnez «**Arrêter le guidage**» pour suspendre le guidage.

6  Sélectionnez «**Régler la voix**» pour modifier le volume de la voix ou adapter le volume à la vitesse.

1 Triangle noir et bleu : informations générales, par exemple :

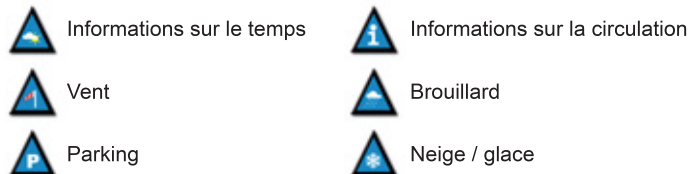

2 Triangle rouge et jaune : informations trafic, par exemple :



05 MÉDIA

Niveau 1

Niveau 2

Niveau 3

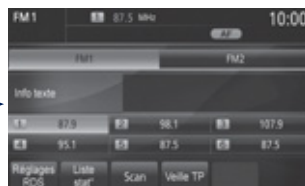

Niveau 1	Niveau 2		Niveau 3	Commentaires
AUDIO	Réglages RDS	Réglages RDS	Contrôle AF	Le nom de la station s'affiche pendant la réception de données RDS. Si le nom n'a pas été transmis, la fréquence s'affiche.
			Reg	
	Liste stat'	Liste stations		Pour afficher à l'écran les stations en train d'émettre. PTY (type de programme) s'affiche si les données RDS reçues sont affichées, pour afficher l'écran de préréglage des types de programmes, ex. : sport, rock, classique, informations, ... Réappuyer sur PTY pour sortir.
	Scan	Scan		Pour rechercher des stations en train d'émettre pouvant être reçues à l'emplacement actuel, jusqu'à ce qu'une station soit trouvée.
Veille TP	Veille TP		Choisir d'activer ou désactiver les informations routières (TP).	

05 MÉDIA







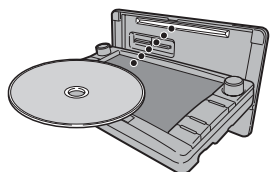
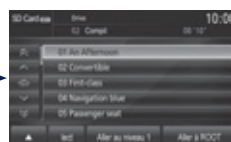
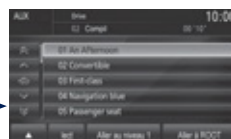
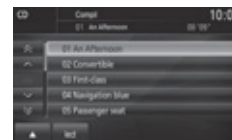
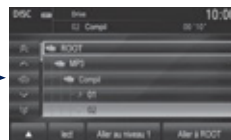

















Niveau 1

Niveau 2

Niveau 3



OPEN : bascule l'écran et permet l'accès aux CD et cartes SD.
Referme avec un 2^{ème} appui.

Niveau 1	Niveau 2		Niveau 3		Commentaires
		CD		Répéter	Appuyez pour lire la piste en boucle.
				Scan	Appuyez pour lire le début de chaque piste pendant environ 9 secondes.
				Aléatoire	Appuyez pour lire les pistes dans un ordre aléatoire.
				lect	Appuyer pour lancer la lecture de la piste sélectionnée.
				Aller au niveau 1	Appuyer pour remonter d'un niveau.
				Aller à ROOT	Appuyer pour développer les dossiers.
		SD		Répéter	Appuyez pour lire la piste en boucle.
				Scan	Appuyez pour lire le début de chaque piste pendant environ 9 secondes.
				Aléatoire	Appuyez pour lire les pistes dans un ordre aléatoire.
				lect	Appuyer pour lancer la lecture de la piste sélectionnée.
				Aller au niveau 1	Appuyer pour remonter d'un niveau.
				Aller à ROOT	Appuyer pour développer les dossiers.
		USB/iPod		Répéter	Appuyez pour lire la piste en boucle.
				Scan	Appuyez pour lire le début de chaque piste pendant environ 9 secondes.
				Aléatoire	Appuyez pour lire les pistes dans un ordre aléatoire.
				lect	Appuyer pour lancer la lecture de la piste sélectionnée.
		Bluetooth Audio		Répéter	Appuyez pour lire la piste en boucle.
				Scan	Appuyez pour lire le début de chaque piste pendant environ 9 secondes.
				Aléatoire	Appuyez pour lire les pistes dans un ordre aléatoire.
				Piste	Appuyer pour lancer la lecture de la piste sélectionnée.
	AUX		Répéter	Appuyez pour lire la piste en boucle.	
			Scan	Appuyez pour lire le début de chaque piste pendant environ 9 secondes.	
			Aléatoire	Appuyez pour lire les pistes dans un ordre aléatoire.	
			lect	Appuyer pour lancer la lecture de la piste sélectionnée.	
			Aller au niveau 1	Appuyer pour remonter d'un niveau.	
	Aller à ROOT	Appuyer pour développer les dossiers.			

05 RADIO

Le RDS, AF, TP, PTY

Qu'est-ce que le système RDS ?

RDS

La fonction Radio Data Système (RDS) sur bande FM permet :

- d'écouter une même station alors que vous traversez différentes régions (à condition que les émetteurs de cette station couvrent la zone traversée),
- d'écouter temporairement des flashes d'informations routières,
- d'accéder à l'affichage du nom de la station, etc ...

La plupart des stations FM utilisent le système RDS.

Ces stations transmettent des données non sonores en plus de leurs programmes.

Les données ainsi diffusées vous permettent l'accès à diverses fonctions dont les principales sont l'affichage du nom de la station, l'écoute temporaire de flash d'informations routières ou le suivi automatique de station.

Il vous permet de rester à l'écoute d'une même station grâce au suivi de fréquence. Mais, dans certaines conditions, le suivi d'une fréquence RDS ne peut être assuré sur tout le pays. Les stations radio ne couvrent pas la totalité du territoire, ce qui explique la perte de réception de la station lors d'un trajet.

Le suivi des stations RDS

AF

Votre radio vérifie et sélectionne automatiquement la meilleure fréquence pour la station de radio captée (si la station émet sur plusieurs émetteurs ou fréquences).

La fréquence d'une station de radio couvre environ 50 kms. Le passage d'une fréquence à une autre explique la perte de la réception lors d'un trajet.

Si dans la région où vous vous trouvez, la station écoutée ne dispose pas de plusieurs fréquences, vous pouvez désactiver le suivi automatique de fréquence.

La fonction informations routières

TP

La fonction Traffic Program (TP) permet de basculer automatiquement et temporairement vers une station FM diffusant des informations routières.

La station radio ou la source en cours d'écoute à ce moment-là est mise en pause.

Une fois l'information routière terminée, le système rebasculer vers la station de radio ou la source radio initialement écoutée.

Les types de programmes

PTY

Certaines stations offrent la possibilité d'écouter en priorité un type de programme à thème sélectionné parmi la liste disponible ci-dessous :

NEWS, AFFAIRS, INFOS, SPORT, EDUCATE, DRAMA, CULTURE, SCIENCE, VARIED, POP M, ROCK M, EASY M, LIGHT M, CLASSICS, OTHER M, WEATHER, FINANCE, CHILDREN, SOCIAL, RELIGION, PHONE IN, TRAVEL, LEISURE, JAZZ, COUNTRY, NATION M, OLDIES, FOLK M, DOCUMENT.

05 RADIO

Sélection d'une station FM et mémorisation

1



Appuyez sur la touche **AUDIO**.
Par défaut l'écran affiche les stations en FM1.

2



Tourner la molette **FOLDER / TUNE SOUND** pour sélectionner une station.

3



Appuyez sur «**Scan**» pour rechercher des stations en train d'émettre pouvant être reçues à l'emplacement actuel, jusqu'à ce qu'une station soit trouvée.



Vous pouvez également lancer une recherche par type de programme en appuyant sur «**Filtre PTY**».

4



Appuyez sur **SEEK TRACK** pour une recherche manuelle supérieure ou inférieure. La fréquence est modifiée par pas de 0,1 MHz.
Maintenez le doigt appuyé pour recevoir une station automatiquement.

5



Une fois la fréquence choisie, maintenez le doigt appuyé sur la station jusqu'à ce que un «Bip» soit émis afin de la mémoriser.
Lorsque le nom de la station est disponible, celui-ci s'affiche.

Réglages RDS

1



Appuyez sur la touche **AUDIO**.
Par défaut l'écran affiche les stations en FM1.

2



Appuyez sur «**Réglages RDS**».

3

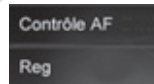

Appuyez sur «**Activé**» ou «**Désactivé**» pour activer ou désactiver les fonctions :

- «**Contrôle AF**» : recherche automatique de la meilleure fréquence,
- «**Reg**» : basculer sur les fréquences régionales.

05 MUSIQUE

Généralités CD MP3/WMA

Écoute d'un CD MP3/WMA

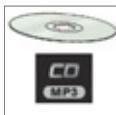

Une fois le CD MP3/WMA inséré dans l'appareil, la lecture des pistes est automatique.

Les pistes ne peuvent pas être enregistrées sur le serveur de musique.

Vous pouvez lire jusqu'à 8 niveaux, 255 dossiers et 400 fichiers maximum.

Qu'est-ce que le format de fichier MP3/WMA ?

REC MP3 MP3 est l'abréviation de MPEG-1 Audio Layer 3 et MPEG est l'abréviation de Motion Pictures Experts Group, une norme de compression des données vidéo numériques utilisée sur les supports tels que les CD vidéo.

La compression MP3 diminue le nombre d'octets dans une chanson en éliminant les grandes ondes sonores dans la gamme des fréquences imperceptibles pour l'oreille humaine, produisant ainsi des fichiers audio de haute qualité pour un faible volume de données.

Cette compression permet de diviser environ par 10 la taille du contenu d'un CD audio conventionnel, ce qui signifie que le contenu de 10 CD audio peut être enregistré sur un seul CR-R ou CD-RW.

Le format WMA est l'abréviation de Windows Media Audio, une autre norme de compression des données audio proposée par Microsoft.

Il peut être utilisé pour créer et sauvegarder des fichiers audio à un taux de compression supérieur à celui du format MP3.

Windows Media et Microsoft Corporation sont des marques déposées aux Etats-Unis et/ou dans d'autres pays.

Prise en charge des fichiers

Certains CD gravés peuvent ne pas être lus par votre équipement (qualité, vitesse d'enregistrement ...).

Lorsque vous gravez un CD-R ou un CD-RW, sélectionnez le standard de gravure ISO 9660 niveau 1,2 ou Joliet.

Pour obtenir la meilleure qualité acoustique possible, sélectionnez la vitesse de gravure la plus basse.

Les normes MPEG1 et MPEG2 sont acceptées.

Les vitesses de transmission de 32 à 320 kbits/s et les balayages de 16 kHz à 48 kHz sont pris en charge.

Pour afficher les informations de titre (le nom de l'artiste, le titre de l'album, etc ...), les informations contenues dans les ID3 Tag ou les WMA Tag doivent être incluses dans les fichiers MP3/WMA gravés sur le disque.

Droits d'auteur

Votre équipement Audio peut vous permettre d'écouter de la musique qui est en général protégée par les droits d'auteur selon des normes nationales et internationales en vigueur. Veuillez les consulter et les respecter.

05 MUSIQUE

Lecture d'un CD MP3/WMA

1



Appuyez sur la touche **MODE** puis sur «**CD**», si un CD est déjà dans le lecteur.
Sinon insérez un CD dans le lecteur, la lecture démarre automatiquement.

2



Vous pouvez vous déplacer d'un niveau à la fois.
Appuyez sur le nom d'un dossier et à chaque pression, la liste des dossiers du niveau inférieur s'affiche.

3



Appuyez sur «**Aller au niveau 1**» pour remonter d'un niveau et/ou sélectionner un niveau.

4



Appuyez sur «**Aller à ROOT**» pour remonter au niveau zéro.

5



Appuyez sur ces touches pour sélectionner la piste suivante ou précédente ou revenir au début de la piste en cours de lecture.

6



Appuyez sur ces touches pour une avance ou un retour rapide de la piste en cours de lecture.

7



Appuyez sur cette touche pour accéder au menu secondaire.

8



Appuyez sur «**Répéter**» pour lire la piste sélectionnée en boucle (répétition).

Appuyez une deuxième fois sur «**Répéter**» pour lire toutes les pistes, du dossier sélectionné, en boucle.
Appuyez de nouveau pour arrêter.

9



Appuyez sur «**Scan**» pour lire le début de chaque piste de chaque dossier pendant environ 10 secondes (balayage).

Appuyez une deuxième fois sur «**Scan**» pour lire le début de chaque piste, du dossier sélectionné, en boucle.

Appuyez de nouveau pour arrêter ou appuyez sur la piste en cours (pendant les 10 secondes) et la lecture débute.

10



Appuyez sur «**Aléatoire**» pour lire toutes les pistes, du dossier sélectionné, dans un ordre aléatoire.

Appuyez une deuxième fois sur «**Aléatoire**» pour lire toutes les pistes, du CD, dans un ordre aléatoire.
Appuyez de nouveau pour arrêter.

05 MUSIQUE

Utiliser la prise USB



L'entrée USB permet de brancher un équipement nomade (lecteur MP3, lecteurs Apple®, ...), les fichiers audio sont transmis du lecteur à votre autoradio, pour une écoute via les haut-parleurs du véhicule.

1

Véhicule à l'arrêt, contact sur la position **LOCK**, brancher le lecteur nomade à l'aide du câble adapté.

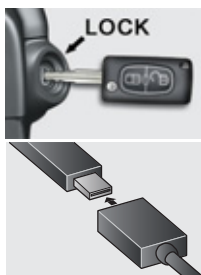

2

Brancher ensuite le câble à la prise USB du véhicule.

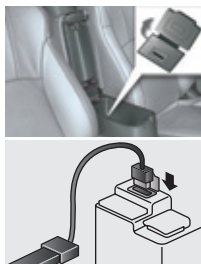

Modèles supportés :

- iPod touch® : F/W version 1.1.1 ou suivante.
- iPod classic® : F/W version 1.0 ou suivante.
- iPod 5^{ème} génération® : F/W version 1.2.2 ou suivante.
- iPod nano 5^{ème} génération® : F/W version 1.2 ou suivante.
- iPod nano 2^{ème} génération® : F/W version 1.1.2 ou suivante.
- Stockage USB compatible stockage de masse : capacité de 256 Mo ou plus.

Formats de fichier : MP3, WMA, AAC, WAV.

Nombre de niveaux maximum (racine compris) : 8.

Nombre de dossiers : 700.

Nombre de fichiers : 65 535.



Ne pas brancher directement le lecteur nomade à la prise USB, utiliser le câble.

Pour débrancher le câble, le contacteur doit être sur la position **LOCK**.

La navigation dans la base de fichier se fait à partir de l'appareil nomade / iPod®.

Lors de la fermeture de l'accoudoir, veiller à ne pas coincer le câble.

05 MUSIQUE

Connexion lecteurs APPLE®

1 Connecter le lecteur Apple® à la prise USB à l'aide d'un câble adapté (non fourni).

La lecture commence automatiquement.

2

Le pilotage se fait via les commandes du système audio.

i Les classements disponibles sont ceux du lecteur nomade connecté (artistes / albums / genres / playlists / audiobooks / podcasts).

Le classement utilisé par défaut est le classement par artistes. Pour modifier le classement utilisé, remonter l'arborescence jusqu'à son premier niveau puis sélectionner le classement souhaité (playlists par exemple) et valider pour descendre l'arborescence jusqu'à la piste souhaitée.

Le mode «Random morceaux» sur iPod® correspond au mode «Random» sur l'autoradio.

Le mode «Random album» sur iPod® correspond au mode «Random all» sur l'autoradio.

Le mode «Random morceaux» est restitué par défaut lors de la connexion.

i

La version du logiciel de l'autoradio peut être incompatible avec la génération de votre lecteur Apple®.

05 MUSIQUE

Lecteur USB - Lecture d'une piste

1



Appuyez sur la touche **MODE** puis sur «**USB/iPod**», à tout moment, vous pouvez afficher le tri par catégories en appuyant sur «**Playlist**».

2



En mode USB ou AUX, vous pouvez vous déplacer d'un niveau à la fois.

Appuyez sur le nom d'un dossier et à chaque pression, la liste des dossiers du niveau inférieur s'affiche.

3



Appuyez sur «**Aller au niveau 1**» pour remonter d'un niveau et/ou sélectionner un niveau.

4



Appuyez sur «**Aller à ROOT**» pour remonter au niveau zéro.

5



Appuyez sur ces touches pour sélectionner la piste suivante ou précédente ou revenir au début de la piste en cours de lecture.

6



Appuyez sur ces touches pour une avance ou un retour rapide de la piste en cours de lecture.

7



Appuyez sur cette touche pour accéder au menu secondaire.

8



Appuyez sur «**Répéter**» pour lire la piste sélectionnée en boucle (répétition).

Appuyez une deuxième fois sur «**Répéter**» pour lire toutes les pistes, du dossier sélectionné, en boucle. Appuyez de nouveau pour arrêter.

9



Appuyez sur «**Scan**» pour lire le début de chaque piste de chaque dossier pendant environ 10 secondes (balayage).

Appuyez une deuxième fois sur «**Scan**» pour lire le début de chaque piste, du dossier sélectionné, en boucle.

Appuyez de nouveau pour arrêter ou appuyez sur la piste en cours (pendant les 10 secondes) et la lecture débute.

10



Appuyez sur «**Aléatoire**» pour lire toutes les pistes, du dossier sélectionné, dans un ordre aléatoire.

Appuyez une deuxième fois sur «**Aléatoire**» pour lire toutes les pistes dans un ordre aléatoire. Appuyez de nouveau pour arrêter.

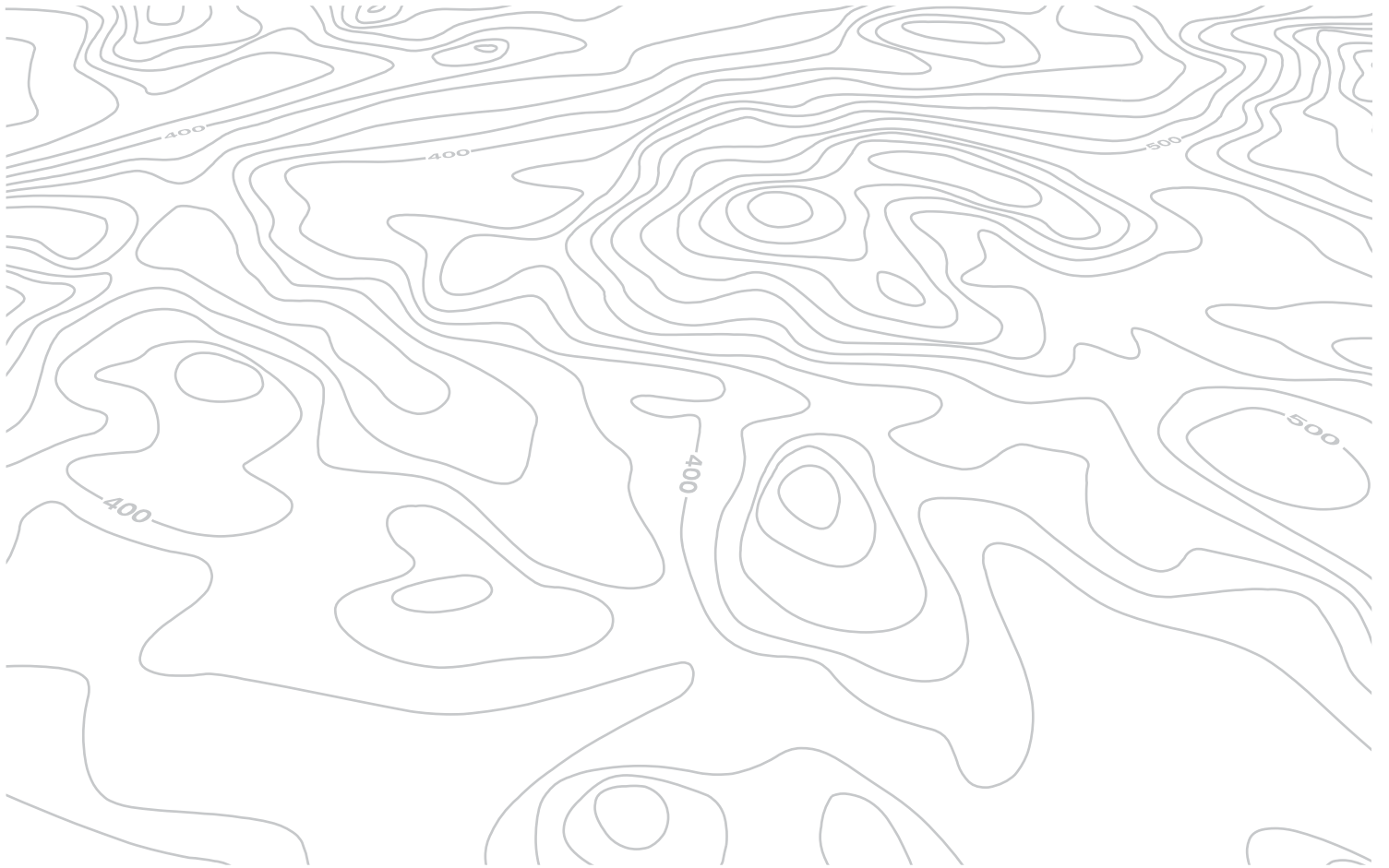

06 RÉGLAGES

Niveau 1

Niveau 2

Niveau 3

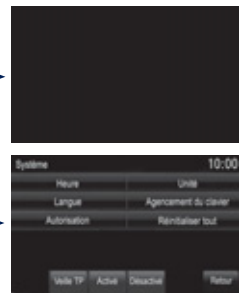
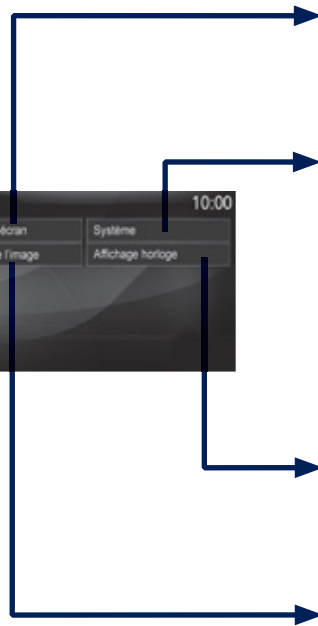

Niveau 1	Niveau 2		Niveau 3	Commentaires
SETTINGS		Desactiver ecran		Choisir d'éteindre l'écran. Pour le rallumer, toucher l'écran ou appuyer sur n'importe quelle touche.
	Système		Heure	Choisir le réglage de l'heure par le signal RDS, le fuseau horaire, l'heure d'été.
			Langue	Choisir la langue (English, Français, Deutsch, Nederlands, Portuguais, Español, Svenska, Italiano, Dansk, Vlaams, polski, Norsk).
			Autorisation	Choisir une autorisation «Sélectionner le périphérique à connecter», «Enregistrer le périphérique», «Définir le code d'accès : fixe», «Entrer le code secret».
			Unité	Choisir les unités pour le calcul des distances (km ou miles et °C ou °F).
			Agencement du clavier	Choisir le type du clavier de saisie (alphabet ou PC).
			Réinitialiser tout	Revenir au valeur d'usine par défaut. Après la réinitialisation, redémarrer le système.
			Veille TP	Choisir d'activer ou désactiver les informations routières (TP).
	Contrôle de l'image		Luminosité	Choisir la qualité de l'image pour : la luminosité, le contraste, le niveau de noir.
			Contraste	
			Niv. noir	
		Affichage horloge		





07 INFORMATIONS

Niveau 1

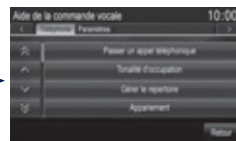
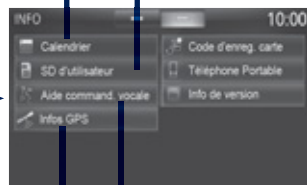
Niveau 2

Niveau 3



Niveau 1	Niveau 2		Niveau 3	Commentaires
		Calendrier		Noter dans le calendrier des jours particuliers, des anniversaires, ... Utiliser les flèches pour trouver une date et appuyer directement sur le jour souhaité pour renseigner l'événement.
		SD d'utilisateur		Vérifier la capacité de la carte SD et l'espace disponible.
		Aide command. vocale	Passer un appel téléphonique	Vérifier l'utilisation de la commande vocale.
	Tonalité d'occupation			
Gérer le répertoire				
Appariement				
	Infos GPS	Pays	Consulter les informations sur le GPS : <ul style="list-style-type: none"> - le schéma des positions des satellites avec la direction du déplacement du véhicule, - le nom de l'emplacement actuel, - la longitude et latitude de l'emplacement actuel, - l'état de la mesure de la position (2D=3 satellites ou moins, 3D=4 satellites ou plus), - le nombre de satellites récepteurs. 	





07 INFORMATIONS

Niveau 1

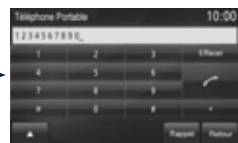
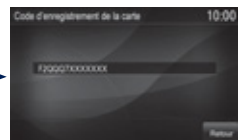
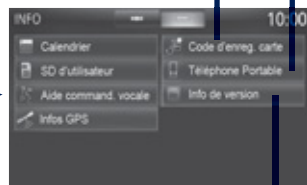
Niveau 2

Niveau 3



Niveau 1	Niveau 2		Niveau 3	Commentaires
		Code d'enreg. carte		Afficher le code d'enregistrement du système de navigation.
		Téléphone Portable		Appeler et recevoir des conversations téléphoniques.
		Info de version		Consulter la version du logiciel et la version des données cartographiques.

08 STREAMING - TÉLÉPHONE BLUETOOTH®

Jumeler un téléphone

1



Appuyez sur la touche **MODE** puis sur «**Bluetooth Audio**», pour lancer le mode Bluetooth.

2



Dans le menu Bluetooth de votre périphérique, sélectionner le nom système dans la liste des appareils détectés.
Saisir le code «**1212**» sur le périphérique et valider.

3



Appuyez sur **SETTINGS**.

4



Appuyez sur «**Système**» puis sur «**Autorisation**».

5



Appuyez sur «**Sélectionner le périphérique à connecter**».
Attendre que le périphérique détecté s'affiche.

6



Sélectionner le périphérique à connecter puis appuyer sur cette touche.

7



Appuyer sur «**Editer**» pour connecter le périphérique.

!

Vous pouvez enregistrer ou supprimer un périphérique de la liste.



Système AUDIO-CD TACTILE



Le système est protégé de manière à fonctionner uniquement sur votre véhicule.



Pour des raisons de sécurité, le conducteur doit impérativement réaliser les opérations nécessitant une attention soutenue véhicule à l'arrêt.

Lorsque le moteur est arrêté et afin de préserver la batterie, le système se coupe après l'activation du mode économie d'énergie.

SOMMAIRE

01 Premiers pas - Façade	p. 294
02 Commandes au volant	p. 295
03 Fonctionnement général	p. 297
04 Radio	p. 304
05 CDs	p. 307
06 USB / iPod®	p. 308
07 Téléphone Bluetooth®	p. 310

01 PREMIERS PAS

EJECT : éjection du CD.

Utilisez les touches proposées sur l'écran.

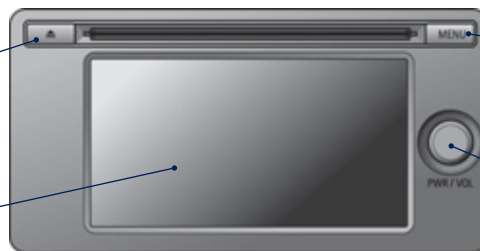

MENU : choisir la source audio à partir du menu principal.

PWR : Marche/arrêt du système audio.
Arrêt : coupure du son (avec écran noir).
VOL : réglage du volume sonore.



! Pour des raisons de sécurité, le conducteur doit impérativement réaliser les opérations nécessitant une attention soutenue, véhicule à l'arrêt.

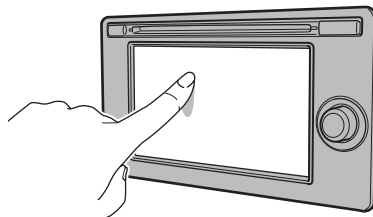

Effleurez l'écran avec un doigt pour faire fonctionner le système.

02 COMMANDES AU VOLANT

Augmentation / diminution du volume sonore audio.



Recherche fréquence radio supérieure / inférieure.

Plage suivante / précédente du CD.
Avance / retour rapide du CD.

Appui long : marche / arrêt du système audio.

Appui court : sélection de la source selon l'ordre (en boucle) suivant :
CD, USB/iPod, Bluetooth, AUX, FM, MW, LW.

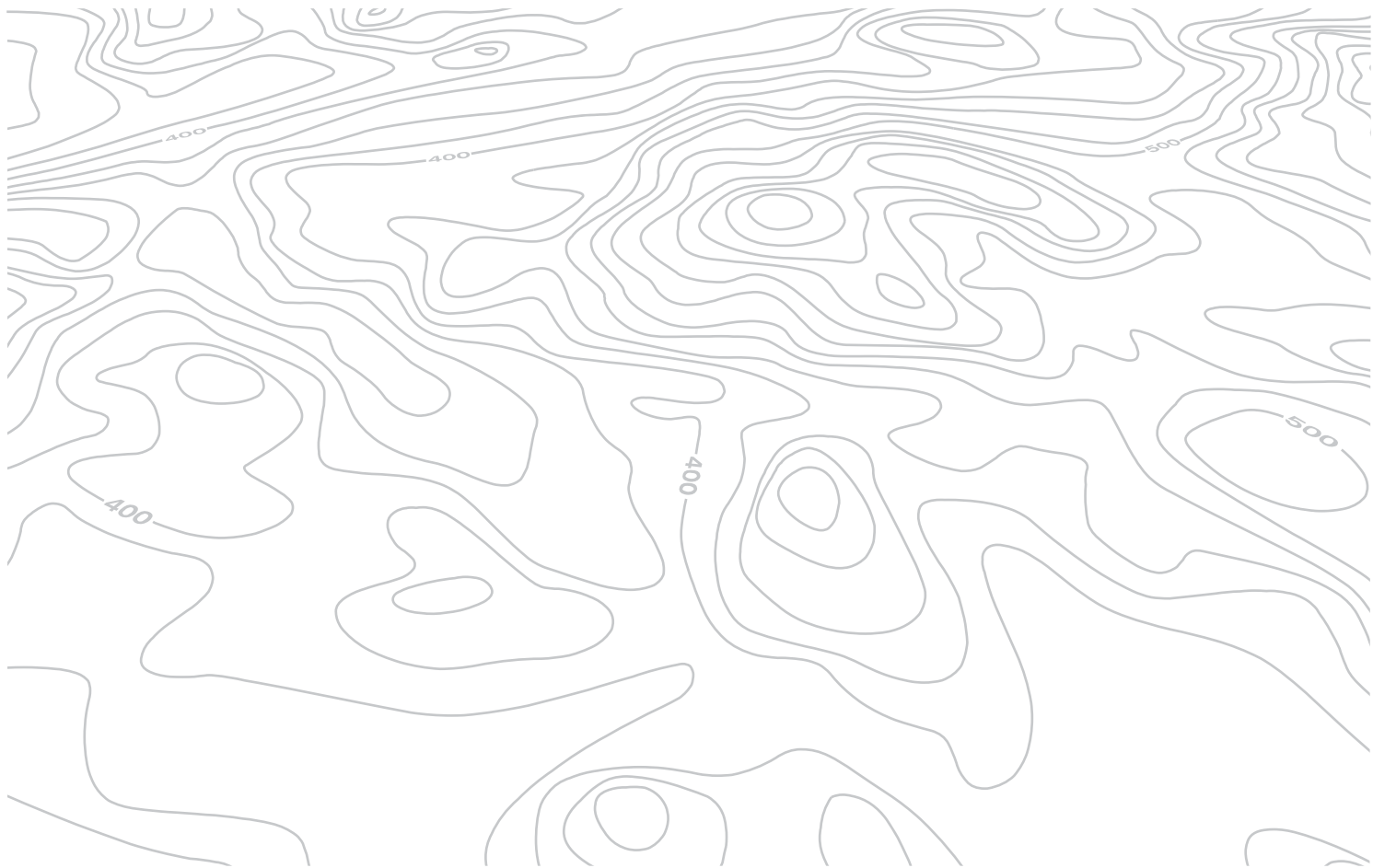

03 FONCTIONNEMENT GÉNÉRAL

Description des commandes - Menus



FM / MW / LW : choisir différentes radios entre :

- hautes fréquences,
- moyennes fréquences,
- basses fréquences.

CD : lire les fichiers musicaux du lecteur de disque (WAV, MP3, WMA, AAC).

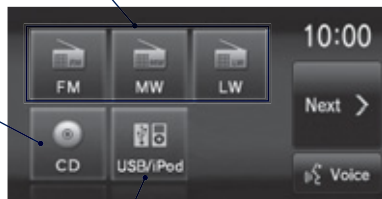

USB / iPod® : connecter un lecteur nomade en USB ou un lecteur iPod® puis lire les fichiers musicaux.

BT Audio : connecter son téléphone en bluetooth (2.0) puis lire les fichiers musicaux en streaming.

AUX : connecter un lecteur nomade en prise Jack puis lire les fichiers musicaux.



Phone : appeler ou recevoir des appels téléphoniques.

Voice : utiliser les commandes vocales.

Setting :









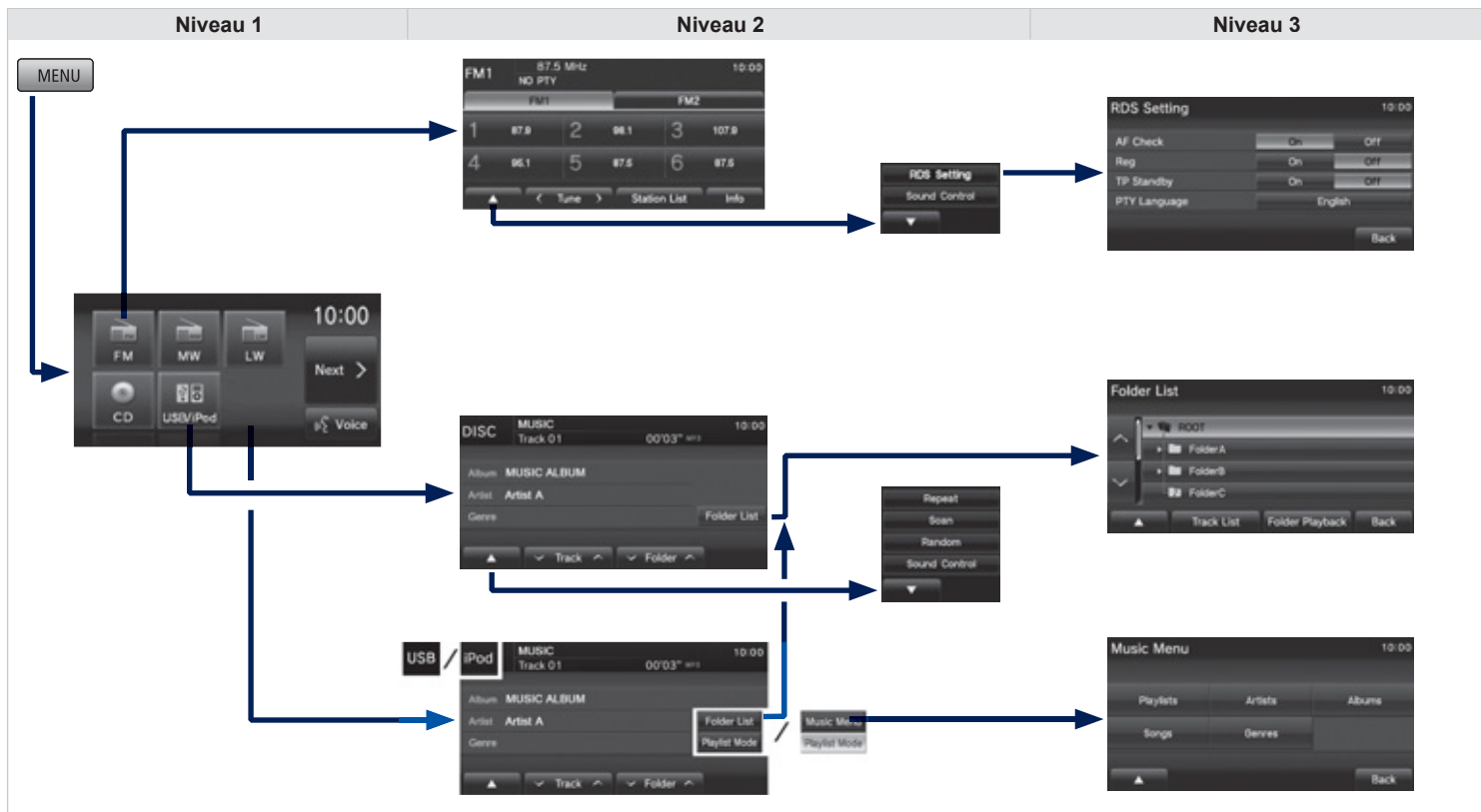



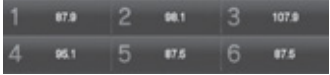







- éteindre l'écran,
- régler le bip touche,
- régler l'heure ou l'afficher en permanence,
- choisir la voix de guidage,
- choisir la qualité de l'image de l'écran et de la caméra de recul,
- choisir le RDS.

Passer d'un écran à l'autre.











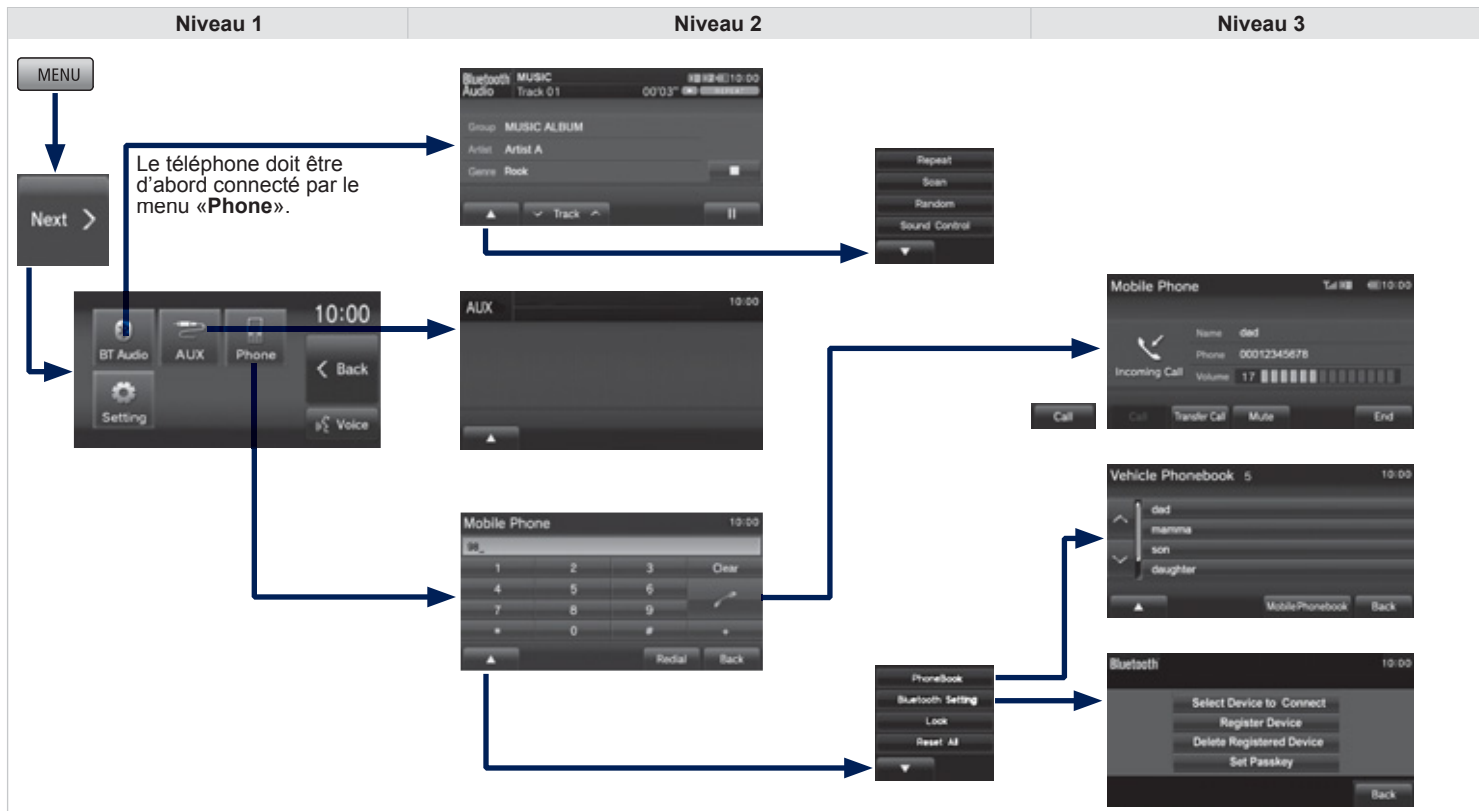











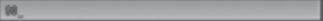



03 FONCTIONNEMENT GÉNÉRAL

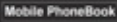

Niveau 1	Niveau 2	Niveau 3	Commentaires
			Sélectionner les onglets pour accéder à 6 stations mémorisées. FM = 12 stations.
			Stations mémorisées. Après avoir choisi une fréquence, rester appuyé sur le numéro pour enregistrer la station en cours.
		   	Activer le suivi des stations (sélectionne automatiquement la meilleure fréquence). Activer le mode régional de suivi des stations pour suivre la fréquence d'une station régionale dans le réseau. Activer le baculement temporaire sur une station avec informations routières. Activer le suivi des stations selon des programmes/thèmes.
			Paramétrer la qualité du son (balance, égaliseur, ...).
			Changer de fréquence. Rester appuyé, jusqu'à entendre un bip, pour rechercher automatiquement la prochaine station.
			Afficher la liste des stations captées.
	 		
			Informations sur la piste en cours de lecture. Répéter en boucle la piste en cours de lecture. Lire chaque piste pendant les 10 premières secondes. Lire toutes les pistes dans un ordre aléatoire. Paramétrer la qualité du son (balance, égaliseur, ...).
			Sélectionner une piste ou rester appuyé pour une avance ou un retour rapide.
			Descendre ou monter dans les dossiers.
			Cliquer sur un dossier ou sous-dossier pour lire la première piste.
			Trier les pistes par catégories.

03 FONCTIONNEMENT GÉNÉRAL

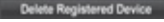
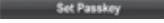

Niveau 1	Niveau 2	Niveau 3	Commentaires
 	Album: MUSIC ALBUM Artist: Artist A Genre		Informations sur la piste en cours de lecture.
			Répéter en boucle la piste en cours de lecture.
			Lire chaque piste pendant les 10 premières secondes.
			Lire toutes les pistes dans un ordre aléatoire.
			Paramétrer la qualité du son (balance, égaliseur, ...).
			Sélectionner une piste ou rester appuyé pour une avance ou un retour rapide.
			Stopper la lecture de la piste.
			Utiliser le clavier pour saisir un numéro puis cliquer sur le téléphone.
			Lancer la communication.
			Transférer la communication du véhicule vers le téléphone portable.
			Couper le micro du véhicule (l'interlocuteur n'entend plus la voix mais reste en attente).
			Arrêter la communication.
			Rappeler le dernier numéro.
			Sélectionner un contact dans le répertoire du véhicule.
			Sélectionner un contact dans le répertoire du téléphone.
			Sélectionner un contact et appuyer sur «Edit» pour consulter le(s) numéro(s).
			Choisir un téléphone dans la liste des téléphones connectés.
			Jumeler/connecter un nouveau téléphone.
			Supprimer un téléphone dans la liste des téléphones connectés.
			Enregistrer un code qui servira au jumelage des téléphones.
		Verrouiller du clavier du téléphone.	
		Effacer tous les téléphones enregistrés.	

03 FONCTIONNEMENT GÉNÉRAL

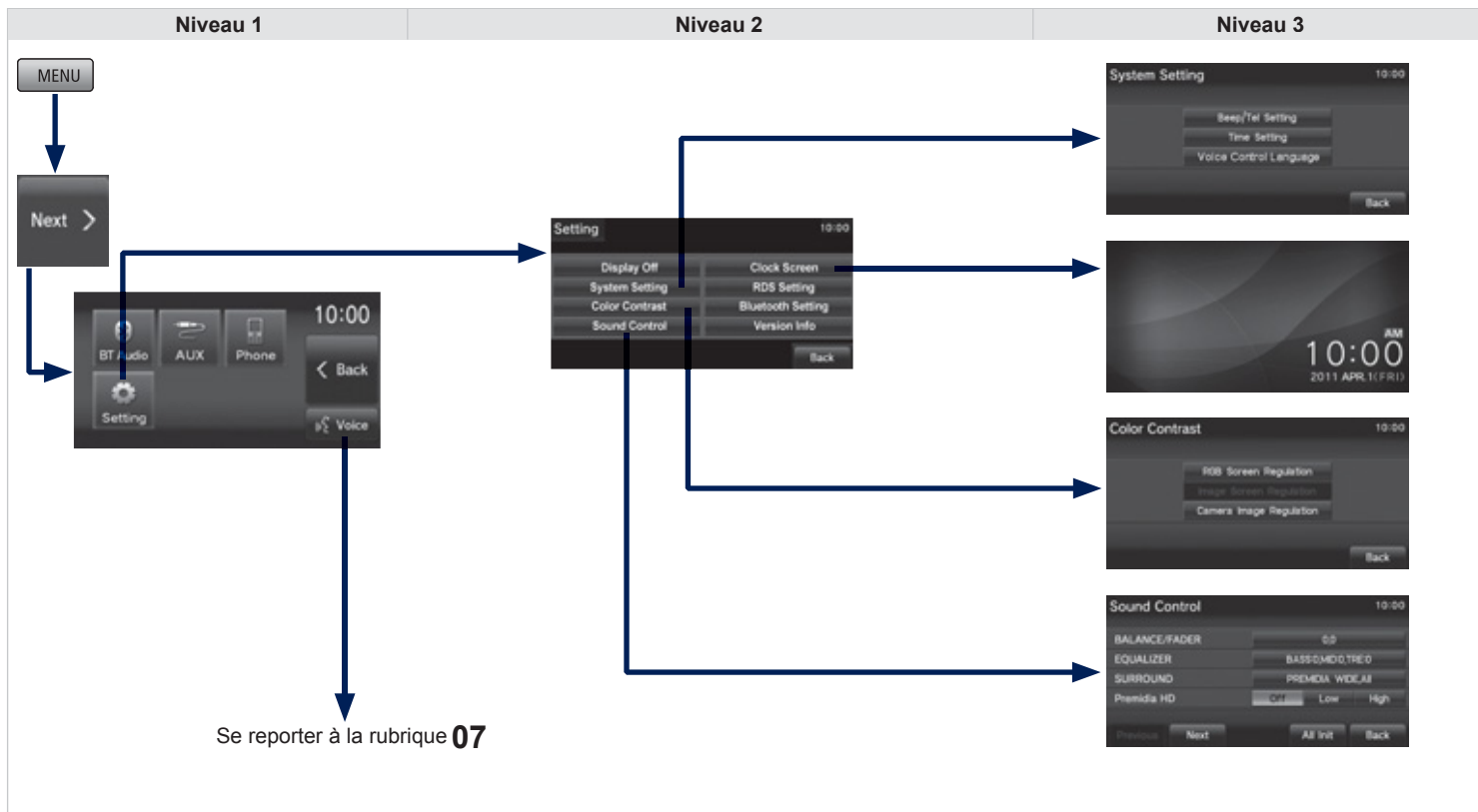

Se reporter à la rubrique **07**

Niveau 1	Niveau 2	Niveau 3	Commentaires	
 Setting	Display Off		Afficher un écran noir. Appuyer sur l'écran pour revenir au dernier affichage.	
	System Setting	Beep/Tel Setting	Régler le son des touches.	
		Time Setting	Régler la date et l'heure.	
		Voice Control Language	Choisir la langue pour les commandes vocales.	
	Color Contrast	RIB Screen Regulation	Régler la luminosité, le contraste et le niveau de noir de l'écran de menu, ...	
		Image Screen Regulation		
		Camera Image Regulation		
	Sound Control	BALANCE/FADER 00	Régler la puissance sonore de chaque haut-parleur.	
		EQUALIZER BASS MID TREB	Régler le type de son (rock, pop, hiphop, jazz, normal).	
		SURROUND PREMIDIA WIDE AI	Sélectionner le type de surround (DTS, premidia wide) et de champ sonore.	
		Premidia HD SELECT Low High	Ajuster la profondeur du son en optimisant la compression des données audio basses et hautes.	
		SCV speed compensated volume		Régler le son en fonction de la vitesse du véhicule.
		Dolby Volume		Régler le volume du son automatiquement en fonction des différentes sources sonores pour avoir un son plus clair et naturel.
	Clock Screen		Afficher l'heure en permanence.	
	RDS Setting	AF Check	Activer le suivi des stations (sélectionne automatiquement la meilleure fréquence).	
		Reg	Activer le mode régional de suivi des stations pour suivre la fréquence d'une station régionale dans le réseau.	
		TP Standby	Activer le baculement temporaire sur une station avec informations routières.	
PTY Language		Activer le suivi des stations selon des programmes/thèmes.		
Bluetooth Setting	Select Device to Connect	Choisir un téléphone dans la liste des téléphones connectés.		
	Register Device	Connecter/jumeler un nouveau téléphone.		
	Delete Registered Device	Supprimer un téléphone dans la liste des téléphones connectés.		
	Set Passkey	Enregistrer un code pour jumeler les téléphones.		
Version Info		Afficher la version du système.		

04 RADIO



Sélectionner une station FM / MW / LW

1



Appuyer sur **MENU** pour afficher le choix de la source.

2



Sélectionner «**FM**» ou «**MW**» ou «**LW**».

3



Sélectionner une station dans la liste (1 à 6) ou appuyer sur «**Tune**» pour changer la fréquence.



Rester appuyé sur «**Tune**», jusqu'à entendre un bip, pour rechercher automatiquement la prochaine station.



Appuyer sur «**Station list**» pour afficher la liste des radio reçues dans votre périmètre.

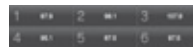

Un appui long sur un des numéros mémorise la station en cours d'écoute.



Appuyer sur la **flèche** pour régler le RDS ou la qualité du son (balance, égaliseur, ...).



Mémoriser jusqu'à 12 stations entre FM1 et FM2.



L'environnement extérieur (colline, immeuble, tunnel, parking, sous-sol...) peut bloquer la réception, y compris en mode de suivi RDS. Ce phénomène est normal dans la propagation des ondes radio et ne traduit en aucune manière une défaillance de l'autoradio.

04 RADIO

Le RDS, AF, REG, TP, PTY

Le système RDS

RDS

La fonction Radio Data Système (RDS) sur bande FM permet :

- d'écouter une même station alors que vous traversez différentes régions (à condition que les émetteurs de cette station couvrent la zone traversée),
- d'écouter temporairement des flashes d'informations routières,
- d'accéder à l'affichage du nom de la station, etc ...

La plupart des stations FM utilisent le système RDS.

Ces stations transmettent des données non sonores en plus de leurs programmes.

Les données ainsi diffusées vous permettent l'accès à diverses fonctions dont les principales sont l'affichage du nom de la station, l'écoute temporaire de flash d'informations routières ou le suivi automatique de station.

Il vous permet de rester à l'écoute d'une même station grâce au suivi de fréquence. Mais, dans certaines conditions, le suivi d'une fréquence RDS ne peut être assuré sur tout le pays. Les stations radio ne couvrent pas la totalité du territoire, ce qui explique la perte de réception de la station lors d'un trajet.

Le «suivi» des stations RDS

AF

Votre radio vérifie et sélectionne automatiquement la meilleure fréquence pour la station de radio captée (si la station émet sur plusieurs émetteurs ou fréquences).

La fréquence d'une station de radio couvre environ 50 kms. Le passage d'une fréquence à une autre explique la perte de la réception lors d'un trajet.

Si dans la région où vous vous trouvez, la station écoutée ne dispose pas de plusieurs fréquences, vous pouvez désactiver le suivi automatique de fréquence.

Le mode «régional» de suivi

REG

Certaines stations sont organisées en réseau.

Elles émettent, dans différentes régions, des programmes différents ou communs selon les moments.

Vous pouvez faire un suivi :

- sur une station régionale uniquement,
- sur le réseau entier, avec l'éventualité d'écouter un programme différent.

La fonction informations «routières»

TP

La fonction Traffic Program (TP) permet de basculer automatiquement et temporairement vers une station FM diffusant des informations routières.

La station radio ou la source en cours d'écoute à ce moment-là est mise en pause.

Une fois l'information routière terminée, le système rebasculé vers la station de radio ou la source radio initialement écoutée.

Les «types» de programmes

PTY

Certaines stations offrent la possibilité d'écouter en priorité un type de programme à thème sélectionné parmi la liste disponible ci-dessous :

NEWS, AFFAIRS, INFOS, SPORT, EDUCATE, DRAMA, CULTURE, SCIENCE, VARIED, POP M, ROCK M, EASY M, LIGHT M, CLASSICS, OTHER M, WEATHER, FINANCE, CHILDREN, SOCIAL, RELIGION, PHONE IN, TRAVEL, LEISURE, JAZZ, COUNTRY, NATION M, OLDIES, FOLK M, DOCUMENT, ...

04 RADIO

Paramétrer le RDS : AF, Reg, TP, PTY

ou

1



Appuyer sur la touche **MENU** puis sélectionner la source radio (**FM / MW / LW**).

2



Sélectionner la «**flèche**».



1



Appuyer sur la touche **MENU** puis «**Next**».

2



Sélectionner «**Setting**» puis «**RDS Setting**».



puis

3



Activer ou non les réglages.

05 CDs



Écouter un CD (CD-DA/CD-TEXT ou MP3/WMA/AAC)

1

MENU

Appuyez sur la touche **MENU** pour afficher le choix de la source.

2



Insérer un CD puis sélectionner «**CD**».

3



Utiliser la touche «**Track**» pour sélectionner la piste précédente/suivante.



Rester appuyé sur «**Track**» pour un retour ou une avance rapide.



Appuyer sur la **flèche** pour régler le mode de lecture des pistes :

«**Repeat**» : répétition en boucle de la piste en cours de lecture.

«**Scan**» : lecture de chaque piste pendant les 10 premières secondes.

«**Random/Shuffle**» : lire toutes les pistes du dossier en cours dans un ordre aléatoire.

«**Sound control**» : réglages de la balance, l'égaliseur, ...



Track List



Appuyer sur «**Track List**» pour afficher la liste de toutes les pistes.



Avec un CD MP3/WMA/AAC, appuyer sur «**Folder**» pour descendre ou monter dans les dossiers.

06 USB / iPod®



Écouter des pistes sur un iPod®

1

MENU

Appuyer sur la touche **MENU** pour afficher le choix de la source.

2



Connecter un lecteur iPod® puis sélectionner «**iPod**»

3



Utiliser la touche «**Track**» pour sélectionner la piste précédente/suivante.



Rester appuyé sur «**Track**» pour un retour ou une avance rapide.



Appuyer sur la **flèche** pour régler le mode de lecture des pistes :

«**Repeat**» : répétition en boucle de la piste en cours de lecture.

«**Random/Shuffle**» : lire toutes les pistes du dossier en cours dans un ordre aléatoire.

«**Playback Speed**» : réglage de la vitesse de lecture (lent, normal, rapide).

«**Sound control**» : réglages de la balance, l'égaliseur, ...



Track List



Appuyer sur «**Chapter List**» pour afficher la liste de tous les chapitres des livres audio.



iPod Menu



Appuyer sur «**iPod Menu**» pour afficher la liste des catégories puis trier.

Ensuite le choix des pistes se fera selon la catégorie choisie.

06 USB / iPod®



Écouter des pistes sur un lecteur nomade (USB)

1

MENU

Appuyer sur la touche **MENU** pour afficher le choix de la source.

2



Connecter un lecteur nomade puis sélectionner «**USB**».

3



Utiliser la touche «**Track**» pour sélectionner la piste précédente/suivante.



Rester appuyé sur «**Track**» pour un retour ou une avance rapide.



Appuyer sur «**Folder**» pour descendre ou monter dans les dossiers.



Appuyer sur la **flèche** pour régler le mode de lecture des pistes :

«**Repeat**» : répétition en boucle de la piste en cours de lecture.

«**Scan**» : lecture de chaque piste pendant les 10 premières secondes.

« **Random/Shuffle** » : lire toutes les pistes du dossier en cours dans un ordre aléatoire.

«**Sound control**» : réglages de la balance, l'égaliseur, ...

«**Database**» : vérifier la version de «**Gracenote**».



Appuyer sur « **Folder List** » pour afficher la liste des dossiers.

Appuyer sur un dossier pour parcourir les pistes.

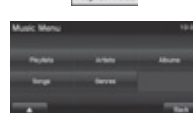

Appuyer sur «**Playlist Mode**», «**Music Menu**» s'affiche.

Cela permet de trier les pistes par catégories.

* La base de données musicale Gracenote est un service qui fournit les noms d'album, les titres des morceaux, ...

07 TÉLÉPHONE BLUETOOTH®

Jumeler un téléphone Bluetooth® par l'autoradio

! Pour des raisons de sécurité et parce qu'elles nécessitent une attention soutenue de la part du conducteur, les opérations de jumelage du téléphone mobile Bluetooth® au système kit mains-libres de l'autoradio, doivent être réalisées **véhicule à l'arrêt**.

1



Activer la fonction Bluetooth du téléphone et s'assurer qu'il est «visible par tous» (se reporter à la configuration de votre téléphone).

2



Appuyer sur la touche **MENU** puis «**Next**» pour afficher le choix de la source.

3



Appuyer sur «**Phone**».

4



Appuyer sur la **flèche**.

5

Bluetooth Setting

Appuyer sur «**Bluetooth Setting**».

6

Register Device

Appuyer sur «**Register Device**».

7



«**Hands Free system**» doit s'afficher sur votre téléphone.

Sélectionner-le puis saisir le code affiché sur l'autoradio.

! Votre téléphone se rajoute dans liste de l'autoradio.

Si nécessaire, consulter le manuel de l'utilisateur de votre téléphone portable.



!

Les services disponibles sont dépendants du réseau, de la carte SIM et de la compatibilité des appareils Bluetooth® utilisés.

Vérifiez sur le manuel de votre téléphone et auprès de votre opérateur, les services auxquels vous avez accès.

07 TÉLÉPHONE BLUETOOTH®

Passer un appel



1   Appuyer sur la touche **MENU** puis «**Next**» pour afficher le choix de la source.

2  Appuyer sur «**Phone**».

3  Composer le numéro puis appuyer sur le téléphone.

! L'utilisation du téléphone est déconseillée en conduisant. Il est recommandé de stationner en sécurité ou de privilégier l'utilisation des commandes au volant.

Gestion des téléphones

1   Appuyer sur la touche **MENU** puis «**Next**» pour afficher le choix de la source.

2  Appuyer sur «**Phone**».

3  Appuyer sur la **flèche** puis appuyer sur «**Bluetooth Setting**».



 Choisir ou changer de téléphone déjà jumelé.

 Jumeler/enregistrer un nouveau téléphone

 Supprimer un téléphone jumelé

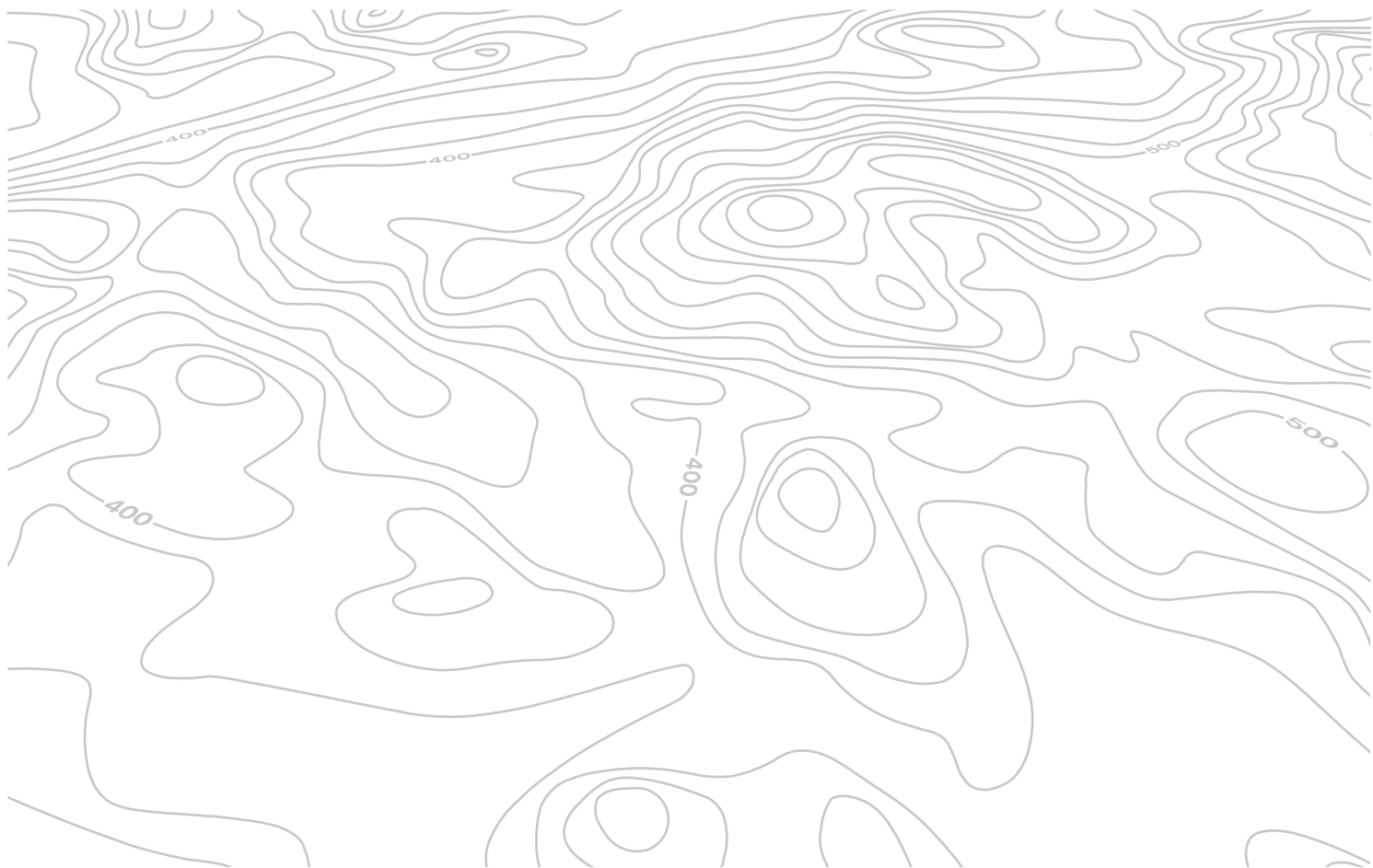

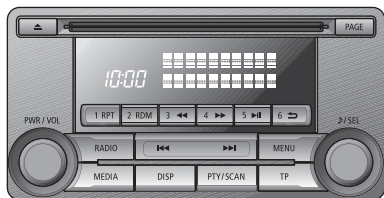

Système AUDIO-CD



Le système est protégé de manière à fonctionner uniquement sur votre véhicule.



Pour des raisons de sécurité, le conducteur doit impérativement réaliser les opérations nécessitant une attention soutenue véhicule à l'arrêt.

Lorsque le moteur est arrêté et afin de préserver la batterie, le système se coupe après l'activation du mode économie d'énergie.

SOMMAIRE

01 Premiers pas - Façade	p. 314
02 Commandes au volant	p. 316
03 Fonctionnement général	p. 317
04 Radio	p. 319
05 Lecteurs médias musicaux	p. 325
06 Lecteurs USB	p. 330
07 Streaming BLUETOOTH®	p. 332
Messages d'erreur	p. 334

01 PREMIERS PAS

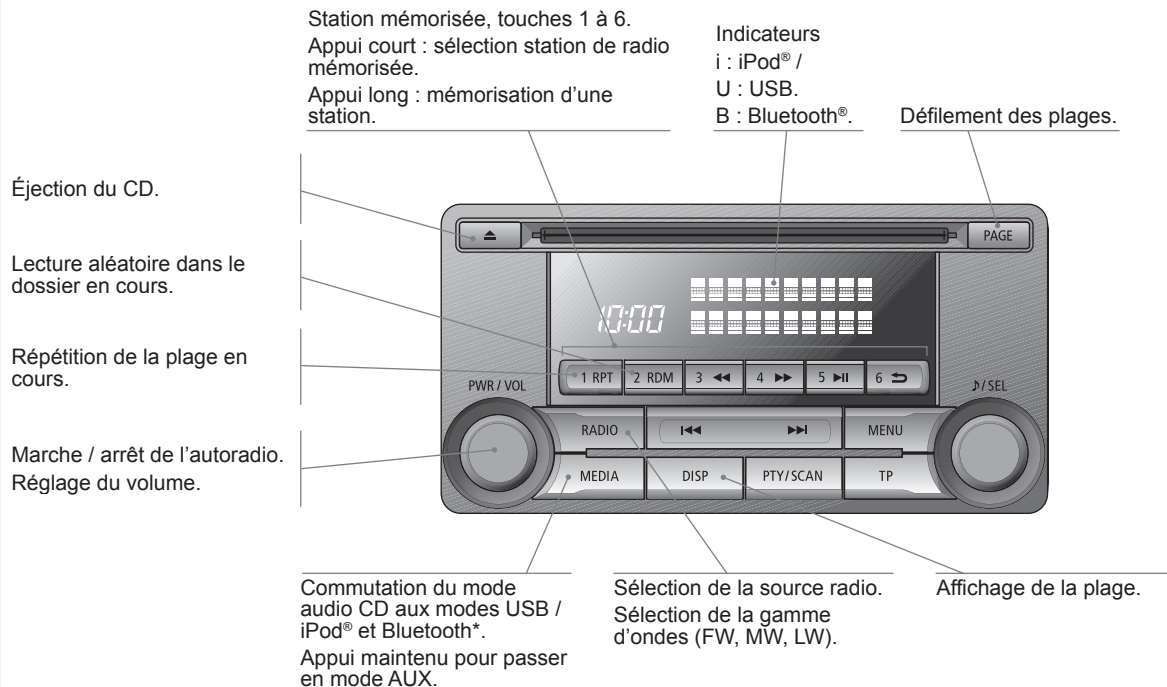

* Disponible selon version.

01 PREMIERS PAS

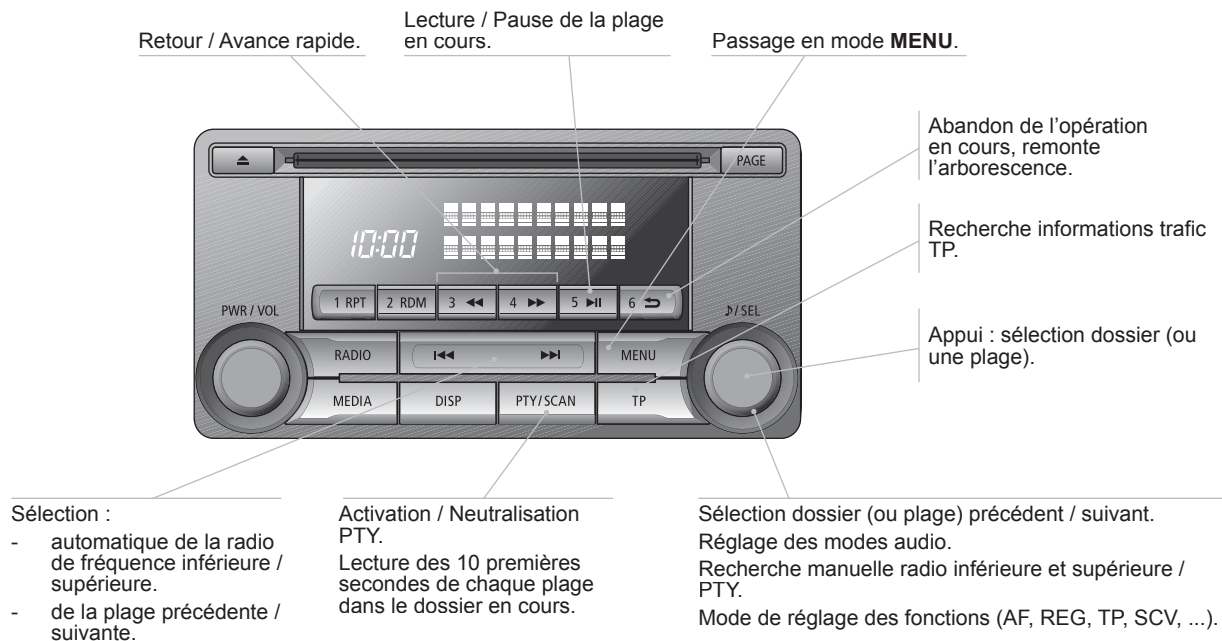

02 COMMANDES AU VOLANT

Augmentation / diminution du volume sonore audio.



Recherche fréquence radio supérieure / inférieure.

Plage suivante / précédente du CD.
Avance / retour rapide du CD.

Appui long : marche / arrêt du système audio.

Appui court : sélection de la source selon l'ordre suivant, FM1 / FM2 / FM3 / MW / LW / CD.

03 FONCTIONNEMENT GÉNÉRAL

Mise en marche / arrêt

1



Appuyez sur le bouton **PWR / VOL**.
La dernière source sélectionnée avant l'arrêt reprend son fonctionnement.
Les fonctions de l'autoradio peuvent être utilisées, lorsque le contacteur est sur la position «ON» ou «ACC».
Pour l'arrêt, appuyez de nouveau sur le bouton **PWR / VOL**.



Choix des modes audio

1



Appuyez successivement sur le bouton **SEL** ; les modes audio changent selon l'ordre suivant : **BASS / TREBLE / FADER / BALANCE / SCV** et annuler.



Réglage du volume sonore

1



Tournez la molette **PWR / VOL** respectivement vers la gauche pour diminuer le volume sonore ou vers la droite pour l'augmenter.



Réglage des modes audio

1



Tournez la molette **SEL** vers la gauche ou vers la droite pour régler la qualité sonore.



!

Le mode de réglage audio est désactivé, lors du fonctionnement de la radio ou d'un CD ou après environ 10 secondes sans action.

03 FONCTIONNEMENT GÉNÉRAL

Réglage des graves «BASS»

1



Tournez la molette **SEL** pour régler la valeur des graves désirés.



Réglage de la répartition sonore droite/gauche «BALANCE»

1

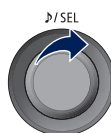

Tournez la molette **SEL** pour régler la balance du volume des haut-parleurs droit et gauche.

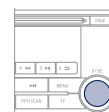

Réglage des aigus «TREBLE»

1

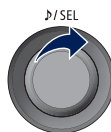

Tournez la molette **SEL** pour régler la valeur des aigus désirés.



Correction automatique du volume «SCV»

!

Elle permet d'ajuster automatiquement les paramètres en fonction de la vitesse du véhicule.

1



Appuyez successivement sur la molette **SEL** pour choisir le mode «SCV».



Réglage de la répartition sonore avant/arrière «FADER»

1



Tournez la molette **SEL** pour régler la balance du volume des haut-parleurs avant et arrière.



2



Tournez la molette **SEL** pour accéder aux modes de réglages (OFF, LOW, MID, HIGH).

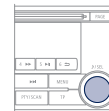

04 RADIO

Sélection / Mémorisation

Sélection de la source radio

1



Appuyez sur le bouton **RADIO** pour mettre en marche la radio.

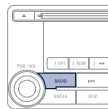

Recherche automatique des stations

1



Appuyez respectivement sur le bouton «**◀**» ou «**▶**» pour la recherche de fréquences inférieures ou la recherche de fréquences supérieures.
La recherche commence automatiquement et s'arrête sur la première station trouvée.



Sélection de la gamme d'ondes

1



Appuyez successivement sur le bouton **RADIO** pour sélectionner la gamme d'ondes ; celle-ci change selon l'ordre suivant : FM1 / FM2 / FM3 / MW / LW / FM1...

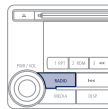

Recherche manuelle des stations

1



Tournez la molette **SEL** respectivement vers la gauche pour la recherche de fréquences inférieures ou vers la droite pour la recherche de fréquences supérieures.

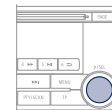

04 RADIO

Mémorisation manuelle des stations

Vous pouvez mémoriser jusqu'à six stations dans chaque gamme d'ondes.

Chaque nouvelle mémorisation remplace la précédente.

1



Appuyez sur un des six boutons «1» à «6» jusqu'à l'émission d'un signal sonore.

Le son se coupe, puis redevient audible après la mémorisation.

Le numéro du bouton et la fréquence radio associée apparaissent sur l'afficheur.

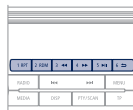

!

Pour récupérer le réglage de mémoire prédéfini, appuyez sur le bouton et relâchez-le en moins de deux secondes.

Mémorisation automatique des stations

La mémorisation automatique des stations s'effectue uniquement dans les gammes d'ondes FM1, FM2 et FM3.

Chaque nouvelle mémorisation remplace la précédente.

Cette mémorisation peut être lancée automatiquement quelle que soit la gamme d'ondes sélectionnée.

1



Appuyez plus de deux secondes sur le bouton **RADIO**.

Les six meilleures intensités de réception sont mémorisées et classées de la plus faible à la plus forte sur les six boutons correspondants.



Rappel des stations mémorisées

1



Appuyez sur un des six boutons «1» à «6». La station correspondante à la gamme d'ondes sélectionnée, apparaît dans l'afficheur.

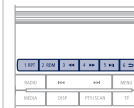

!

Le débranchement des bornes de la batterie efface les stations de radio mémorisées.

04 RADIO

SYSTÈME RDS

La fonction «**Radio Data System**» (RDS) sur la bande FM permet :

- d'accéder à l'affichage d'informations, tel que le nom de la station, ...
- d'écouter une même station alors que vous traversez différentes régions,
- d'écouter temporairement des flashes d'informations trafic.

La plupart des stations FM utilisent le système RDS. Ces stations transmettent des données non sonore en plus de leurs programmes.

Ces données ainsi diffusées vous permettent l'accès à diverses fonctions, dont les principales sont l'affichage du nom de la station, le suivi automatique de station ou l'écoute temporaire de flash d'informations trafic.

Il vous permet de rester à l'écoute d'une même station grâce au suivi de fréquence alternative. Mais, dans certaines conditions, ce suivi de fréquence RDS ne peut être assuré sur tout le pays. Les stations radio ne couvrent pas la totalité du territoire, ce qui explique la perte de réception de la station lors d'un trajet.

1



Appuyez sur le bouton **MENU**.



2



Appuyez successivement sur la molette **SEL** pour choisir le mode **RDS** : «AF», «REG» et «TP» puis tournez la molette pour sélectionner l'option voulue.



Fréquences alternatives «AF»

Votre radio vérifie et sélectionne automatiquement la meilleure fréquence pour la station de radio captée (si la station émet sur plusieurs émetteurs ou fréquences).

La fréquence d'une station de radio couvre environ 50 kms. Le passage d'une fréquence à une autre explique la perte momentanée de la réception lors d'un trajet.

Si dans la région où vous vous trouvez, la station écoutée ne dispose pas de plusieurs fréquences, vous pouvez désactiver le suivi de fréquence alternative.

Mode régional de suivi «REG»

Certaines stations sont organisées en réseau. Elles émettent, dans différentes régions, des programmes différents ou communs selon les moments de la journée.

Vous pouvez faire un suivi :

- sur une station régionale uniquement,
- sur le réseau entier, avec l'éventualité d'écouter un programme différent.



Sur des trajets longue distance, quand la station mémorisée devient faible, la radio cherche en priorité une autre fréquence pour la même station (AF). Puis en cas d'échec, une fréquence diffusant le programme régional (REG). En cas de nouvel échec, la radio revient à la station mémorisée.

04 RADIO

Informations Trafic «TP»

La fonction «**Traffic Program**» (TP) permet de basculer automatiquement et temporairement vers une station FM diffusant des informations trafic.

La station radio ou la source en cours d'écoute à ce moment-là est mise en pause.

Une fois l'information trafic terminée, le système rebascule vers la station radio ou la source initialement écoutée.

1

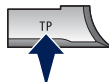

Appuyez sur le bouton **TP**.
«TP» apparaît dans l'afficheur. Si la station est compatible, «RDS» apparaît également.

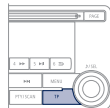

Si la radio détecte des informations trafic, «TRAF INF» apparaît dans l'afficheur, suivi de la fréquence de la station émettrice, puis de son nom.

Le volume d'écoute est différent de la source précédente.

Après la diffusion des informations trafic, le volume d'écoute revient à celui de la source précédent l'interruption.

!

Lorsque «TP» apparaît dans l'afficheur, la radio s'arrête seulement aux stations RDS émettant des informations trafic.

Émissions d'urgence «ALERTE»

Une émission d'urgence interrompt automatiquement et temporairement la diffusion de la station FM ou la source en cours d'écoute.

Le message «ALERTE» apparaît sur l'afficheur et le volume d'écoute est différent de la source précédente.

Après l'émission d'urgence, le message disparaît et le volume d'écoute revient à celui de la source précédent l'interruption.

Type de programme à thème «PTY»

Certaines stations offrent la possibilité d'écouter en priorité un type de programme à thème sélectionné parmi la liste disponible ci-dessous :

NEWS, AFFAIRS, INFO, SPORT, EDUCATE, DRAMA, CULTURE, SCIENCE, VARIED, POP M, ROCK M, EASY M, LIGHT M, CLASSICS, OTHER M, WEATHER, FINANCE, CHILDREN, SOCIAL, RELIGION, PHONE IN, TRAVEL, LEISURE, JAZZ, COUNTRY, NATION M, OLDIES, FOLK M, DOCUMENT.

04 RADIO

Recherche d'une émission «PTY»

1



Appuyez sur le bouton **PTY/SCAN**.



2



Tournez la molette **SEL** pour choisir le mode **PTY** ; l'indicateur se met à clignoter et la recherche automatique s'effectue.

Une fois la station trouvée, son nom apparaît dans l'afficheur.



3



Appuyez sur les boutons «**◀**» ou «**▶**» pour trouver une autre station.

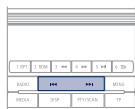

!

Dix secondes après la réception, le mode de recherche **PTY** est annulé.

Mémorisation d'un programme «PTY»

Vous pouvez mémoriser jusqu'à six programmes **PTY**.
Chaque nouvelle mémorisation remplace la précédente.

1



Appuyez sur le bouton **PTY/SCAN**.

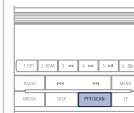

2



Tournez la molette **SEL** pour choisir le mode **PTY** puis appuyez sur un des six boutons «1» à «6» pour prédéfinir la mémoire.



3



Appuyez plus de deux secondes sur un des six boutons «1» à «6».

Le son se coupe, puis redevient audible après la mémorisation.

Le numéro du bouton et le programme **PTY** associé apparaissent sur l'afficheur.

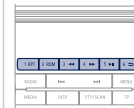

04 RADIO

Changement de la langue d'affichage du programme «PTY»

1



Appuyez sur le bouton **MENU**.



2



Appuyez successivement sur la molette **SEL** pour choisir le mode **PTY lang**.



3

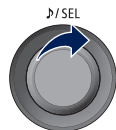

Tournez la molette **SEL** pour choisir la langue (ENGLISH, FRANCAIS, DEUTSCH, SVENSK, ESPAGNOL, ITALIANO).



Mode de réglage des fonctions

1



Appuyez sur le bouton **MENU**.

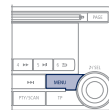

2

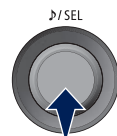

Il permet d'activer ou de désactiver les fonctions ci-après.
Appuyez successivement sur la molette **SEL** ; le mode de réglage des fonctions change selon l'ordre suivant : GRACENOTE DB / AF / REG / TP-S / PI-S / PTY (langues) / PH setting / CT / OFF.



3

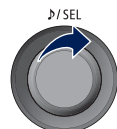

Tournez la molette **SEL** respectivement vers la gauche pour désactiver la fonction («OFF») ou vers la droite pour l'activer («ON»).



!

Le mode de réglage des fonctions est désactivé après environ 10 secondes sans action.

05 LECTEURS MÉDIAS MUSICAUX

Lecteur CD

Il permet la lecture de CD audio (CD-DA, CD-Text, CD-R/RW) ou de CD MP3.

Sélection de la source CD

Après l'introduction d'un disque, face imprimée vers le haut, le lecteur se met automatiquement en marche.

1



Si un disque est déjà inséré, appuyez sur le bouton **MEDIA**. «MEDIA», le numéro de plage et le temps de lecture apparaissent dans l'afficheur.

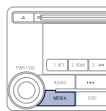

!

Insérez uniquement des disques compacts ayant une forme circulaire.
Les disques compacts de 8 cm doivent être insérés au milieu du logement du lecteur.

Éjection d'un disque

1



Appuyez sur ce bouton pour retirer le disque du lecteur. Le système passe automatiquement en mode radio.



!

Une fois éjecté, si le compact disque n'est pas retiré dans les quinze secondes, celui-ci est rechargé dans le lecteur.

05 LECTEURS MÉDIAS MUSICAUX

CD audio

Recherche rapide

1



Maintenez le bouton «**◀◀**» ou «**▶▶**» appuyé pour effectuer respectivement une recherche en retour ou en avance rapide.

La lecture démarre après avoir relâché le bouton.



Sélection d'une plage

1



Appuyez sur le bouton «**◀◀**» ou «**▶▶**» pour sélectionner respectivement la plage précédente ou la plage suivante.



Répétition d'une plage

1



Appuyez sur le bouton **RPT** pour répéter la lecture de la plage en cours. «**RPT**» apparaît dans l'afficheur.

Pour quitter ce mode, appuyez de nouveau sur ce bouton.



Lecture aléatoire d'un disque

1



Appuyez sur le bouton **RDM** pour lancer la lecture aléatoire des plages du disque. «**RDM**» apparaît dans l'afficheur.

Pour quitter ce mode, appuyez de nouveau sur ce bouton.



Lecture du début de chaque plage

1



Appuyez sur le bouton **PTY/SCAN** pour lancer la lecture des dix premières secondes de chaque plage du disque. «**SCAN**» apparaît dans l'afficheur et le numéro de plage correspondant clignote.

Pour quitter ce mode, appuyez de nouveau sur ce bouton.

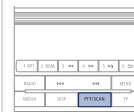

!

Sur les CD-R/RW, la qualité du son de lecture dépend du logiciel d'encodage, du graveur et de la vitesse de gravage employés.

05 LECTEURS MÉDIAS MUSICAUX

Affichage CD-TEXT

Le lecteur CD est compatible pour l'affichage des informations CD-Text.

1



Appuyez successivement sur le bouton **DISP** ; les informations CD-Text apparaissent selon l'ordre suivant : DISC NAME / TRACK NAME / NORMAL DISPLAY MODE.



2



Si les informations dépassent 12 caractères, appuyez sur le bouton **PAGE** pour voir le reste.
En l'absence d'informations CD-Text à afficher, «NOTITLE» apparaît dans l'afficheur.



CD MP3 / Tag ID3

Le lecteur CD et le changeur CD sont compatibles pour la lecture des fichiers MP3.

Ceux-ci doivent être enregistrés au format ISO-8859 Niveau 1 / Niveau 2, Joliet ou Romeo sur des CD-ROM, CD-R ou CD-RW. Ils peuvent contenir au maximum 255 fichiers et 100 dossiers sur 16 niveaux.

Le Tag ID3 version 1.0 ; 1.1 ; 2.2 ; 2.3 et 2.4 peut être affiché pendant la lecture MP3.



Pour des disques compacts contenant à la fois des fichiers CD-DA et MP3, la lecture commence automatiquement par les fichiers CD-DA.

Pour permuter la lecture entre les deux types de fichiers, appuyez plus de deux secondes sur le bouton **CD** jusqu'à l'émission d'un signal sonore.

Pendant l'utilisation de ces disques compacts, les fonctions «Répétition», «Lecture aléatoire» et «Lecture du début de plage» ne s'appliquent qu'aux fichiers de même format.

Sélection d'un dossier MP3

1



Tournez la molette **SEL** respectivement vers la droite pour choisir un dossier par ordre croissant ou vers la gauche pour choisir un dossier par ordre décroissant.

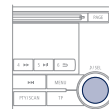

05 LECTEURS MÉDIAS MUSICAUX

Répétition de plages d'un même dossier

1



Appuyez plus de deux secondes sur le bouton **RPT** pour répéter la lecture des plages contenues dans le dossier en cours. «D-RPT» apparaît dans l'afficheur.

Pour quitter ce mode, appuyez de nouveau sur ce bouton.

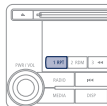

Lecture du début de chaque plage

1



Appuyez sur le bouton **PTY/SCAN** pour lancer la lecture des dix premières secondes de chaque plage de tous les dossiers. «SCAN» apparaît dans l'afficheur et le numéro de plage correspondant clignote.

Pour quitter ce mode, appuyez de nouveau sur ce bouton.



Lecture aléatoire d'un dossier

1



Appuyez sur le bouton **RDM** pour lancer la lecture aléatoire des plages du dossier en cours. «RDM» apparaît dans l'afficheur.

Pour quitter ce mode, appuyez de nouveau sur ce bouton.



Affichage MP3 / Tag ID3

Au démarrage de la lecture, «READING» apparaît dans l'afficheur, puis disparaît pour laisser la place au numéro de dossier, au numéro de plage, au temps de lecture et à «MP3».

Lecture aléatoire d'un disque

1



Appuyez plus de deux secondes sur le bouton **RDM** pour lancer la lecture aléatoire des plages de tous les dossiers. «D-RDM» apparaît dans l'afficheur.

Pour quitter ce mode, appuyez de nouveau sur ce bouton.

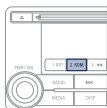

1



Appuyez successivement sur le bouton **DISP** ; les informations MP3 apparaissent selon l'ordre suivant :
FOLDER NAME / TRACK NAME /
NORMAL DISPLAY MODE.



05 LECTEURS MÉDIAS MUSICAUX

2

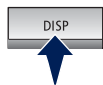

Appuyez plus de deux secondes sur le bouton **DISP** pour activer les informations Tag ID3. «TAG» apparaît dans l'afficheur.

Appuyez successivement sur le bouton **DISP** ; les informations Tag ID3 apparaissent selon l'ordre suivant :
ALBUM NAME / TRACK NAME / ARTIST NAME / NORMAL DISPLAY MODE.

Pour désactiver ces informations, appuyez de nouveau plus de deux secondes sur le bouton **DISP**.



3



Si les informations dépassent 12 caractères, appuyez sur le bouton **PAGE** pour voir le reste.

En l'absence d'informations MP3 ou Tag ID3 à afficher, «NOTITLE» apparaît dans l'afficheur.



!

Sur les CD-R/RW, la qualité du son de lecture dépend du logiciel d'encodage, du graveur et de la vitesse de gravage employés. En fonction de l'arborescence des dossiers et des fichiers MP3 sur le disque, le démarrage de la lecture peut prendre un certain temps.

Utiliser l'entrée auxiliaire (AUX)

Câble JACK / RCA non fourni



L'entrée auxiliaire, JACK ou RCA, permet de brancher un équipement nomade (lecteur MP3...).



!

Ne pas connecter un même équipement via la prise USB et la prise JACK en même temps.

1

Brancher l'équipement nomade (lecteur MP3...) à la prise JACK ou aux prises audio de type RCA (blanche et rouge) à l'aide d'un câble adapté, non fourni.

2



Appuyez plus de deux secondes sur le bouton **MEDIA**.

«AUX» apparaît dans l'afficheur et le mode externe est activé.

Appuyez à nouveau sur **MEDIA** pour désactiver le mode **AUX** et passer à un autre mode.



06 LECTEUR USB

Utiliser la prise USB



L'entrée USB permet de brancher un équipement nomade (lecteur MP3, lecteurs Apple®, ...), les fichiers audio sont transmis du lecteur à votre autoradio, pour une écoute via les haut-parleurs du véhicule.

1

Véhicule à l'arrêt, contact sur la position **LOCK**, brancher le lecteur nomade à l'aide du câble adapté.

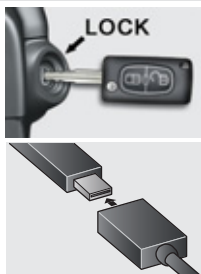

2

Brancher ensuite le câble à la prise USB du véhicule.

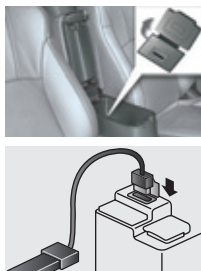

Modèles supportés :

- iPod touch® : F/W version 1.1.1 ou suivante.
- iPod classic® : F/W version 1.0 ou suivante.
- iPod 5^{ème} génération® : F/W version 1.2.2 ou suivante.
- iPod nano 5^{ème} génération® : F/W version 1.2 ou suivante.
- iPod nano 2^{ème} génération® : F/W version 1.1.2 ou suivante.
- Stockage USB compatible stockage de masse : capacité de 256 Mo ou plus.

Formats de fichier : MP3, WMA, AAC, WAV.

Nombre de niveaux maximum (racine compris) : 8.

Nombre de dossiers : 700.

Nombre de fichiers : 65 535.



Ne pas brancher directement le lecteur nomade à la prise USB, utiliser le câble.

Pour débrancher le câble, le contacteur doit être sur la position **LOCK**.

La navigation dans la base de fichier se fait à partir de l'appareil nomade / iPod®.

Lors de la fermeture de l'accoudoir, veiller à ne pas coincer le câble.

06 LECTEUR USB

Gestion d'une plage (ou d'un dossier)

Lire

1



Une fois le lecteur nomade / iPod® connecté, effectuez des pressions successives sur la touche **MEDIA** et sélectionnez USB, la source sélectionnée s'affiche.

Une fois que le lecteur est sélectionné, la lecture commence.



Arrêt

1

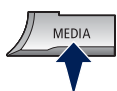

Appuyer sur **MEDIA** pour changer de mode ou sur **RADIO**.



Sélectionner une plage

1



Appuyer sur le bouton «**◀**» ou «**▶**» pour sélectionner respectivement la plage précédente ou la plage suivante. Un appui continu permet d'aller plus vite.

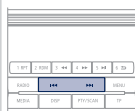

Sélectionner un dossier (ou une plage)

1

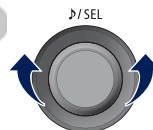

Tourner la molette pour sélectionner un dossier précédent ou suivant.



2

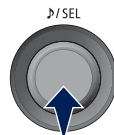

Appuyer sur le bouton pour sélectionner le dossier et descendre / monter d'un niveau.

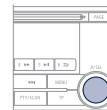

L'utilisation de la molette est également valable pour les pages.

Lecture du début de chaque plage

1



Appuyez sur le bouton **PTY/SCAN** pour lancer la lecture des dix premières secondes de chaque plage de tous les dossiers. «**SCAN**» apparaît dans l'afficheur et le numéro de plage correspondant clignote.

Pour quitter ce mode, appuyez de nouveau sur ce bouton.

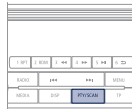

07 STREAMING BLUETOOTH®



Gestion d'une plage

1

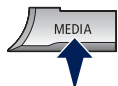

Effectuez des pressions successives sur la touche **MEDIA** et sélectionnez Bluetooth®, la source sélectionnée s'affiche.

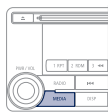

Lire

1



Effectuez une pression sur cette touche pour lancer la lecture.



Suspendre / Arrêt / Reprise*

1



Effectuez un appui maintenu sur la touche « II » pour suspendre la lecture.



Effectuez une pression sur la touche « retour » pour arrêter la lecture.



Le streaming permet l'écoute des fichiers musicaux du téléphone via les haut-parleurs du véhicule.

Le téléphone doit savoir gérer les profils Bluetooth® adéquats (Profils A2DP / AVRCP).

Connecter le téléphone : voir la rubrique « TÉLÉPHONE BLUETOOTH® AVEC RECONNAISSANCE VOCALE ».

Sélectionner une plage*

1



Appuyez sur le bouton « ◀▶ » ou « ▶▶ » pour sélectionner respectivement la plage précédente ou la plage suivante.

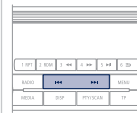

Lecture en boucle*

1



Appuyez sur cette touche pendant la lecture.
Appuyez à nouveau pour quitter ce mode.



Lecture aléatoire*

1



Appuyez sur cette touche pendant la lecture.
Appuyez à nouveau pour quitter ce mode.

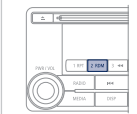

* Si fonction prise en charge par l'appareil.

07 STREAMING BLUETOOTH®



Lire le début de chaque plage*

1

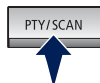

Appuyez sur cette touche.
«PTY-SCAN» apparaît à l'écran
et toutes les plages du téléphone
connecté via Bluetooth® sont lues
pendant 10 secondes environ à partir
du début.
Appuyez à nouveau pour quitter ce
mode.



L'écran affiche un maximum de 11 caractères en une fois. Si le titre est coupé au milieu, appuyer sur la touche **PAGE**. Les caractères suivants sont affichés chaque fois que la touche est enfoncée.
Si aucun titre n'est stocké : «NO TITLE» apparaît à l'écran.
Les caractères qui ne peuvent être affichés sont remplacés par «.».

Permuter l'affichage*

1

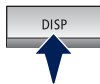

Maintenez cette touche enfoncée
jusqu'à ce qu'un bip sonore retentisse
et que «TAG» s'affiche.
Effectuez une pression sur cette
touche pour faire évoluer l'affichage.
Appuyez à nouveau longuement pour
quitter ce mode.



* Si fonction prise en charge par l'appareil.

MESSAGES D'ERREUR

En cas d'apparition d'un message d'erreur sur l'afficheur, reportez-vous au tableau ci-dessous pour connaître sa signification et la solution pour y remédier.

LIBELLÉ	DESCRIPTION	SOLUTION
CD		
CHECK DISC	Disque mal inséré. Disque comportant de la condensation.	Insérer le disque face imprimée vers le haut. Nettoyez l'humidité du disque.
DISC ERROR	Disque sale, rayé ou déformé.	Nettoyez ou remplacez le disque.
INTERNALE	Le lecteur a mal fonctionné pour une raison quelconque.	Vérifiez qu'il n'y a aucun problème avec le disque et insérez le disque de nouveau. Si le problème persiste, consultez le réseau PEUGEOT.
HEAT ERROR	La température à l'intérieur du produit est élevée.	Retirez le disque et attendez que la température interne revienne à la normale.
USB		
FILE ERROR	Les fichiers sélectionnés ne peuvent pas être lus.	Sélectionnez les fichiers qui peuvent être lus : MP3/WMA/AAC.
USB BUS PWR	Erreur d'alimentation du système externe.	Éteignez le système un court instant, si le problème persiste consultez le réseau PEUGEOT.
LSI ERROR	Erreur de communication entre l'autoradio et le système externe.	
UNSUPPORTED	Les fichiers sélectionnés ne peuvent pas être lus.	Sélectionnez les fichiers qui peuvent être lus : MP3/WMA/AAC.
FORMAT		

MESSAGES D'ERREUR

LIBELLÉ	DESCRIPTION	SOLUTION
CD		
UNSUPPORTED DEVICE	Un périphérique USB non pris en charge a été connecté.	Utilisez un câble USB adapté.
LECTEURS APPLE		
NO SONG	Un iPod / iPhone a été connecté mais ne contient aucun titre.	Connectez un iPod / iPhone contenant des pistes.
VER ERROR	La version du logiciel de l'iPod / iPhone n'est pas pris en charge.	Connectez une version de l'iPod / iPhone avec une version compatible avec le système.
AUTRE		
ERROR DC	Une tension continue anormale a été envoyé sur les haut-parleurs.	Éteignez le système un court instant, si le problème persiste consultez le réseau PEUGEOT.

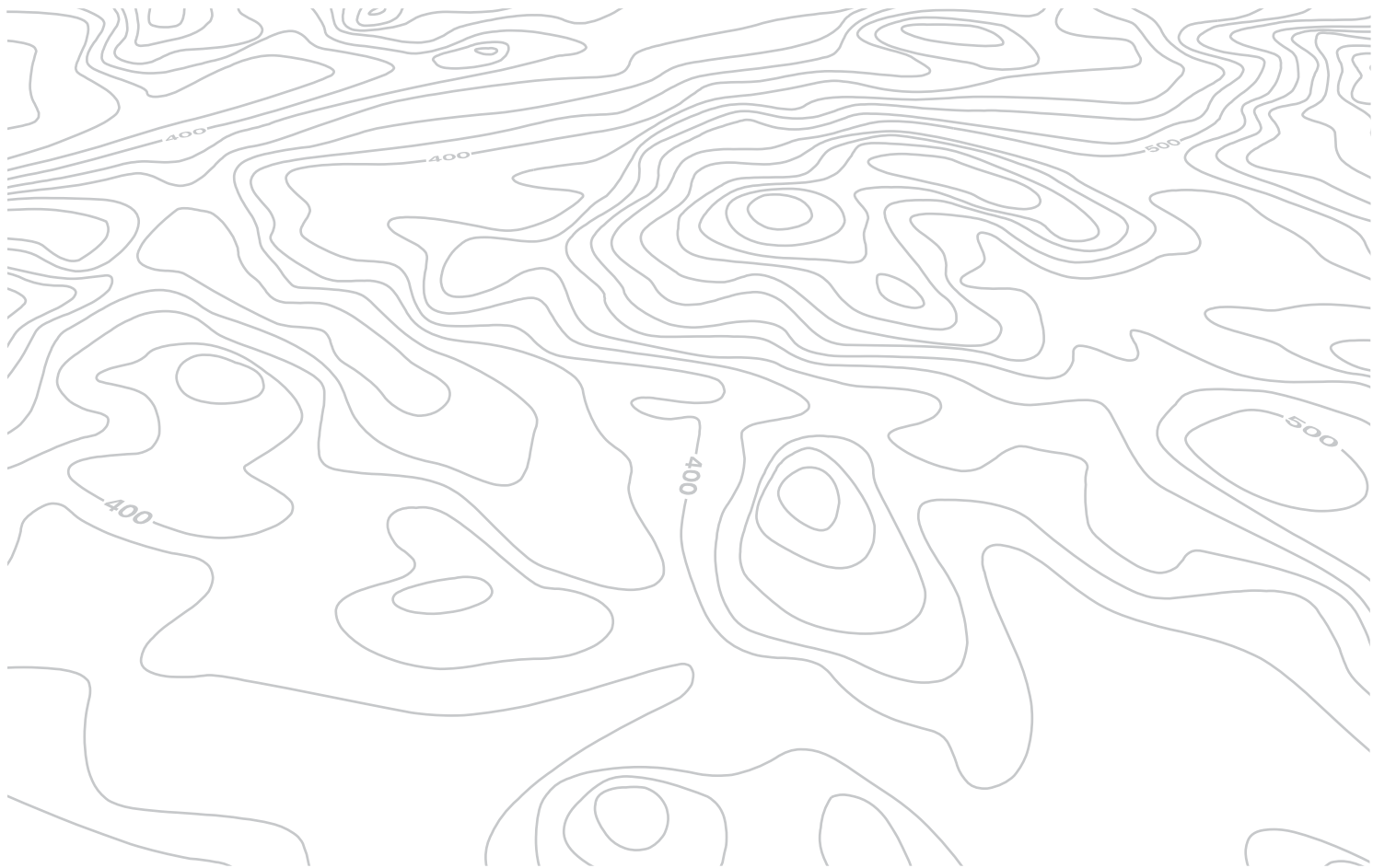

A

ABS	148
Accès aux lampes	189
Accès et Démarrage	
Mains Libres	66, 71, 109
Accessoires	210
Accoudoir arrière	86
Accoudoir avant	84, 100, 103
Aérateurs	90
Aération	22
Afficheur du combiné	24, 31, 41-43, 114
Aide au démarrage en pente	120
Aide au stationnement arrière	129, 130
Aide au stationnement avant	131
Airbag genoux	158, 160
Airbags frontaux	156, 160
Airbags latéraux	158, 160
Airbags rideaux	159, 160
Air conditionné	22
Air conditionné automatique	91, 94
Air conditionné manuel	91, 92
Alarme	75
Allumage automatique des feux	134, 136
Allumage automatique des feux de détresse	147
Allumage des feux à distance	68
Allume-cigares	102
Aménagements arrière	105
Aménagements du coffre	106
Aménagements intérieurs	100, 101
Ampoules (remplacement, référence)	188, 192
Anneaux d'arrimage	106, 107
Antiblocage des roues (ABS)	148
Antidémarrage électronique	71, 112
Antipatinage de roues (TCL)	150
Antivol	112
Appuis-tête arrière	85
Appuis-tête avant	83
Arborescence	298, 300, 302

Arborescence écran	298, 300, 302
Arrêt du véhicule	108, 109
ASC	150
Attelage	207
Audio-CD	319, 321, 325, 334, 335
Audio-télématique	244, 305
Audio-vidéo	305
Autonomie	43, 46
Autoradios	244, 256, 259, 260, 270, 271, 274, 278, 280, 286, 288, 290, 294, 305, 317, 319, 321, 325, 327, 334, 335
Auxiliaire	284
Avertisseur sonore	147

B

Balais d'essuie-vitre (changement)	203
Balayage automatique des essuie-vitres	142
Banquette arrière	85
Barres de toit	209
Batterie	200, 222
Béquille de capot moteur	213
Bluetooth (téléphone)	247, 249-253, 310
Boîte à fusibles compartiment moteur	194
Boîte à fusibles planche de bord	194
Boîte à gants	100, 101
Boîte de vitesses «CVT»	115, 223
Boîte de vitesses manuelle	113, 114, 121, 223
Boîte de vitesses pilotée	22
Bouchon réservoir de carburant	216

C

Cadran de bord	24
Caméra de recul	132
Capacité du réservoir carburant	216
Capot moteur	213
Caractéristiques techniques	225-238
Carburant	22, 216, 217
Carte (écran couleur)	271
CD MP3	307, 331
Ceintures de sécurité	154, 155
Cendrier amovible	100, 102
Chaînes à neige	187
Changement d'un balai d'essuie-vitre	203
Changement d'une lampe	188, 192, 193
Changement d'une roue	181-183
Changement d'un fusible	194
Changement de la pile de la télécommande	70
Changeur CD	334, 335
Charge de la batterie	200
Chargement	22
Charges remorquables	226-231, 233-238
Chauffage	22, 92, 94
Clé	66, 67, 71
Clé à télécommande	62, 64, 112
Clé démonte-roue	181
Clé électronique	66, 67, 69
Clignotants	147, 188, 189, 191, 192
Coffre	73
Combiné	24
Commande au volant de l'autoradio	257, 295, 316
Commande d'air conditionné	94
Commande d'éclairage	133
Commande d'essuie-vitre	140, 142
Commande de secours coffre	73
Commandes vocales	244, 245, 249-253
Compte-tours	24
Compteur	24

Conduite économique.....	22
Consommation carburant.....	22
Contrôle de pression (avec kit).....	177
Contrôle du niveau d'huile moteur.....	219
Contrôle dynamique de stabilité (ASC).....	150
Contrôles.....	214, 215, 222, 224
Crevaisson.....	177, 181
Cric.....	181, 182

D

Date (réglage).....	56
Dégivrage.....	98, 99
Démarrage du véhicule.....	108, 109
Démontage d'une roue.....	183
Démontage du surtapis.....	101
Désembuage.....	98
Déverrouillage.....	62, 66
Dimensions.....	239
Disques de freins.....	224

E

Eclairage coffre.....	146
Eclairage d'accompagnement.....	137
Eclairage d'accueil.....	138
Eclairage intérieur.....	146
Eco-conduite.....	22
Eco-conduite (conseils).....	22

Ecran (autoradio).....	54, 56, 58
Ecran couleur.....	256, 259, 294, 297
Ecran du combine.....	31, 43
Éléments d'identification.....	241
Enfants.....	170
Entrée auxiliaire.....	282, 329, 330
Entrée d'air.....	94
Entretien courant.....	22
Environnement.....	22, 70
Essuie-vitre.....	140, 142
Étiquettes d'identification.....	241
Extinction automatique des feux.....	136

F

Fermeture des portes.....	64, 67
Fermeture du coffre.....	64, 73
Feu antibrouillard arrière.....	192, 193
Feux arrière.....	192
Feux avant.....	188
Feux de croisement.....	188, 190
Feux de détresse.....	147
Feux de plaque minéralogique.....	192, 193
Feux de position.....	188, 190, 192
Feux de recul.....	192, 193
Feux de route.....	188, 190
Feux de stop.....	192
Feux diurnes.....	136, 190
Feux diurnes à LED.....	190
Feux indicateurs de direction.....	147, 189
Filtre à air.....	222
Filtre à huile.....	222
Filtre à particules.....	213, 220, 221, 223
Filtre habitacle.....	222

Fixations ISOFIX.....	170, 172, 174
Fonction autoroute (clignotants).....	147
Fonctions autoradio.....	256, 259, 294, 297
Fonction Stop & Start (Auto Stop & Go).....	121
Frein de stationnement.....	112, 224
Freins.....	224
Fréquence (radio).....	306
Fusibles.....	194

G

Gonflage des pneus.....	22
Gonflage occasionnel (avec kit).....	177
GPS.....	260, 270, 271
Guidage.....	260, 270, 271

H

Heure (réglage).....	54, 56, 58
Huile moteur.....	219

I

Identification véhicule	241
Indicateur d'entretien	44
Indicateur de changement de rapport	114
Indicateur de niveau d'huile moteur.....	219
Indicateurs de direction (clignotants)	147, 188, 189, 192
Informations trafic (TMC).....	273
iPhone	284, 308
iPod	284, 308
ISOFIX (fixations).....	170, 172, 174

J

Jauge d'huile	219
Jauge de carburant	216
Jumeler téléphone	292, 310

K

Kit anti-crevaisson	177
Kit de dépannage provisoire de pneumatique	177

L

Lampes (changement)	188, 192, 193
Lave-projecteurs	141
Lave-vitre avant	141
Lecteur Apple®	284, 308
Lecteur CD MP3	307, 325, 331, 334, 335
Lecteurs de carte	144
Lecteur USB	282, 284, 308, 309, 330
Lève-vitres	78
Levier boîte de vitesses manuelle	113
Levier de vitesses	22
Liquide de refroidissement	46
Lunette arrière (dégivrage)	99

M

Masses	226-231, 233-238
Menu	298, 300, 302
Menus (audio)	259, 297, 298, 300
Messages d'erreur (autoradio).....	334, 335
Moteur Diesel	215, 217, 218, 232-238
Moteur essence	214, 217, 225-231
Motorisations.....	225, 232
MP3 (CD)	280, 331

N

Navigation	260, 270, 271
Neutralisation ASC	150
Neutralisation de l'airbag passager	156

Neutralisation des commandes de lève-vitres passager et arrière	78
Niveau d'additif gasoil	221
Niveau d'huile.....	219
Niveau du liquide de frein	220
Niveau du liquide de lave-projecteurs	221
Niveau du liquide de lave-vitre	221
Niveau du liquide de refroidissement	220
Niveau mini carburant.....	216
Niveaux et vérifications.....	214, 215, 219-221
Numéro de série véhicule.....	241

O

Oubli de la clé	108
Oubli des feux	135
Outils	181, 182
Ouverture de la trappe à carburant	216
Ouverture des portes.....	62, 66
Ouverture du capot moteur.....	213
Ouverture du coffre.....	62, 66, 73

P

Panne de carburant (Diesel).....	218
Pare-soleil	101
Pile de télécommande	70, 71
Plafonnier arrière	144
Plafonnier avant	144
Plaques d'identification constructeur	241

Plaquettes de freins	224
Pneumatiques	22
Poches aumônières	105
Poignées de maintien	105
Porte-bouteille	100
Porte-gobelets	100
Portes	72
Pression des pneumatiques	241
Prise accessoires 12V	100, 102, 103
Prise JACK	282, 329, 330
Prises audio	104, 282, 329, 330
Prises auxiliaires	104, 282, 329, 330
Prises RCA	329
Prise USB	104, 282, 330
Projecteurs (réglages)	139
Projecteurs antibrouillard avant	135, 188, 190
Protection des enfants	161, 162, 166, 168, 170, 172, 174-176

R

Rabattement/Déploiement des rétroviseurs	88
Radio	274, 278, 304, 305, 319, 321
Rangements	86, 101, 106
RDS	306
Réamorçage circuit de carburant	218
Recharge batterie	200
Recirculation d'air / Air extérieur	94
REF	148
Régénération filtre à particules	223
Réglage de l'heure	54, 56, 58
Réglage de la date	56
Réglage de la température	94

Réglage des appuis-tête	83
Réglage des projecteurs	139
Réglage des sièges	81, 82
Réglage en hauteur des ceintures de sécurité	152
Réglage en hauteur et en profondeur du volant	89
Régulateur de vitesse	126
Remontage d'une roue	183
Remontage du surtapis	101
Remorquage d'un véhicule	204
Remplacement d'une roue	181, 183
Remplacement des fusibles	194
Remplacement des lampes	188, 192, 193
Remplacement filtre à air	222
Remplacement filtre à huile	222
Remplacement filtre habitacle	222
Remplissage du réservoir de carburant	216, 217
Répartiteur électronique de freinage (REF)	148
Répétiteur latéral (clignotant)	191
Réservoir de carburant	216
Réservoir lave-projecteurs	221
Réservoir lave-vitre	221
Rétroviseur intérieur	89
Rétroviseurs extérieurs	87
Révisions	22
Rhéostat d'éclairage	61
Roue de secours	181-183

S

Sangle de maintien	106
Sécurité des enfants	161, 162, 166, 168, 170, 172, 174, 175
Sécurité enfants	176
Sièges arrière	85
Sièges avant	81, 82, 84
Sièges chauffants	84
Sièges électriques	82
Sièges enfants	161, 162, 166-168, 175
Sièges enfants ISOFIX	170, 172, 174
Signal de détresse	147
Sous-capot moteur	214, 215
Spots latéraux	191
Station de radio	304, 306
Streaming audio Bluetooth	332, 333
Super-verrouillage	65, 67
Surtapis	101
Système 4 roues motrices	124
Système ABS	148
Système audio-CD	313, 319, 321, 325, 334, 335
Système audio-CD tactile	293
Système Audio-télématique	244, 256, 259, 260, 270, 271, 274, 278, 280, 286, 288, 290, 305
Système audio-télématique tactile	255
Système d'assistance au freinage	148
Systèmes ABS et REF	148
Systèmes de contrôle de la trajectoire	150

T

Tableaux des fusibles	194
Tableaux des masses	226-231, 233-238
Tableaux des motorisations	225, 232
Tablette arrière	107
TCL	150
Télécommande	62, 64, 66, 67, 71
Téléphone	247, 292, 310, 311
Téléphone Bluetooth	
avec reconnaissance vocale	243-254
Téléphone mains-libres	243-245, 249-253
Témoin ceintures	152
Témoin du niveau mini de carburant	216
Témoins d'alerte	25
Témoins de marche	28, 30
Témoins lumineux	25, 28, 30
Température du liquide de refroidissement	46
TMC (Infos trafic)	273
Toit vitré panoramique	80
Totalisateur kilométrique	43
TP (Informations routières)	286, 321
Transport d'objets longs	86
Trappe à carburant	216
Trappe à ski	86
Troisième feu de stop	192, 193

U

USB	284, 308, 309
-----------	---------------

V

Ventilation	90-92
Vérification des niveaux	219-221
Vérifications courantes	222, 224
Verrouillage centralisé	64, 67
Volant (réglage)	89
Volet d'occultation du toit panoramique	80

Extérieur

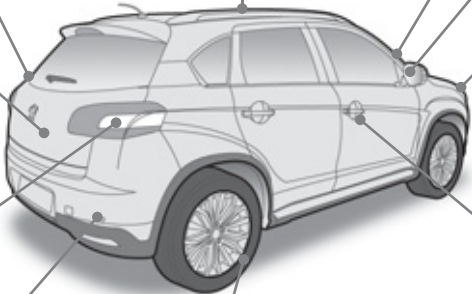
Clé à télécommande / électronique - ouverture / fermeture - protection antivol - pile	62-71		Commandes d'essuie-vitre 140-143 Changement d'un balai d'essuie-vitre 203
Réservoir de carburant	216	Toit panoramique 80 Barres de toit 209 Accessoires 210-211	Rétroviseurs extérieurs 87-88
Coffre 73 - ouverture / fermeture - commande de secours Kit de dépannage de pneumatique 177-180 Changement de roue 181-186 - outillage - démontage / remontage Chaînes à neige 187			Commandes d'éclairage 133-137 Réglage des projecteurs 139 Éclairage d'accueil 138 Changement de lampes 188-191 - feux avant - projecteurs antibrouillard - répéteurs de clignotant
Changement de lampes 192-193 - feux arrière - 3 ^{ème} feu stop - feux de plaque minéralogique - feu antibrouillard	192-193	Assistance au freinage 148-149 Contrôle de trajectoire 150-151 Pression des pneumatiques 180, 241	Portes 72, 74 - ouverture / fermeture - verrouillage centralisé Sécurité enfants 176 Lève-vitres 78-79 Alarme 75-77
Aide au stationnement 129-131 Caméra de recul 132 Attelage 207-208 Remorquage 204-206	129-131		

Intérieur

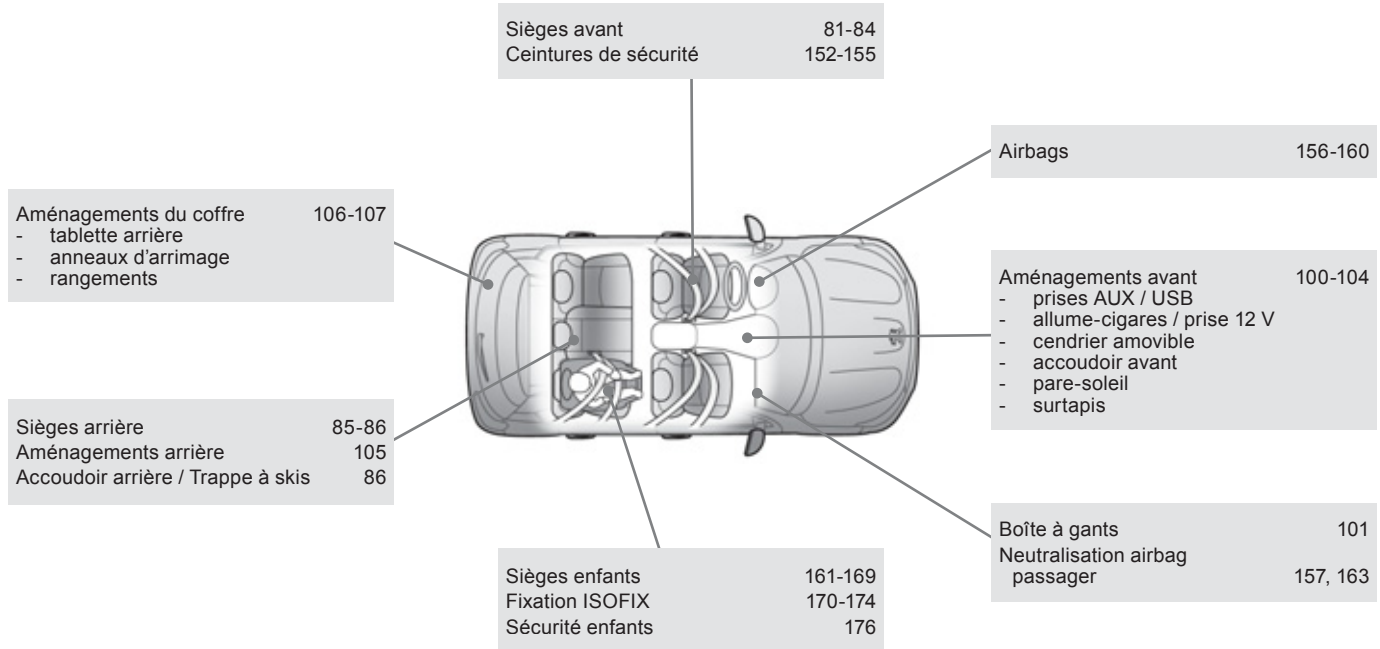

Poste de conduite

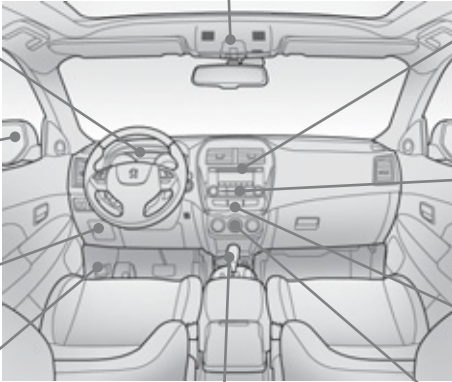

Combiné	24	Rétroviseur intérieur	89	Écran du système Audio-CD	54
Témoins	25-30	Plafonniers	144-145	Réglage de l'heure	54-55
Indicateurs	44-46	Toit panoramique	80	Écran du système Audio-CD tactile	56
				Réglage de l'heure	56-57
				Écran du système Audio-Télématique tactile	58
				Réglage de l'heure	59-60
Rétroviseurs extérieurs	87-88				
Lève-vitres	78-79			Système Audio-CD	313-336
				Système Audio-CD tactile	293-312
				Système Audio-Télématique tactile	255-292
Fusibles planche de bord	194-196, 199				
				Signal de détresse	147
Ouverture capot	213				
		Frein de stationnement	112	Ventilation	90-91
		Boîte manuelle 5/6 vitesses	113	Air conditionné manuel	92-93, 98
		Indicateur de changement de rapport	114	Air conditionné automatique	94-98
		Boîte de vitesses CVT	115-119	Désenneigement avant	98
		Aide au démarrage en pente	120	Dégivrage de la lunette arrière	99
		Système 4 roues motrices	124-125		

Poste de conduite (suite)

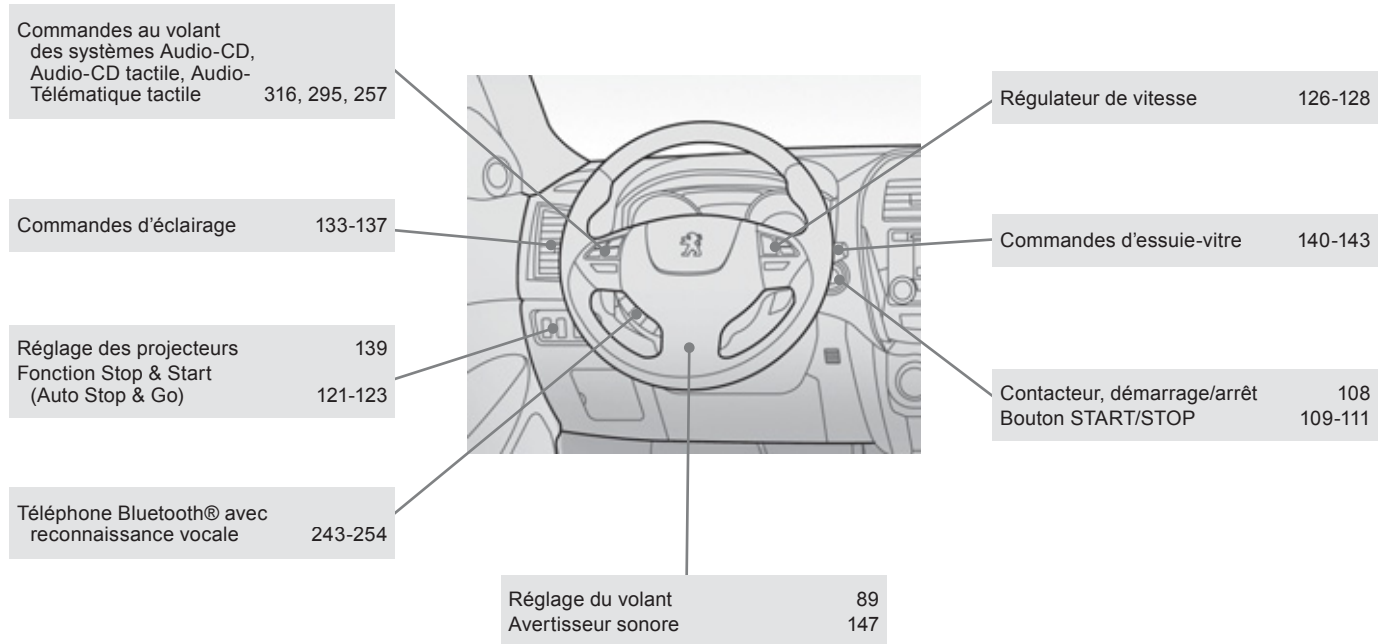

Entretien - Caractéristiques

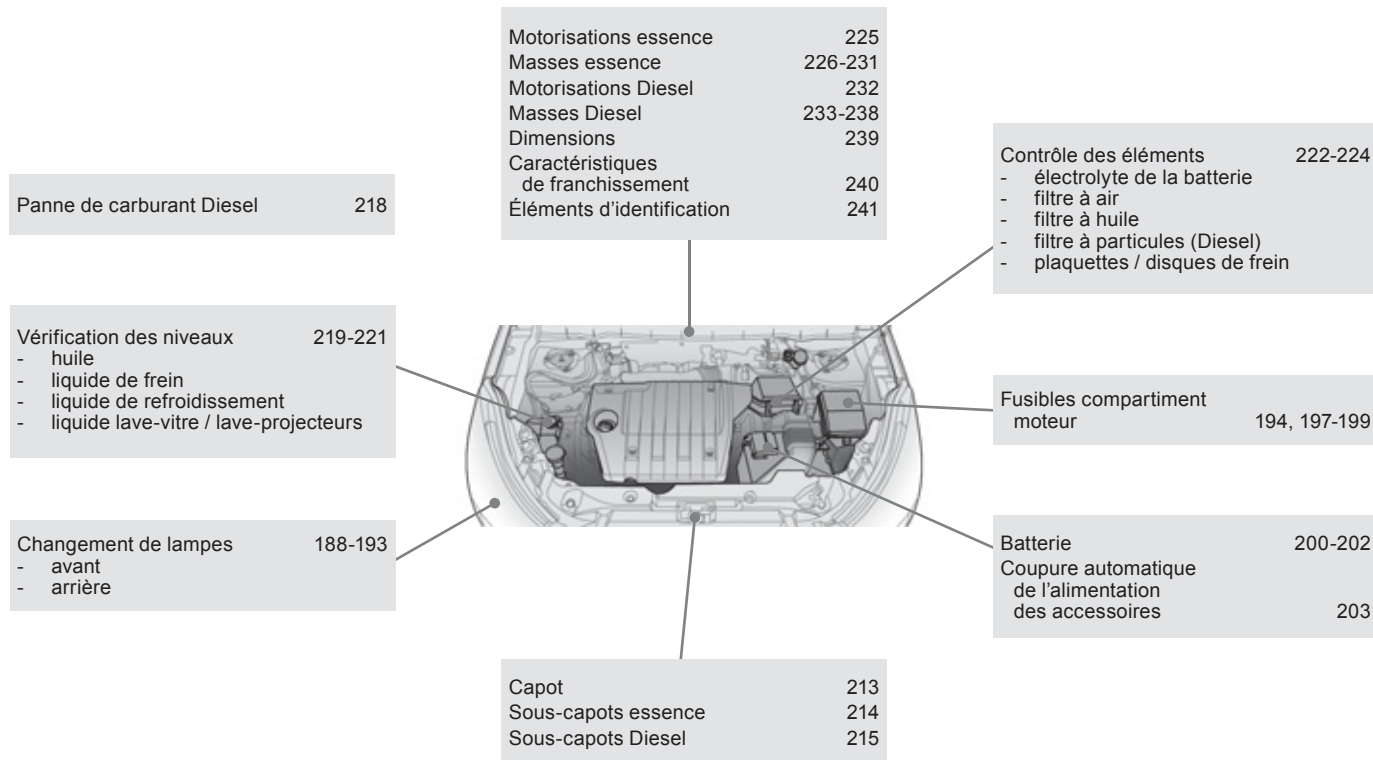







EC-Declaration of Conformity

Manufacturer / responsible person Johnson Controls Interior Experience

Address: 915 E. 32nd Street

Holland Michigan USA 49423

Declares that the product:

type: BlueTooth Hands Free for Automotive

model: 1351524

intended use/: Hands free cellphone interface to vehicle audio system

complies with the essential requirements of Article 3 of the R&TTE 1999/5/EC Directive, if used as intended and that the following standards has been applied:

- 1 Safety (Article 3.1 a of the R&TTE Directive)
 applied standard(s) EN 60 950-1 issue 2001
+ A 11 issue 2004
- 2 Electromagnetic compatibility (Article 3.1.b of the R&TTE Directive)
 applied standard(s) ETSI EN 301 489-1 V1.6.1 issue 2005-09
ETSI EN 301 489-17 V1.2.1 issue 2002-08
- 3 efficient use of the radio frequency spectrum (Article 3.2 of the R&TTE Directive)
 applied standard(s) ETSI EN 300 328 V1.7.1 issue 2006-10

Holland, MI 7/30/2007
 (Place and date of the declaration of conformity)

John D. Spencer
 (Name and signature)



English	Hereby, <i>Johnson Controls Automotive</i> , declares that this Hands-free Bluetooth cellular phone interface system with voice recognition is in compliance with the essential requirements and other relevant provisions of Directive 1999/5/EC.
Finnish	<i>Johnson Controls Automotive</i> vakuuttaa täten että Hands-free Bluetooth cellular phone interface system with voice recognition täyttää EU:n direktiivissä 1999/5/EY oleellisten vaatimusten ja sitä koskevien direktiivien muiden ehtojen mukaisesti.
Dutch	Hierbij verklaart <i>Johnson Controls Automotive</i> dat het toestel Hands-free Bluetooth cellular phone interface system with voice recognition in overeenstemming is met de essentiële eisen en de andere relevante bepalingen van richtlijn 1999/5/EG.
French	Par la présente, <i>Johnson Controls Automotive</i> déclare que ce Hands-free Bluetooth cellular phone interface system with voice recognition est conforme aux exigences essentielles et aux autres dispositions de la directive 1999/5/CE qui lui sont applicables.
Swedish	Härmed intygar <i>Johnson Controls Automotive</i> att denna Hands-free Bluetooth cellular phone interface system with voice recognition står i överensstämmelse med de väsentliga egenskapskrav och övriga relevanta bestämmelser som framgår av direktiv 1999/5/EG.
Danish	Undertegnede <i>Johnson Controls Automotive</i> erklærer herved, at følgende udstyr Hands-free Bluetooth cellular phone interface system with voice recognition overholder de væsentlige krav og øvrige relevante krav i direktiv 1999/5/EF.
German	Hiermit erkläre <i>Johnson Controls Automotive</i> , dass sich dieses Hands-free Bluetooth cellular phone interface system with voice recognition in Übereinstimmung mit den grundlegenden Anforderungen und den anderen relevanten Vorschriften der Richtlinie 1999/5/EG befindet".
Greek	<i>ΜΕ ΤΗΝ ΠΑΡΟΥΣΑ Johnson Controls Automotive ΑΗΛΩΝΕΙ ΟΤΙ Η Hands-free Bluetooth cellular phone interface system with voice recognition ΕΥΜΟΡΦΟΝΕΤΑΙ ΠΡΟΣ ΤΙΣ ΟΥΣΙΩΔΕΙΣ ΑΠΑΙΤΗΣΕΙΣ ΚΑΙ ΤΙΣ ΑΛΙΘΕΣ ΣΥΝΤΗΚΕΣ ΠΡΑΞΕΙΣ ΤΗΣ ΟΜΗΤΙΑΣ 1999/5/ΕΚ</i>
Italian	Con la presente, <i>Johnson Controls Automotive</i> dichiara che questo Hands-free Bluetooth cellular phone interface system with voice recognition è conforme ai requisiti essenziali ed alle altre disposizioni pertinenti stabilite dalla direttiva 1999/5/CE.
Spanish	Por medio de la presente <i>Johnson Controls Automotive</i> declara que el Hands-free Bluetooth cellular phone interface system with voice recognition cumple con los requisitos esenciales y cualesquiera otras disposiciones aplicables o exigibles de la Directiva 1999/5/CE.
Portuguese	<i>Johnson Controls Automotive</i> declara que este Hands-free Bluetooth cellular phone interface system with voice recognition está conforme com os requisitos essenciais e outras disposições da Directiva 1999/5/CE.

EC-Declaration of Conformity

Manufacturer / responsible person Johnson Controls Interior Experience
 Address: 915 E. 32nd Street
Holland Michigan USA 49423

Declares that the product:

type: Bluetooth Hands Free for Automotive
 model: 1872669, 1872721
 intended use: Hands Free cellphone interface to vehicle audio system

complies with the essential requirements of Article 3 of the R&TTE 1999/5/EC Directive, if used as intended and that the following standards has been applied:

- 1 Safety (Article 3.1.a of the R&TTE Directive)
 applied standard(s) EN 60 950-1 issue 2001
± A 11 issue 2004
EN 50371 issue 2008
- 2 Electromagnetic compatibility (Article 3.1.b of the R&TTE Directive)
 applied standard(s) ETSI EN 301 489-1 V1.6.1 issue 2005-09
ETSI EN 301 489-17 V1.2.1 issue 2002-08
- 3 Efficient use of the radio frequency spectrum (Article 3.2 of the R&TTE Directive)
 applied standard(s) ETSI EN 300 328 V1.7.1 issue 2006-10

Holland, MI USA 8/30/2009
 (Place and date of the declaration of conformity)

John D. Spencer
 (Name and signature)

Česky [Czech]:	Toto zařízení je v souladu se základními požadavky a ostatními odpovídajícími ustanoveními Směrnice 1999/5/EC.
Dansk	Dette udstyr er i overensstemmelse med de væsentlige krav og andre relevante bestemmelser i Direktiv 1999/5/EF.
[Danish]:	
Deutsch	Dieses Gerät entspricht den grundlegenden Anforderungen und den weiteren entsprechenden Vorgaben der Richtlinie 1999/5/EU.
[German]:	
Eesti	See seade vastab direktiivi 1999/5/EÜ olulistele nõuetele ja teistele asjakohastele sätetele.
[Estonian]:	
English:	This equipment is in compliance with the essential requirements and other relevant provisions of Directive 1999/5/EC.
Español	Este equipo cumple con los requisitos esenciales así como con otras disposiciones de la Directiva 1999/5/CE.
[Spanish]:	
Ελληνική	Αυτό το εξοπλισμός είναι σε συμμόρφωση με τις ουσιώδεις απαιτήσεις και άλλες σχετικές διατάξεις της Οδηγίας 1999/5/ΕΚ.
[Greek]:	
Français	Cet appareil est conforme aux exigences essentielles et aux autres dispositions pertinentes de la Directive 1999/5/EC.
[French]:	
Íslenska	Þetta tæki er samkvæmt grunnkröfum og öðrum viðeigandi ákvæðum Tilskipunar 1999/5/EC.
[Icelandic]:	
Italiano	Questo apparato è conforme ai requisiti essenziali ed agli altri principi sanciti dalla Direttiva 1999/5/CE.
[Italian]:	
Latviski	Šī iekārta atbilst Direktīvas 1999/5/EK būtiskajām prasībām un citiem ar to saistītajiem noteikumiem.
[Latvian]:	
Lietuvių	Šis įrenginys tenkina 1999/5/EB Direktyvos esminius reikalavimus ir kitas šios direktyvos nuostatas.
[Lithuanian]:	
Nederlands	Dit apparaat voldoet aan de essentiële eisen en andere van toepassing zijnde bepalingen van de Richtlijn 1999/5/EC.
[Dutch]:	
Malti	Dan l-apparat huwa konformi mal-hiġġiet essenzjali u l-provvedimenti l-oħra rilevanti tad-Direttiva 1999/5/EC.
[Maltese]:	
Magyar	Ez a készülék teljesíti az alapvető követelményeket és más 1999/5/EK irányelvben meghatározott vonatkozó rendelkezéseket.
[Hungarian]:	
Norsk	Dette utstyret er i samsvar med de grunnleggende krav og andre relevante bestemmelser i EU-direktiv 1999/5/EF.
[Norwegian]:	
Polski [Polish]:	Urządzenie jest zgodne z ogólnymi wymaganiami oraz szczegółowymi warunkami określonymi Dyrektywą UE: 1999/5/EC.
Português	Este equipamento está em conformidade com os requisitos essenciais e outras provisões relevantes da Directiva 1999/5/EC.
[Portuguese]:	
Slovensko	Ta naprava je skladna z bistvenimi zahtevami in ostalimi relevantnimi pogoji Direktive 1999/5/EC.
[Slovenian]:	
Slovensky	Toto zariadenie je v zhode so základnými požiadavkami a inými príslušnými nariadeniami direktivy: 1999/5/EC.
[Slovak]:	
Suomi	Tämä laite täyttää direktiivin 1999/5/EY olennaiset vaatimukset ja on siinä asetettujen muiden laiteita koskevien määräysten mukainen.
[Finnish]:	
Svenska	Denna utrustning är i överensstämmelse med de väsentliga kraven och andra relevanta bestämmelser i Direktiv 1999/5/EC.
[Swedish]:	

DECLARATION of CONFORMITY

We, **OMRON Automotive Electronics Co. Ltd.**, hereby declare, at our sole responsibility, that the following product conforms to the Essential Requirements of the Radio and Telecommunications Terminal Equipment Directive 1999/5/EC in accordance with the tests conducted to the appropriate requirements of the relevant standards, as listed herewith.

Product

: Keyless Entry System for vehicle

: G8C-930M+G8C-931M+G8C-932M for receiver and immobilizer

: G8D-571M-A, G8D-635M-A for transmitter

Model/ Type Number

CE 1731 CE 0891

Directive and Standards used as appropriate :

Model	Standard used for comply	
G8C-930M	R&TTE Directive (Article 3.1(a) Safety)	EN 60065: 2002 + Amd.1: 2006 + Amd.11: 2008 + Amd.2: 2010 + Amd.12: 2011
	R&TTE Directive (Article 3.1(b) EMC)	EN301 489-1 V1.8.1 EN301 489-3 V1.4.1
	R&TTE Directive (Article 3.2 Spectrum)	EN 300 220-1 V2.1.1 EN 300 220-2 V2.1.2 EN 300 330-1 V1.7.1 EN 300 330-2 V1.5.1
	R&TTE Directive (Article 3.1(a) Safety)	EN 60065: 2002 + Amd.1: 2006 + Amd.11: 2008 + Amd.2: 2010 + Amd.12: 2011
G8C-931M	R&TTE Directive (Article 3.1(b) EMC)	EN301 489-1 V1.8.1 EN301 489-3 V1.4.1
	R&TTE Directive (Article 3.2 Spectrum)	EN 300 220-1 V2.1.1 EN 300 220-2 V2.1.2
	R&TTE Directive (Article 3.1(a) Safety)	EN 60065: 2002 + Amd.1: 2006 + Amd.11: 2008 + Amd.2: 2010 + Amd.12: 2011
	R&TTE Directive (Article 3.1(b) EMC)	EN301 489-1 V1.8.1 EN301 489-3 V1.4.1
G8C-932M	R&TTE Directive (Article 3.2 Spectrum)	EN 300 220-1 V2.1.1 EN 300 220-2 V2.1.2 EN 300 330-1 V1.7.1 EN 300 330-2 V1.5.1
	R&TTE Directive (Article 3.1(a) Safety)	EN 60065: 2002 + Amd.1: 2006 + Amd.11: 2008 + Amd.2: 2010 + Amd.12: 2011
	R&TTE Directive (Article 3.1(b) EMC)	EN301 489-1 V1.8.1 : 2008-04 EN301 489-3 V1.4.1 : 2002-08
	R&TTE Directive (Article 3.2 Spectrum)	EN 300 220-1 V2.1.1 EN 300 220-2 V2.1.2
G8D-571M-A	R&TTE Directive (Article 3.1(a) Safety)	EN 60065: 2002 + Amd.1: 2006 + Amd.11: 2008 + Amd.2: 2010 + Amd.12: 2011
	R&TTE Directive (Article 3.1(b) EMC)	EN301 489-1 V1.8.1 : 2008-04 EN301 489-3 V1.4.1 : 2002-08
	R&TTE Directive (Article 3.2 Spectrum)	EN 300 220-1 V2.1.1 EN 300 220-2 V2.1.2
	R&TTE Directive (Article 3.1(a) Safety)	EN 60065: 2002 + Amd.1: 2006 + Amd.11: 2008 + Amd.2: 2010 + Amd.12: 2011
G8D-635M-A	R&TTE Directive (Article 3.1(b) EMC)	EN 301 489-1 V1.8.1 (2008-04) EN 301 489-3 V1.4.1 (2002-08)
	R&TTE Directive (Article 3.2 Spectrum)	EN 300 220-1 V2.1.1 (2006-04) EN 300 220-2 V2.1.2 (2007-06)
	R&TTE Directive (Article 3.1(a) Safety)	EN 60065: 2002 + Amd.1: 2006 + Amd.11: 2008 + Amd.2: 2010 + Amd.12: 2011
	R&TTE Directive (Article 3.1(b) EMC)	EN 301 489-1 V1.8.1 (2008-04) EN 301 489-3 V1.4.1 (2002-08)

Receiver Category of this radio equipment is Category 3, which is referred to EN 300 220-1.

Signature

: *Shinya Takemouchi*

Name

: Shinya Takemouchi

Title and position

: Manager
Development & Design Division

Date

: April 16, 2012

[Czech]	OMRON Corporation limito prohlášení, že tento [G8D-407M-A*, G8D-410M-B*, G8D-520M-A*, G8C-500M*, G8D-581M-B*, G8D-571M-A*, G8C-519M*, G8C-527M*, G8C-546M*, G8C-930M*, G8C-931M*, G8C-932M*, G8C-933M-A] je ve shodě se zkrácenými požadavky a dalšími příslušnými ustanoveními směrnice 1999/5/ES.
[Danish]	Undertegnede OMRON Corporation erklærer herved, at følgende udstyr [G8D-407M-A*, G8D-410M-B*, G8D-520M-A*, G8C-500M*, G8D-581M-B*, G8D-571M-A*, G8C-519M*, G8C-527M*, G8C-546M*, G8C-930M*, G8C-931M*, G8D-621M-A*, G8C-519M*, G8C-527M*, G8C-546M*, G8C-930M*, G8C-931M*, G8C-932M*, G8D-635M-A] overholder de væsentlige krav og øvrige relevante krav i direktiv 1999/5/EF.
[German]	Hiermit erklärt OMRON Corporation, dass sich das Gerät [G8D-407M-A*, G8D-410M-B*, G8D-520M-A*, G8C-500M*, G8D-581M-B*, G8D-571M-A*, G8D-518M-A*, G8C-507M*, G8C-223M-3C, G8C-541M*, G8D-621M-A*, G8C-519M*, G8C-518M*, G8C-527M*, G8C-546M*, G8C-930M*, G8C-931M*, G8C-932M*, G8D-635M-A] in Übereinstimmung mit den grundlegenden Anforderungen und den übrigen einschlägigen Bestimmungen der Richtlinie 1999/5/EG befindet.
[Estonian]	Käesolevaga kinnitab OMRON Corporation seadme [G8D-407M-A*, G8D-410M-B*, G8D-520M-A*, G8C-500M*, G8D-581M-B*, G8D-571M-A*, G8D-518M-A*, G8C-507M*, G8C-223M-3C, G8C-541M*, G8C-519M*, G8C-518M*, G8C-527M*, G8C-546M*, G8C-930M*, G8C-931M*, G8C-932M*, G8D-635M-A] vastavust direktiivi 1999/5/EÜ põhiolemetele ja nimetatud direktiivist tulenevatele teistele asjakohastele sätetele.
[English]	Hereby, OMRON Corporation, declares that this [G8D-407M-A*, G8D-410M-B*, G8D-520M-A*, G8C-500M*, G8D-581M-B*, G8D-571M-A*, G8D-518M-A*, G8C-507M*, G8C-223M-3C, G8C-541M*, G8C-519M*, G8C-518M*, G8C-527M*, G8C-546M*, G8C-930M*, G8C-931M*, G8C-932M*, G8D-635M-A] is in compliance with the essential requirements and other relevant provisions of Directive 1999/5/EC.
[Spanish]	Por medio de la presente OMRON Corporation declara que el [G8D-407M-A*, G8D-410M-B*, G8D-520M-A*, G8C-500M*, G8D-581M-B*, G8D-571M-A*, G8D-518M-A*, G8C-507M*, G8C-223M-3C, G8C-541M*, G8C-519M*, G8C-518M*, G8C-527M*, G8C-546M*, G8C-930M*, G8C-931M*, G8C-932M*, G8D-635M-A] cumple con los requisitos esenciales y cualesquiera otras disposiciones aplicables o exigibles de la Directiva 1999/5/CE.
[Greek]	ΜΕ ΤΗΝ ΠΑΡΟΥΣΑ ΟΜΡΟΝ Corporation ΔΗΛΩΝΕΙ ΟΤΙ [G8D-407M-A*, G8D-410M-B*, G8D-520M-A*, G8C-500M*, G8D-581M-B*, G8D-571M-A*, G8D-518M-A*, G8C-507M*, G8C-223M-3C, G8C-541M*, G8D-621M-A*, G8C-519M*, G8C-518M*, G8C-527M*, G8C-546M*, G8C-930M*, G8C-931M*, G8C-932M*, G8D-635M-A] ΣΥΜΜΟΡΦΩΝΕΤΑΙ ΠΡΟΣ ΤΙΣ ΟΥΣΙΩΔΕΙΣ ΑΠΑΙΤΗΣΕΙΣ ΚΑΙ ΤΙΣ ΛΟΙΠΕΣ ΣΥΝΕΤΙΚΕΣ ΔΙΑΤΑΞΕΙΣ ΤΗΣ ΟΔΗΓΙΑΣ 1999/5/ΕΚ.
[French]	Par la présente OMRON Corporation déclare que l'appareil [G8D-407M-A*, G8D-410M-B*, G8D-520M-A*, G8C-500M*, G8D-581M-B*, G8D-571M-A*, G8D-518M-A*, G8C-507M*, G8C-223M-3C, G8C-541M*, G8D-621M-A*, G8C-519M*, G8C-518M*, G8C-527M*, G8C-546M*, G8C-930M*, G8C-931M*, G8C-932M*, G8D-635M-A] est conforme aux exigences essentielles et aux autres dispositions pertinentes de la directive 1999/5/CE.
[Italian]	Con la presente OMRON Corporation dichiara che questo [G8D-407M-A*, G8D-410M-B*, G8D-520M-A*, G8C-500M*, G8D-581M-B*, G8D-571M-A*, G8D-518M-A*, G8C-507M*, G8C-223M-3C, G8C-541M*, G8D-621M-A*, G8C-519M*, G8C-518M*, G8C-527M*, G8C-546M*, G8C-930M*, G8C-931M*, G8C-932M*, G8D-635M-A] è conforme ai requisiti essenziali ed alle altre disposizioni pertinenti stabilite dalla direttiva 1999/5/CE.
[Latvian]	Ar šo OMRON Corporation deklarē, ka [G8D-407M-A*, G8D-410M-B*, G8D-520M-A*, G8C-500M*, G8D-581M-B*, G8D-571M-A*, G8C-519M*, G8C-527M-3C, G8C-546M*, G8C-930M*, G8C-931M*, G8C-932M*, G8D-635M-A] atbilst Direktīvas 1999/5/EK būtiskajām prasībām un citiem ar to saistītajiem noteikumiem.
[Lithuanian]	Šiuo OMRON Corporation deklaruojama, kad šis [G8D-407M-A*, G8D-410M-B*, G8D-520M-A*, G8C-500M*, G8D-581M-B*, G8D-571M-A*, G8D-518M-A*, G8C-507M*, G8C-223M-3C, G8C-541M*, G8C-519M*, G8C-518M*, G8C-527M*, G8C-546M*, G8C-930M*, G8C-931M*, G8C-932M*, G8D-635M-A] atitinka esminius reikalavimus ir kitas 1999/5/EB Direktyvos nuostatas.
[Dutch]	Hierbij verklaart OMRON Corporation dat het toestel [G8D-407M-A*, G8D-410M-B*, G8D-520M-A*, G8C-500M*, G8D-581M-B*, G8D-571M-A*, G8D-518M-A*, G8C-507M*, G8C-223M-3C, G8C-541M*, G8C-519M*, G8C-518M*, G8C-527M*, G8C-546M*, G8C-930M*, G8C-931M*, G8C-932M*, G8D-635M-A] in overeenstemming is met de essentiële eisen en de andere relevante bepalingen van richtlijn 1999/5/EG.
[Maltese]	Hawnhekk, OMRON Corporation, jiddeklara li dan [G8D-407M-A*, G8D-410M-B*, G8D-520M-A*, G8C-500M*, G8D-581M-B*, G8D-571M-A*, G8D-518M-A*, G8C-507M*, G8C-223M-3C, G8C-541M*, G8D-621M-A*, G8C-519M*, G8C-518M*, G8C-527M*, G8C-546M*, G8C-930M*, G8C-931M*, G8C-932M*, G8D-635M-A], jikkonforma mal-hogħlijiet essenzjali u ma provvedimenti oħrajn relevanti li hemm fid-Direttiva 1999/5/EC.

[Hungarian]	Alulírott, OMRON Corporation nyilatkozik, hogy a [G8D-407M-A*, G8D-410M-B*, G8D-520M-A*, G8C-500M*, G8D-581M-B*, G8D-571M-A*, G8D-518M-A*, G8C-507M*, G8C-223M-3C, G8C-541M*, G8D-621M-A*, G8C-519M*, G8C-527M*, G8C-546M*, G8C-930M*, G8C-931M*, G8C-932M*, G8C-932M*, G8D-635M-A] megfelel a vonatkozó alapvető követelményeknek és az 1999/5/EC irányelv egyik előírásának.
[Polish]	[OMRON Corporation] niniejszym oświadcza, że [G8D-407M-A*, G8D-410M-B*, G8D-520M-A*, G8C-500M*, G8D-581M-B*, G8D-571M-A*, G8D-518M-A*, G8C-507M*, G8C-223M-3C, G8C-541M*, G8D-621M-A*, G8C-519M*, G8C-518M*, G8C-527M*, G8C-546M*, G8C-930M*, G8C-931M*, G8C-932M*, G8D-635M-A] spełnia zasadnicze wymogi oraz inne istotne postanowienia dyrektywy 1999/5/EC.
[Portuguese]	OMRON Corporation declara que este [G8D-407M-A*, G8D-410M-B*, G8D-520M-A*, G8C-500M*, G8D-581M-B*, G8D-571M-A*, G8D-518M-A*, G8C-507M*, G8C-223M-3C, G8C-541M*, G8D-621M-A*, G8C-519M*, G8C-518M*, G8C-527M*, G8C-546M*, G8C-930M*, G8C-931M*, G8C-932M*, G8D-635M-A] está conforme com os requisitos essenciais e outras disposições da Directiva 1999/5/CE.
[Slovenian]	OMRON Corporation izjavlja, da je ta [G8D-407M-A*, G8D-410M-B*, G8D-520M-A*, G8C-500M*, G8D-581M-B*, G8D-571M-A*, G8D-518M-A*, G8C-507M*, G8C-223M-3C, G8C-541M*, G8D-621M-A*, G8C-519M*, G8C-518M*, G8C-527M*, G8C-546M*, G8C-930M*, G8C-931M*, G8C-932M*, G8D-635M-A] splošno zakladno požadavky a všetky príslušné ustanovenia Smernice 1999/5/ES.
[Finnish]	OMRON Corporation vakuuttaa täten että [G8D-407M-A*, G8D-410M-B*, G8D-520M-A*, G8C-500M*, G8D-581M-B*, G8D-571M-A*, G8D-518M-A*, G8C-507M*, G8C-223M-3C, G8C-541M*, G8D-621M-A*, G8C-519M*, G8C-518M*, G8C-527M*, G8C-546M*, G8C-930M*, G8C-931M*, G8C-932M*, G8D-635M-A] tyyppien laite on direktiivin 1999/5/ETY oleellisten vaatimusten ja sitä koskevien direktiivien muiden ehtojen mukainen.
[Swedish]	Härmed intygar OMRON Corporation att denna [G8D-407M-A*, G8D-410M-B*, G8D-520M-A*, G8C-500M*, G8D-581M-B*, G8D-571M-A*, G8D-518M-A*, G8C-507M*, G8C-223M-3C, G8C-541M*, G8D-621M-A*, G8C-519M*, G8C-518M*, G8C-527M*, G8C-546M*, G8C-930M*, G8C-931M*, G8C-932M*, G8D-635M-A] står i överensstämmelse med de väsentliga egenskapskrav och övriga relevanta bestämmelser som framgår av direktiv 1999/5/EG.
[Icelandic]	Hér með lýsir OMRON Corporation yfir því að [G8D-407M-A*, G8D-410M-B*, G8D-520M-A*, G8C-500M*, G8D-581M-B*, G8D-571M-A*, G8D-518M-A*, G8C-507M*, G8C-223M-3C, G8C-541M*, G8D-621M-A*, G8C-519M*, G8C-518M*, G8C-527M*, G8C-546M*, G8C-930M*, G8C-931M*, G8C-932M*, G8D-635M-A] er í samræmi við grunnkröfur og aðrar kröfur, sem gerðar eru í lístakipun 1999/5/EF.
[Norwegian]	OMRON Corporation erklærer herved at utstyret [G8D-407M-A*, G8D-410M-B*, G8D-520M-A*, G8C-500M*, G8D-581M-B*, G8D-571M-A*, G8D-518M-A*, G8C-507M*, G8C-223M-3C, G8C-541M*, G8D-621M-A*, G8C-519M*, G8C-518M*, G8C-527M*, G8C-546M*, G8C-930M*, G8C-931M*, G8C-932M*, G8D-635M-A] er i samsvar med de grunnleggende krav og øvrige relevante krav i direktiv 1999/5/EF.
[Turkish]	İstbu belge ile OMRON Corporation, bu [G8D-407M-A*, G8D-410M-B*, G8D-520M-A*, G8C-500M*, G8D-581M-B*, G8D-571M-A*, G8D-518M-A*, G8C-507M*, G8C-223M-3C, G8C-541M*, G8D-621M-A*, G8C-519M*, G8C-518M*, G8C-527M*, G8C-546M*, G8C-930M*, G8C-931M*, G8C-932M*, G8D-635M-A] in 1999/5/EC Yönetmeliği esas gereksinimleri ve diğer şartlarına uygun olduğunu beyan eder.
[Romania]	„Noi OMRON Corporation declaram că aparatul [G8D-407M-A*, G8D-410M-B*, G8D-520M-A*, G8C-500M*, G8D-581M-B*, G8D-571M-A*, G8D-518M-A*, G8C-507M*, G8C-223M-3C, G8C-541M*, G8D-621M-A*, G8C-519M*, G8C-518M*, G8C-527M*, G8C-546M*, G8C-930M*, G8C-931M*, G8C-932M*, G8D-635M-A] în 1999/5/EC este în conformitate cu cerințele esențiale și cu alte prevederi relevante ale Hotărârii Guvernului nr.88/2003 și Directivei 1999/5/EC.
[Bulgarian]	С настоящия документ OMRON Corporation декларира, че [G8D-407M-A*, G8D-410M-B*, G8D-520M-A*, G8C-500M*, G8D-581M-B*, G8D-571M-A*, G8D-518M-A*, G8C-507M*, G8C-223M-3C, G8C-541M*, G8D-621M-A*, G8C-519M*, G8C-518M*, G8C-527M*, G8C-546M*, G8C-930M*, G8C-931M*, G8C-932M*, G8D-635M-A] е в съгласие с основните изисквания и съответните постановления на Директива 1999/5/EC.



OMRON Automotive Electronics Co. Ltd.
6368 NENJO-ZAKA, OKUSA, KOMAKI-CITY,
AICHI 485-0802 JAPAN
PHONE:+81-568-78-6159
FAX :+81-568-78-7659

DECLARATION of CONFORMITY

We, **OMRON Automotive Electronics Co. Ltd.** hereby declare, at our sole responsibility, that the following product conforms to the Essential Requirements of the Radio and Telecommunications Terminal Equipment Directive 1999/5/EC in accordance with the tests conducted to the appropriate requirements of the relevant standards, as listed herewith.

Product : FOB / WCM / Transmitter
Model/ Type Number : FOB : GSD-644M-KEY-E
: WCM : GSD-646M , GSD-649M
: Transmitter : GSD-635M-A

CE 1731

Directive and Standards used as appropriate :

Model	Standard used for comply
GSD-644M-KEY-E	EN 60965:2002+AmSd.1:2006+AmSd.11:2008+AmSd.2:2010+ AmSd.12:2011 EN 301 489-1 V1.8.1:2008 EN 301 489-3 V1.A1:2002 EN 300 330-1 V1.1:2010 EN 300 330-2 V1.1:2010 EN 300 220-1 V2.1.1:2006 EN 300 220-2 V2.1.1:2006 EN 300 220-2 V2.1.2:2007
GSD-646M	EN 60965: 2002 + AmSd.1: 2006 + AmSd.11: 2008 + AmSd.2: 2010 + AmSd.12: 2011 EN 301 489-1 V1.8.1 (2008-04) EN 301 489-3 V1.A.1 (2002-08) EN 300 220-1 V2.1.1 (2006-04) EN 300 220-2 V2.1.2 (2007-06)
GSD-649M	EN 300 330-1 V1.7.1 : 2010-02 EN 300 330-2 V1.5.1 : 2010-02
GSD-635M-A	EN 60965: 2002 + AmSd.1: 2006 + AmSd.11: 2008 + AmSd.2: 2010 + AmSd.12: 2011 EN 301 489-1 V1.8.1 ; 2008-04 EN 301 489-3 V1.A.1 ; 2002-08 EN 300 220-1 V2.1.1 EN 300 220-2 V2.1.1 EN 300 330-1 V1.7.1 ; 2010-02 EN 300 330-2 V1.5.1 ; 2010-02

Signature : *Shinya Takenouchi*
Name : Shinya Takenouchi
Title and position : Manager
Development & Design Division
Date : April 16, 2012

Receiver Category of this radio equipment is Category 3, which is referred to EN 300 220-1.

[Czech]	OMRON Corporation limito prohlašuje, že tento [G8D-640M-ECU* / G8D-640M-KEY-E*, G8D-576M-A*, G8D-640M-RAM-E*, G8D-649M*, G8D-644M-KEY-E*, G8D-646M*, G8D-635M-A*, G8D-841M-ECU-E*, G8D-841M-WCM-E*, G8D-841M-WCM-PD*] je ve shodě se základními požadavky a dalšími
[Danish]	prifølsningi ustanoveni smérnice 1999/5/EC.
[German]	Undertegnede OMRON Corporation erklærer herved, at følgende udstyr [G8D-640M-ECU*, G8D-640M-KEY-E*, G8D-576M-A*, G8D-640M-RAM-E*, G8D-649M*, G8D-644M-KEY-E*, G8D-646M*, G8D-635M-A*, G8D-841M-ECU-E*, G8D-841M-WCM-E*, G8D-841M-WCM-PD*] overholder de væsentligste krav og øvrige relevante krav i direktiv 1999/5/EF.
[Estonian]	Hiermit erklart OMRON Corporation, dass sich das Gerat [G8D-640M-ECU*, G8D-640M-KEY-E*, G8D-576M-A*, G8D-640M-RAM-E*, G8D-649M*, G8D-644M-KEY-E*, G8D-646M*, G8D-635M-A*, G8D-841M-ECU-E*, G8D-841M-WCM-E*, G8D-841M-WCM-PD*] in Uber einstimmung mit den grundlegenden Anforderungen und den ubrigen einschlagigen Bestimmungen der Richtlinie 1999/5/EG befindet.
[English]	Kasolevaga Kirmitab OMRON Corporation seadme [G8D-640M-ECU*, G8D-640M-KEY-E*, G8D-576M-A*, G8D-640M-RAM-E*, G8D-649M*, G8D-644M-KEY-E*, G8D-646M*, G8D-635M-A*, G8D-841M-ECU-E*, G8D-841M-WCM-E*, G8D-841M-WCM-PD*] vastavust direktiivi 1999/5/EU pohinõuetele ja nimetatud direktiivist tulenevale teisele asjakohasele sattele.
[Spanish]	Herby OMRON Corporation, declares that this [G8D-640M-ECU*, G8D-640M-KEY-E*, G8D-576M-A*, G8D-640M-RAM-E*, G8D-649M*, G8D-644M-KEY-E*, G8D-646M*, G8D-635M-A*, G8D-841M-ECU-E*, G8D-841M-WCM-E*, G8D-841M-WCM-PD*] is in compliance with the essential requirements and other relevant provisions of Directive 1999/5/EC.
[Greek]	Por medio de la presente OMRON Corporation declara que el [G8D-640M-ECU* / G8D-640M-KEY-E*, G8D-576M-A*, G8D-640M-RAM-E*, G8D-649M*, G8D-644M-KEY-E*, G8D-646M*, G8D-635M-A*, G8D-841M-ECU-E*, G8D-841M-WCM-E*, G8D-841M-WCM-PD*] cumple con los requisitos esenciales y cualesquiera otras disposiciones aplicables o exigibles de la Directiva 1999/5/CE.
[French]	ME THN ΠΑΡΟΥΣΙΑ OMRON Corporation ΔΗΛΩΝΕΙ ΟΤΙ [G8D-640M-ECU*, G8D-640M-KEY-E*, G8D-576M-A*, G8D-640M-RAM-E*, G8D-649M*, G8D-644M-KEY-E*, G8D-646M*, G8D-635M-A*, G8D-841M-ECU-E*, G8D-841M-WCM-E*, G8D-841M-WCM-PD*] ΣΥΜΜΟΡΦΩΝΕΤΑΙ ΠΡΟΣ ΤΙΣ ΟΥΣΙΩΔΕΙΣ ΑΠΑΙΤΗΣΕΙΣ ΚΑΙ ΤΙΣ ΛΟΙΠΕΣ ΕΚΤΕΤΕΙΣ ΔΙΑΤΑΞΕΙΣ ΤΗΣ ΟΔΗΓΙΑΣ 1999/5/ΕΚ.
[Italian]	Par la presente OMRON Corporation dclare que l'appareil [G8D-640M-ECU*, G8D-640M-KEY-E*, G8D-576M-A*, G8D-640M-RAM-E*, G8D-649M*, G8D-644M-KEY-E*, G8D-646M*, G8D-635M-A*, G8D-841M-ECU-E*, G8D-841M-WCM-E*, G8D-841M-WCM-PD*] est conforme aux exigences essentielles et aux autres dispositions pertinentes de la directive 1999/5/CE.
[Latvian]	Con la presente OMRON Corporation dichiara che questo [G8D-640M-ECU*, G8D-640M-KEY-E*, G8D-576M-A*, G8D-640M-RAM-E*, G8D-649M*, G8D-644M-KEY-E*, G8D-646M*, G8D-635M-A*, G8D-841M-ECU-E*, G8D-841M-WCM-E*, G8D-841M-WCM-PD*]  conforme ai requisiti essenziali ed alle altre disposizioni pertinenti stabilite dalla direttiva 1999/5/CE.
[Lithuanian]	Ar o OMRON Corporation deklare, ka [G8D-640M-ECU*, G8D-640M-KEY-E*, G8D-576M-A*, G8D-640M-RAM-E*, G8D-649M*, G8D-644M-KEY-E*, G8D-646M*, G8D-635M-A*, G8D-841M-ECU-E*, G8D-841M-WCM-E*, G8D-841M-WCM-PD*] atbilst Direktivas 1999/5/EK būtiskajm prasibm un citiem ar to ssttajm noteikumiem.
[Dutch]	Stuo OMRON Corporation deklaruoja, kad šis [G8D-640M-ECU*, G8D-640M-KEY-E*, G8D-576M-A*, G8D-640M-RAM-E*, G8D-649M*, G8D-644M-KEY-E*, G8D-646M*, G8D-635M-A*, G8D-841M-ECU-E*, G8D-841M-WCM-E*, G8D-841M-WCM-PD*] atitinka esminius reikalavimus ir kitas 1999/5/EB Direktivos nuostatas.
[Maltese]	Herbij verklaart OMRON Corporation dat het toestel [G8D-640M-ECU*, G8D-640M-KEY-E*, G8D-576M-A*, G8D-640M-RAM-E*, G8D-649M*, G8D-644M-KEY-E*, G8D-646M*, G8D-635M-A*, G8D-841M-ECU-E*, G8D-841M-WCM-E*, G8D-841M-WCM-PD*] in overeenstemming is met de essentile eisen en de andere relevante bepalingen van richtlijn 1999/5/EG.
[Hungarian]	Hawrihekk, OMRON Corporation, jdijikra l, dan [G8D-640M-ECU*, G8D-640M-KEY-E*, G8D-576M-A*, G8D-640M-RAM-E*, G8D-649M*, G8D-644M-KEY-E*, G8D-646M*, G8D-635M-A*, G8D-841M-ECU-E*, G8D-841M-WCM-E*, G8D-841M-WCM-PD*] jikkonforma mal-ijjiet essenzjali u ma provvedimenti oħrajn relevanti i hemm f'od-Direttiva 1999/5/EC.
[Polish]	Auliroiti, OMRON Corporation nypilakozom, hogy a [G8D-640M-ECU*, G8D-640M-KEY-E*, G8D-576M-A*, G8D-640M-RAM-E*, G8D-649M*, G8D-644M-KEY-E*, G8D-646M*, G8D-635M-A*, G8D-841M-ECU-E*, G8D-841M-WCM-E*, G8D-841M-WCM-PD*] megfelel a vonatkoz alapvet kvetelmnyeknek s az 1999/5/EC irnyelv egyeb elirsainak.
	[OMRON Corporation] niniejszym oświadczam, że [G8D-640M-ECU*, G8D-640M-KEY-E*, G8D-576M-A*, G8D-640M-RAM-E*, G8D-649M*, G8D-644M-KEY-E*, G8D-646M*, G8D-635M-A*, G8D-841M-ECU-E*, G8D-841M-WCM-E*, G8D-841M-WCM-PD*] spełnia zasadnicze wymagania oraz inne istotne postanowienia dyrektywy 1999/5/EC.

[Portuguese]	OMRON Corporation declara que este [G8D-640M-ECU*, G8D-640M-KEY-E*, G8D-576M-A*, G8D-640M-RAM-E*, G8D-649M*, G8D-644M-KEY-E*, G8D-646M*, G8D-635M-A*, G8D-841M-ECU-E*, G8D-841M-WCM-E*, G8D-841M-WCM-PD*] está conforme com os requisitos essenciais e outras disposições de Directiva 1999/5/CE.
[Slovenian]	OMRON Corporation izjavlja, da je ta [G8D-640M-ECU*, G8D-640M-KEY-E*, G8D-576M-A*, G8D-640M-RAM-E*, G8D-649M*, G8D-644M-KEY-E*, G8D-646M*, G8D-635M-A*, G8D-841M-ECU-E*, G8D-841M-WCM-E*, G8D-841M-WCM-PD*] v skladu z bistvenimi zahtevami in ostalimi relevantnimi določili direktive 1999/5/CE.
[Slovak]	OMRON Corporation týmto vyhlasuje, že [G8D-640M-ECU*, G8D-640M-KEY-E*, G8D-576M-A*, G8D-640M-RAM-E*, G8D-649M*, G8D-644M-KEY-E*, G8D-646M*, G8D-635M-A*, G8D-841M-ECU-E*, G8D-841M-WCM-E*, G8D-841M-WCM-PD*] spĺňa základné požiadavky a všetky príslušné ustanovenia Smernice 1999/5/ES.
[Finnish]	OMRON Corporation vakuuttaa täten että [G8D-640M-ECU*, G8D-640M-KEY-E*, G8D-576M-A*, G8D-640M-RAM-E*, G8D-649M*, G8D-644M-KEY-E*, G8D-646M*, G8D-635M-A*, G8D-841M-ECU-E*, G8D-841M-WCM-E*, G8D-841M-WCM-PD*] tyypin on laite on direktiivin 1999/5/EY olettusten vaatimusten ja sitä koskevien direktiivin muiden ehtojen mukainen.
[Swedish]	Härmed intygar OMRON Corporation att denna [G8D-640M-ECU*, G8D-640M-KEY-E*, G8D-576M-A*, G8D-640M-RAM-E*, G8D-649M*, G8D-644M-KEY-E*, G8D-646M*, G8D-635M-A*, G8D-841M-ECU-E*, G8D-841M-WCM-E*, G8D-841M-WCM-PD*] står i överensstämmelse med de väsentliga egenskapskrav och övriga relevanta bestämmelser som framgår av direktiv 1999/5/EG.
[Icelandic]	Hér með lýsir OMRON Corporation yfir því að [G8D-640M-ECU*, G8D-640M-KEY-E*, G8D-576M-A*, G8D-640M-RAM-E*, G8D-649M*, G8D-644M-KEY-E*, G8D-646M*, G8D-635M-A*, G8D-841M-ECU-E*, G8D-841M-WCM-E*, G8D-841M-WCM-PD*] er í samræmi við grunnkröfur og aðrar kröfur, sem gerðar eru í tilskipun 1999/5/EC.
[Norwegian]	OMRON Corporation erklærer herved at utstyret [G8D-640M-ECU*, G8D-640M-KEY-E*, G8D-576M-A*, G8D-640M-RAM-E*, G8D-649M*, G8D-644M-KEY-E*, G8D-646M*, G8D-635M-A*, G8D-841M-ECU-E*, G8D-841M-WCM-E*, G8D-841M-WCM-PD*] er i samsvar med de grunnleggende krav og øvrige relevante krav i direktiv 1999/5/EF.
[Turkish]	İşbu belge ile OMRON Corporation, bu [G8D-640M-ECU*, G8D-640M-KEY-E*, G8D-576M-A*, G8D-640M-RAM-E*, G8D-649M*, G8D-644M-KEY-E*, G8D-646M*, G8D-635M-A*, G8D-841M-ECU-E*, G8D-841M-WCM-E*, G8D-841M-WCM-PD*] in 1999/5/EC Yönelmeliği esas gereksinimlerine ve diğer şartlarına uygun olduğunu beyan eder.
[Romania]	„Noi OMRON Corporation declarăm că aparatul [G8D-640M-ECU*, G8D-640M-KEY-E*, G8D-576M-A*, G8D-640M-RAM-E*, G8D-649M*, G8D-644M-KEY-E*, G8D-646M*, G8D-635M-A*, G8D-841M-ECU-E*, G8D-841M-WCM-E*, G8D-841M-WCM-PD*] este în conformitate cu cerințele esențiale și cu alte prevederi relevante ale Hotărârii Guvernului nr.88/2003 și Directivei 1999/5/CE.
[Bulgarian]	С настоящия документ OMRON Corporation декларира, че [G8D-640M-ECU*, G8D-640M-KEY-E*, G8D-576M-A*, G8D-640M-RAM-E*, G8D-649M*, G8D-644M-KEY-E*, G8D-646M*, G8D-635M-A*, G8D-841M-ECU-E*, G8D-841M-WCM-E*, G8D-841M-WCM-PD*] е в съгласие с основните изисквания и съответните постановления на Директива 1999/5/EC.

DECLARATION of CONFORMITY

We, **OMRON Automotive Electronics Co. Ltd.**, hereby declare, at our sole responsibility, that the following product conforms to the Essential Requirements of the Radio and Telecommunications Terminal Equipment Directive 1999/5/EC in accordance with the tests conducted to the appropriate requirements of the relevant standards, as listed herewith.

Product : **KOS / FOB / WCM / Transmitter**
Model/Type Number : **KOS** : G8D-841M-ECU-E
 : **FOB** : G8D-644M-KEY-E
 : **WCM** : G8D-841M-WCM-PD , G8D-841M-WCM-E
 : **Transmitter** : **G8D-576M-A , G8D-635M-A**

Directive and Standards used as appropriate :

Model	Standard used for comply	
G8D-841M-ECU-E	R&TTE Directive (Article 3.1(a) Safety)	EN60965:2002+Amd.1:2006+Amd.11:2008+Amd.2:2010+Amd.12:2011
	R&TTE Directive (Article 3.1(b) EMC)	EN301 489-1 V1.8.1:2008 EN301 489-3 V1.4.1:2002
	R&TTE Directive (Article 3.2 Spectrum)	EN300 330-1 V1.7.1:2010 EN300 330-2 V1.5.1:2010 EN300 220-1 V2.1.1:2006 EN300 220-2 V2.1.2:2007
	R&TTE Directive (Article 3.1(a) Safety)	EN60965:2002+Amd.1:2006+Amd.11:2008+Amd.2:2010+Amd.12:2011
	R&TTE Directive (Article 3.1(b) EMC)	EN301 489-1 V1.8.1:2008 EN301 489-3 V1.4.1:2002
G8D-644M-KEY-E	R&TTE Directive (Article 3.1(a) EMC)	EN300 330-1 V1.7.1:2010 EN300 330-2 V1.5.1:2010 EN300 220-1 V2.1.1:2006 EN300 220-2 V2.1.2:2007
	R&TTE Directive (Article 3.1(a) Safety)	EN 60965: 2002 + Amd.1: 2006 + Amd.2: 2010
	R&TTE Directive (Article 3.1(b) EMC)	EN 301 489-1 V1.8.1 EN 301 489-3 V1.4.1
	R&TTE Directive (Article 3.2 Spectrum)	EN 300 220-1 V2.1.1 EN 300 220-2 V2.1.2 EN 300 330-2 V1.5.1
	R&TTE Directive (Article 3.1(a) Safety)	EN60965:2002+Amd.1:2006+Amd.11:2008+Amd.2:2010+Amd.12:2011
G8D-841M-WCM-PD	R&TTE Directive (Article 3.1(a) Safety)	EN301 489-1 V1.8.1:2008 EN301 489-3 V1.4.1:2002
	R&TTE Directive (Article 3.1(b) EMC)	EN300 330-1 V1.7.1:2010 EN300 330-2 V1.5.1:2010 EN300 220-1 V2.1.1:2006 EN300 220-2 V2.1.2:2007
	R&TTE Directive (Article 3.2 Spectrum)	EN 60965: 2002 + Amd.1: 2006 + Amd.2: 2010
	R&TTE Directive (Article 3.1(a) Safety)	EN 301 489-1 V1.8.1 EN 301 489-3 V1.4.1
	R&TTE Directive (Article 3.1(b) EMC)	EN 300 220-1 V2.1.1 EN 300 220-2 V2.1.2 EN 300 330-2 V1.5.1
G8D-841M-WCM-E	R&TTE Directive (Article 3.1(a) Safety)	EN60965:2002+Amd.1:2006+Amd.11:2008+Amd.2:2010+Amd.12:2011
	R&TTE Directive (Article 3.1(b) EMC)	EN301 489-1 V1.8.1:2008 EN301 489-3 V1.4.1:2002
	R&TTE Directive (Article 3.2 Spectrum)	EN300 330-1 V1.7.1:2010 EN300 330-2 V1.5.1:2010 EN300 220-1 V2.1.1:2006 EN300 220-2 V2.1.2:2007
	R&TTE Directive (Article 3.1(a) Safety)	EN 60965: 2002 + Amd.1: 2006 + Amd.11: 2008 + Amd.2: 2010 + Amd.12: 2011
	R&TTE Directive (Article 3.1(b) EMC)	EN 301 489-1 V1.8.1 EN 301 489-3 V1.4.1
G8D-576M-A G8D-635M-A	R&TTE Directive (Article 3.1(a) Safety)	EN 300 220-1 V2.1.1 EN 300 220-2 V2.1.2
	R&TTE Directive (Article 3.1(b) EMC)	EN 301 489-3 V1.4.1
	R&TTE Directive (Article 3.2 Spectrum)	EN 300 220-1 V2.1.1 EN 300 220-2 V2.1.2

Signature :

Shinya Takemouchi

Name : Shinya Takemouchi
 Title and position : Manager

Development & Design Division
 : April 16, 2012

Date

Receiver Category of this radio equipment is Category 3, which is referred to EN 300 220-1.

CE 1731

[Czech]	OMRON Corporation limito prohlašuje, že tento [G8D-640M-ECU* G8D-640M-KEY-E*, G8D-576M-A*, G8D-640M-RAM-E*, G8D-649M*, G8D-644M-KEY-E*, G8D-646M*, G8D-635M-A*, G8D-841M-ECU-E*, G8D-841M-WCM-E*, G8D-841M-WCM-PD*] je ve shodě se základními požadavky a dalšími
[Danish]	prifølgende ustanovt i smøtne 1999/5/EC.
[German]	Undertegnede OMRON Corporation erklærer herved, at følgende udstyr [G8D-640M-ECU*, G8D-640M-KEY-E*, G8D-576M-A*, G8D-640M-RAM-E*, G8D-649M*, G8D-644M-KEY-E*, G8D-646M*, G8D-635M-A*, G8D-841M-ECU-E*, G8D-841M-WCM-E*, G8D-841M-WCM-PD*] overholder de væsentligste krav og øvrige relevante krav i direktiv 1999/5/EF.
[Estonian]	Hiermit erklart OMRON Corporation, dass sich das Gerat [G8D-640M-ECU*, G8D-640M-KEY-E*, G8D-576M-A*, G8D-640M-RAM-E*, G8D-649M*, G8D-644M-KEY-E*, G8D-646M*, G8D-635M-A*, G8D-841M-ECU-E*, G8D-841M-WCM-E*, G8D-841M-WCM-PD*] in Uebereinstimmung mit den grundlegenden Anforderungen und den ubrigen einschlagigen Bestimmungen der Richtlinie 1999/5/EG befindet.
[English]	Kalesolevaga Kirmitab OMRON Corporation seadme [G8D-640M-ECU*, G8D-640M-KEY-E*, G8D-576M-A*, G8D-640M-RAM-E*, G8D-649M*, G8D-644M-KEY-E*, G8D-646M*, G8D-635M-A*, G8D-841M-ECU-E*, G8D-841M-WCM-E*, G8D-841M-WCM-PD*] vastavast direktiivi 1999/5/EU pohinõuetele ja nimetatud direktiivist tulenevatele teisele asjakohasele sattele.
[Spanish]	Herby OMRON Corporation, declares that this [G8D-640M-ECU*, G8D-640M-KEY-E*, G8D-576M-A*, G8D-640M-RAM-E*, G8D-649M*, G8D-644M-KEY-E*, G8D-646M*, G8D-635M-A*, G8D-841M-ECU-E*, G8D-841M-WCM-E*, G8D-841M-WCM-PD*] is in compliance with the essential requirements and other relevant provisions of Directive 1999/5/EC.
[Greek]	Por medio de la presente OMRON Corporation declara que el [G8D-640M-ECU* G8D-640M-KEY-E*, G8D-576M-A*, G8D-640M-RAM-E*, G8D-649M*, G8D-644M-KEY-E*, G8D-646M*, G8D-635M-A*, G8D-841M-ECU-E*, G8D-841M-WCM-E*, G8D-841M-WCM-PD*] cumple con los requisitos esenciales y cualesquiera otras disposiciones aplicables o exigibles de la Directiva 1999/5/CE.
[French]	ME THN ΠΑΡΟΥΣΙΑ OMRON Corporation ΔΗΛΩΝΕΙ ΟΤΙ [G8D-640M-ECU*, G8D-640M-KEY-E*, G8D-576M-A*, G8D-640M-RAM-E*, G8D-649M*, G8D-644M-KEY-E*, G8D-646M*, G8D-635M-A*, G8D-841M-ECU-E*, G8D-841M-WCM-E*, G8D-841M-WCM-PD*] ΣΥΜΜΟΡΦΩΝΕΤΑΙ ΠΡΟΣ ΤΙΣ ΟΥΣΙΩΔΕΙΣ ΑΠΑΙΤΗΣΕΙΣ ΚΑΙ ΤΙΣ ΛΟΙΠΕΣ ΕΚΤΕΤΕΙΣ ΔΙΑΤΑΞΕΙΣ ΤΗΣ ΟΔΗΓΙΑΣ 1999/5/ΕΚ.
[Italian]	Par la presente OMRON Corporation dclare que l'appareil [G8D-640M-ECU*, G8D-640M-KEY-E*, G8D-576M-A*, G8D-640M-RAM-E*, G8D-649M*, G8D-644M-KEY-E*, G8D-646M*, G8D-635M-A*, G8D-841M-ECU-E*, G8D-841M-WCM-E*, G8D-841M-WCM-PD*] est conforme aux exigences essentielles et aux autres dispositions pertinentes de la directive 1999/5/CE.
[Latvian]	Ar šo OMRON Corporation deklare, ka [G8D-640M-ECU*, G8D-640M-KEY-E*, G8D-576M-A*, G8D-640M-RAM-E*, G8D-649M*, G8D-644M-KEY-E*, G8D-646M*, G8D-635M-A*, G8D-841M-ECU-E*, G8D-841M-WCM-E*, G8D-841M-WCM-PD*] atbilst Direktīvas 1999/5/EK būtiskajām prasībām un citiem ar to saistītajiem noteikumiem.
[Lithuanian]	Šiuo OMRON Corporation deklaruoju, kad šis [G8D-640M-ECU*, G8D-640M-KEY-E*, G8D-576M-A*, G8D-640M-RAM-E*, G8D-649M*, G8D-644M-KEY-E*, G8D-646M*, G8D-635M-A*, G8D-841M-ECU-E*, G8D-841M-WCM-E*, G8D-841M-WCM-PD*] atitinka esminius reikalavimus ir kitas 1999/5/EB Direktivos nuostatas.
[Dutch]	Herbij verklaart OMRON Corporation dat het toestel [G8D-640M-ECU*, G8D-640M-KEY-E*, G8D-576M-A*, G8D-640M-RAM-E*, G8D-649M*, G8D-644M-KEY-E*, G8D-646M*, G8D-635M-A*, G8D-841M-ECU-E*, G8D-841M-WCM-E*, G8D-841M-WCM-PD*] atitinka esminius reikalavimus ir kitas 1999/5/EB Direktivos nuostatas.
[Maltese]	Hawnhekk, OMRON Corporation, jidherlika li dan [G8D-640M-ECU*, G8D-640M-KEY-E*, G8D-576M-A*, G8D-640M-RAM-E*, G8D-649M*, G8D-644M-KEY-E*, G8D-646M*, G8D-635M-A*, G8D-841M-ECU-E*, G8D-841M-WCM-E*, G8D-841M-WCM-PD*] jikkonforma mal-Ngjjiet essenzjali u ma provvedimentli oħrajn relevanti li hemm fi-Direttiva 1999/5/EC.
[Hungarian]	Aulitolt OMRON Corporation nyilatkozik, hogy a [G8D-640M-ECU*, G8D-640M-KEY-E*, G8D-576M-A*, G8D-640M-RAM-E*, G8D-649M*, G8D-644M-KEY-E*, G8D-646M*, G8D-635M-A*, G8D-841M-ECU-E*, G8D-841M-WCM-E*, G8D-841M-WCM-PD*] megfelel a vonatkoz alapvet kovetelmelyeknek es az 1999/5/EC iranyelv egyeb eloirasainak.
[Polish]	[OMRON Corporation] niniejszym oswiadcza, ze [G8D-640M-ECU*, G8D-640M-KEY-E*, G8D-576M-A*, G8D-640M-RAM-E*, G8D-649M*, G8D-644M-KEY-E*, G8D-646M*, G8D-635M-A*, G8D-841M-ECU-E*, G8D-841M-WCM-E*, G8D-841M-WCM-PD*] speinia zasadnicze wymogi oraz inne istotne postanowienia dyrektywy 1999/5/EC.

[Portuguese]	OMRON Corporation declara que este [G8D-640M-ECU]*, G8D-640M-KEY-E*, G8D-576M-A*, G8D-640M-RAM-E*, G8D-649M*, G8D-644M-KEY-E*, G8D-646M*, G8D-635M-A*, G8D-841M-ECU-E*, G8D-841M-WCM-E*, G8D-841M-WCM-PD*] está conforme com os requisitos essenciais e outras disposições de Directiva 1999/5/CE.
[Slovenian]	OMRON Corporation izjavlja, da je ta [G8D-640M-ECU]*, G8D-640M-KEY-E*, G8D-576M-A*, G8D-640M-RAM-E*, G8D-649M*, G8D-644M-KEY-E*, G8D-646M*, G8D-635M-A*, G8D-841M-ECU-E*, G8D-841M-WCM-E*, G8D-841M-WCM-PD*] v skladu z bistvenimi zahtevami in ostalimi relevantnimi določili direktive 1999/5/CE.
[Slovak]	OMRON Corporation týmto vyhlasuje, že [G8D-640M-ECU]*, G8D-640M-KEY-E*, G8D-576M-A*, G8D-640M-RAM-E*, G8D-649M*, G8D-644M-KEY-E*, G8D-646M*, G8D-635M-A*, G8D-841M-ECU-E*, G8D-841M-WCM-E*, G8D-841M-WCM-PD*] spĺňa základné požiadavky a všetky príslušné ustanovenia Smernice 1999/5/ES.
[Finnish]	OMRON Corporation vakuuttaa täten että [G8D-640M-ECU]*, G8D-640M-KEY-E*, G8D-576M-A*, G8D-640M-RAM-E*, G8D-649M*, G8D-644M-KEY-E*, G8D-646M*, G8D-635M-A*, G8D-841M-ECU-E*, G8D-841M-WCM-E*, G8D-841M-WCM-PD*] tyypin on laite on direktiivin 1999/5/EY olettusten vaatimusten ja sitä koskevien direktiivin muiden ehtojen mukainen.
[Swedish]	Härmed intygar OMRON Corporation att denna [G8D-640M-ECU]*, G8D-640M-KEY-E*, G8D-576M-A*, G8D-640M-RAM-E*, G8D-649M*, G8D-644M-KEY-E*, G8D-646M*, G8D-635M-A*, G8D-841M-ECU-E*, G8D-841M-WCM-E*, G8D-841M-WCM-PD*] står i överensstämmelse med de väsentliga egenskapskrav och övriga relevanta bestämmelser som framgår av direktiv 1999/5/EG.
[Icelandic]	Hér með lýsir OMRON Corporation yfir því að [G8D-640M-ECU]*, G8D-640M-KEY-E*, G8D-576M-A*, G8D-640M-RAM-E*, G8D-649M*, G8D-644M-KEY-E*, G8D-646M*, G8D-635M-A*, G8D-841M-ECU-E*, G8D-841M-WCM-E*, G8D-841M-WCM-PD*] er í samræmi við grunnkröfur og aðrar kröfur, sem gerðar eru í tilskipun 1999/5/EC.
[Norwegian]	OMRON Corporation erklærer herved at utstyret [G8D-640M-ECU]*, G8D-640M-KEY-E*, G8D-576M-A*, G8D-640M-RAM-E*, G8D-649M*, G8D-644M-KEY-E*, G8D-646M*, G8D-635M-A*, G8D-841M-ECU-E*, G8D-841M-WCM-E*, G8D-841M-WCM-PD*] er i samsvar med de grunnleggende krav og øvrige relevante krav i direktiv 1999/5/EF.
[Turkish]	İşbu belge ile OMRON Corporation, bu [G8D-640M-ECU]*, G8D-640M-KEY-E*, G8D-576M-A*, G8D-640M-RAM-E*, G8D-649M*, G8D-644M-KEY-E*, G8D-646M*, G8D-635M-A*, G8D-841M-ECU-E*, G8D-841M-WCM-E*, G8D-841M-WCM-PD*] in 1999/5/EC Yönelimeli esas gereksinimlerine ve diğer şartlarına uygun olduğunu beyan eder.
[Romania]	„Noi OMRON Corporation declarăm că aparatul [G8D-640M-ECU]*, G8D-640M-KEY-E*, G8D-576M-A*, G8D-640M-RAM-E*, G8D-649M*, G8D-644M-KEY-E*, G8D-646M*, G8D-635M-A*, G8D-841M-ECU-E*, G8D-841M-WCM-E*, G8D-841M-WCM-PD*] este în conformitate cu cerințele esențiale și cu alte prevederi relevante ale Hotărârii Guvernului nr.88/2003 și Directivei 1999/5/CE.
[Bulgarian]	С настоящия документ OMRON Corporation декларира, че [G8D-640M-ECU]*, G8D-640M-KEY-E*, G8D-576M-A*, G8D-640M-RAM-E*, G8D-649M*, G8D-644M-KEY-E*, G8D-646M*, G8D-635M-A*, G8D-841M-ECU-E*, G8D-841M-WCM-E*, G8D-841M-WCM-PD*] е в съгласие с основните изисквания и съответните постановления на Директива 1999/5/EC.

Connection and use of this communications
equipment is permitted by the Nigerian
Communications Commission



Ce guide présente tous les équipements disponibles sur l'ensemble de la gamme.

Votre véhicule reprend une partie des équipements décrits dans ce document, en fonction du niveau de finition, de la version et des caractéristiques propres au pays de commercialisation.

Les descriptions et figures sont données sans engagement. Automobiles PEUGEOT se réserve le droit de modifier les caractéristiques techniques, équipements et accessoires sans être tenue de mettre à jour le présent guide.

Ce document fait partie intégrante de votre véhicule. Pensez à le remettre au nouveau propriétaire en cas de cession.

Automobiles PEUGEOT atteste, par application des dispositions de la réglementation européenne (Directive 2000/53) relative aux véhicules hors d'usage, qu'elle atteint les objectifs fixés par celle-ci et que des matières recyclées sont utilisées dans la fabrication des produits qu'elle commercialise.

Les reproductions et traductions même partielles sont interdites sans autorisation écrite d'Automobiles PEUGEOT.

Pour toute intervention sur votre véhicule, adressez-vous à un atelier qualifié disposant de l'information technique, de la compétence et du matériel adapté, ce que le réseau PEUGEOT est en mesure de vous apporter.

Français

Imprimé en UE

07-13



PEUGEOT

Automobiles PEUGEOT - Siège Social : 75, avenue de la Grande-Armée 75016 PARIS

Tél. 33 (0)1 40 66 55 11 - Fax 33 (0)1 40 66 54 14

Adresse postale : Automobiles PEUGEOT B.P 01 75761 PARIS cedex 16 - Adresse Internet : <http://www.peugeot.com>

Société Anonyme au capital de 172 771 770 Euros - R.C.S. PARIS B 552 144 503. SIRET 552 144 503 00018. APE 341 Z

