

807





BOULET L'ALMA
CONTROL
2011/91138

EMPRESA MUNICIPAL ADMINISTRADORA DEL TERMINAL TERRESTRE DE BAMORA
RUC 18495679
BOLETA DE VENTA
128 - 841765
S/. 1.38

artparis 05
Invitation

faroldesignhotel
★★★★★
Av. Rei Umberto II de Itália, 7
2750 - 461 Cascais
Tel. +351 21 482 34 90 / 6
www.cascais.org

EUROPA PARK
ARTS ASSILIA
BEAUX-ARTS
RESTAURATION
E TABLEAUX
CADREMENTS
GALERIE D'ARTS
61, RUE D'ITALIE (ANGLE BERLIOZ)
13006 MARSEILLE
TEL. 04 96 12 44 85

MARKET 2005 VM
Eenmalige entree Single entry
Eenmaliger Eintritt



MARKET PLUME
PLACE CHAPITEAUX
SPECTACLE NON ACCESSIBLE AUX
ENFANTS DE MOINS DE 3 ANS
24/09/2005 - 2
MARTIN
DUPLICATA
ETABLISSEMENT PUBLIC
DU PARC ET DE
LA GRANDE HALLE
DE LA VILLETTE
111 AVENUE JEAN JARVIS
75019 PARIS

VOID IF DETACHED
8 MAR 05
TO BE COLLECTED BY DRIVER
MONDAY
8 MAR 05
KEEP THIS TRANSFER/
FARE RECEIPT AS PROOF OF

GALERIE
JACQUELINE PERRIN
ACHAT - VENTE - EXPERTISE

Loin-près / ici-maintenant / dehors-dedans...
/savourer pot-au-feu et shushis / lire Diderot et Tintin, écouter Mozart et les Beatles / s'offrir une Bergère Louis-Philippe et un canapé thermoformé / un costume à Savile Row, un T-shirt à Oberkampf / des vacances à Cadaquès, un week-end à Marrakech / Van Gogh à Amsterdam, bel canto à Milan / Adieu clivages et distingos, bonjour tolérance et mélanges / soyons curieux, changeons de dimension / voyons grand / vivons de long en large / vive l'ouverture d'esprit !

porte latérale coulissante.....p 8
confort et luminosité..... p 12
poste de conduite..... p 16
équipements de confort..... p 18
rangements..... p 20
sécurité passive et protection..... p 22
sécurité active et tenue de route... p 26
boîte de vitesse et motorisations... p 28
coloris, roues..... p 30
intérieur..... p 32
accessoires..... p 36



L'ouverture d'esprit...



- LONDRES
- HANOVRE
- GOTEBORG
- PRAGUE
- VENISE
- MADRID
- BRIGHTON
- MARSEILLE
- CASABLANCA
- NEW YORK
- MILAN
- MOSCOU
- BUDAPEST
- ATHENES
- BARCELONE
- EDINBOURG
- OSLO
- STOCKHOLM
- LIVERPOOL
- SEVILLE
- FARO
- VANCOUVER
- HYAOUNDE
- OULAN BATOR
- SHANGHAI
- BOMBAY
- BERLIN
- LISBONNE
- AMSTERDAM
- PARIS
- LONDRES
- HANOVRE
- GOTEBORG
- PRAGUE
- VENISE
- MADRID
- BRIGHTON
- MARSEILLE
- CASABLANCA
- NEW YORK
- MILAN
- MOSCOU
- BUDAPEST
- ATHENES
- BARCELONE
- EDINBOURG
- OSLO
- STOCKHOLM
- LIVERPOOL
- SEVILLE
- FARO
- VANCOUVER
- HYAOUNDE
- OLAN BATOR
- SHANGHAI
- BOMBAY



01



01 – Ouverture électrique des portes latérales arrière coulissantes⁽¹⁾
par simple pression sur le bouton de la télécommande.

02



02 – Télécommande multifonction
haute fréquence pour verrouiller le véhicule, ouvrir les portes latérales arrière coulissantes électriques⁽¹⁾ et descendre les vitres.
La télécommande siglée du Lion Peugeot, contient la clé chromée qui apparaît par simple pression sur le push d'éjection.

⁽¹⁾ De série dès la version Confort Pack.

L'ouverture d'esprit...
...c'est laisser de l'air à ceux qu'on aime



...confort et luminosité



Pare-brise panoramique et athermique ⁽¹⁾ d'une surface de 1,95 m² il offre une visibilité parfaite sur l'avant, les côtés et vers le haut et réduit le rayonnement thermique de 25 %.

De multiples sources d'éclairage réparties dans tout l'habitacle pour le confort de chacun.

Stores latéraux escamotables ⁽¹⁾ situés en 2^e et 3^e rangées.

Vitres latérales teintées ou surteintées ⁽²⁾.

Vitres électriques séquentielles ⁽³⁾ neutralisables par verrouillage électrique et dotées d'un système anti-pincement pour la sécurité des enfants.

Modularité des configurations de 2 à 8 places grâce au système Quickfix® qui permet la pose et la dépose instantanées et sans outil des sièges. La position du frein de stationnement à gauche du siège conducteur et l'implantation du levier de vitesses sur la console facilitent la circulation entre la 1^{re} et la 2^e rangée.

01 – Trois toits ouvrants électriques ⁽²⁾ entrebâillants et coulissants équipés d'un système anti-pincement et de stores d'occultation.

- (1) De série dès la version Confort Pack.
(2) En option selon les versions.
(3) De série pour les portes avant et dès la version Confort Pack pour les portes arrière.

02 – Console de pavillon d'où se pilote le verrouillage centralisé, l'ouverture des portes arrière coulissantes ⁽¹⁾ et des 3 toits ouvrants électriques ⁽²⁾.

03 – Repli intégral des sièges arrière en position "portefeuille" afin de faciliter l'accès à la 3^e rangée.



...espace et modularité



01



02



03



04



01 – 8 places (option banquette en 3^e rangée).

02 – 5 sièges configuration "Salon".⁽¹⁾

03 – Repli intégral des sièges arrière en position "portefeuille" afin de faciliter l'accès à la 3^e rangée. La mise "en portefeuille" des sièges libère un maximum de volume dans le coffre.

04 – Version Pullman (6 places) présentée avec option cuir*. L'absence de siège central libère plus d'espace. Les sièges sont tous équipés d'accoudoirs.

(1) Uniquement à l'arrêt. Disponible de série ou en option suivant les versions.

** Détails page 34.*

01



02



03



**NAVTEQ
ON BOARD**

807 avec Navteq on Board.

développée à partir d'une configuration Confort Pack dont elle reprend la plupart des caractéristiques, notamment les portes latérales arrière coulissantes électriques, elle reçoit, en plus, de série le système RT3 avec écran couleur multifonction et le chargeur CD. Disponible dans tous les coloris et dans l'ambiance intérieure Diamant ou Ivoire, elle offre une palette de motorisations essence et diesel HDi FAP. En option, elle peut recevoir une banquette 3 places en 3^e rangée, des projecteurs au Xénon ainsi que des lave-projecteurs, l'alarme périmétrique et volumétrique, la supercondamnation, le pack siège conducteur électrique et le pack "Visibilité".

04



- 01 – Sièges avant pivotants à 180°** afin de former, à l'arrêt, un "petit salon" avec les sièges arrières⁽¹⁾
- 02 – Colonne de direction réglable** en hauteur et en profondeur pour un volant parfaitement positionné.
- 03 – Réglages du siège conducteur** en hauteur, longueur, inclinaison et lombaire⁽¹⁾ pour une position de conduite toujours idéale. Les sièges avant chauffants peuvent être équipés d'un réglage électrique à 2 mémoires⁽¹⁾.
- 04 – Combiné grand écran couleur** : fond ivoire, éclairage orange, sur lequel s'inscrivent les indications de guidage.
- 05 – Système audio RD4 et combiné 3 sphères**
Cet autoradio mono-CD RDS dispose d'une puissance de 4x15 w et d'un processeur de traitement numérique des signaux (Digital Sound Processor) permettant une meilleure restitution sonore.

- 06 – Nouveau système RT3⁽²⁾.**
Ce système télématique nouvelle génération est composé de :
 - **Système de guidage embarqué** (Global Position System) avec informations trafic et consignes par haut-parleurs ou par écrit sur l'écran couleur multifonction.
 - **Ecran couleur haute définition 7" 16/9° ou monochrome**
 - **Radio Téléphone** incorporé à l'autoradio : grâce à un micro intégré, aux commandes sous volant et aux haut-parleurs de la radio, vous pouvez communiquer tout en vous concentrant sur votre conduite.
 - **Reconnaissance et synthèse vocale** pour une conduite toute en sérénité.
 - **Compatible au format MP3**
 - **Nouvel auto radio mono CD RDS bi-tuner** avec commandes au volant, 8 haut-parleurs et chargeur 6 CD⁽⁴⁾ dans la boîte à gants.
 - **Service d'Urgence et d'Assistance localisés (SUAL)⁽³⁾** en cas de panne ou d'accident.

(1) De série ou en option selon les versions. (2) En option sauf version Navteq on Board. (3) Voir conditions auprès du Réseau Peugeot. (4) Egalement disponible en option séparément.

01 – Rétroviseurs extérieurs électriques dégivrants

réglables et rabattables électriquement. Condamnation des portes et des vitres arrière accessible au conducteur sur la platine.

02 – Miroir enfants

permettant de surveiller depuis l'avant l'ensemble des places arrière, sans avoir à modifier la position du rétroviseur intérieur.

03 – Air conditionné manuel.

Air conditionné à régulation automatique avec réglage gauche droite de la température intérieure selon le niveau sélectionné à partir des niveaux Sport/Executive.

Réglage individuel du flux d'air en 2^e et 3^e rangées, dès la version Confort Pack, grâce à des sorties d'air et une commande implantée dans le montant latéral.

Essuie-vitre avant automatique⁽²⁾ : cadence de balayage adaptée automatiquement à l'intensité de la pluie.

Rétroviseur électrochrome⁽²⁾ : s'obscurcit ou s'éclaircit automatiquement.

Projecteurs au Xénon⁽¹⁾ : améliore sensiblement la visibilité sans éblouir les véhicules arrivant en sens inverse grâce à un spectre proche de la lumière du jour.

Allumage automatique des feux de croisement⁽²⁾ lorsque la luminosité diminue.

Eclairage d'accompagnement à durée programmable (Follow Me Home) : maintient les projecteurs allumés lorsque l'on sort de la voiture⁽²⁾.

Aide au stationnement arrière⁽³⁾ par capteurs de recul à ultra-sons situés dans le pare-chocs arrière.

⁽¹⁾ En option selon les versions.

⁽²⁾ Dès la version Confort Pack.

⁽³⁾ De série sur version Executive et en option dès la version Confort Pack.



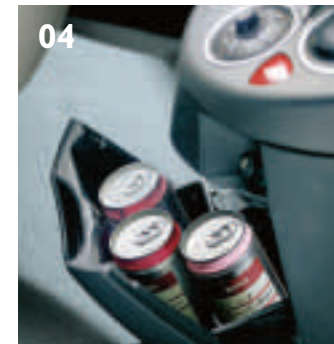

40 rangements dont :

- 01 – Coffre** offrant un volume de chargement remarquable en configuration 5 places.
- 02 – Range CD** sur la planche de bord, côté passager.
- 03 – Rangements en 3^e rangée**
- 04 – Rangement réfrigérable** dans la console centrale.
- 05 – Bacs de panneaux de portes avant** pouvant accueillir, entre autre, une bouteille 1,5 litres.
- 06 – Tiroir de rangement⁽¹⁾** sous les sièges avant.

Tablettes aviation⁽²⁾ disponibles au dos des sièges avant pour les passagers de la 2^e rangée.

Filet de coffre⁽²⁾ pouvant être installé soit à plat, soit en position "hamac".

Sangles élastiques⁽⁴⁾ de maintien disposées sur le bas de chaque siège avant.

Boîte à gants d'une contenance de 12 litres.

Barres de toit coulissantes⁽³⁾

Prises 12V à la disposition des passagers arrière⁽⁴⁾.

⁽¹⁾ De série selon les options.

⁽²⁾ À partir de la version Confort Pack.

⁽³⁾ De série ou en option selon les versions.

⁽⁴⁾ Selon les versions.



L'ouverture d'esprit...
...c'est savoir innover



MANCHESTER

BARCELONA

BERLIN





L'euro NCAP est une association basée à Bruxelles, qui pratique chaque année plusieurs séries de crash tests visant à récompenser les véhicules les plus sûrs de leur catégorie. Dès mai 2003, 807 a obtenu 5 étoiles aux tests : une note maximale qui récompense le savoir-faire de Peugeot en matière de sécurité.

01

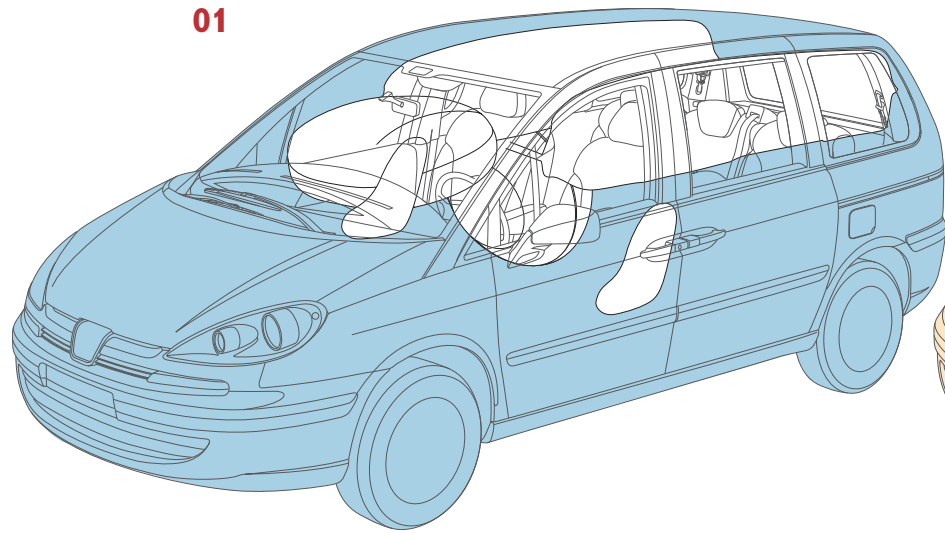

01 – 2 Airbags frontaux adaptatifs équipés de 2 générateurs qui modulent la pression et le gonflage en fonction de l'intensité du choc. L'airbag frontal passager est neutralisable pour permettre l'installation d'un siège enfant.

2 Airbags thorax intégrés dans les armatures latérales des sièges avant.

2 Airbags rideaux sur les 3^e rangées pour protéger la tête des occupants latéraux en cas de chocs.

02

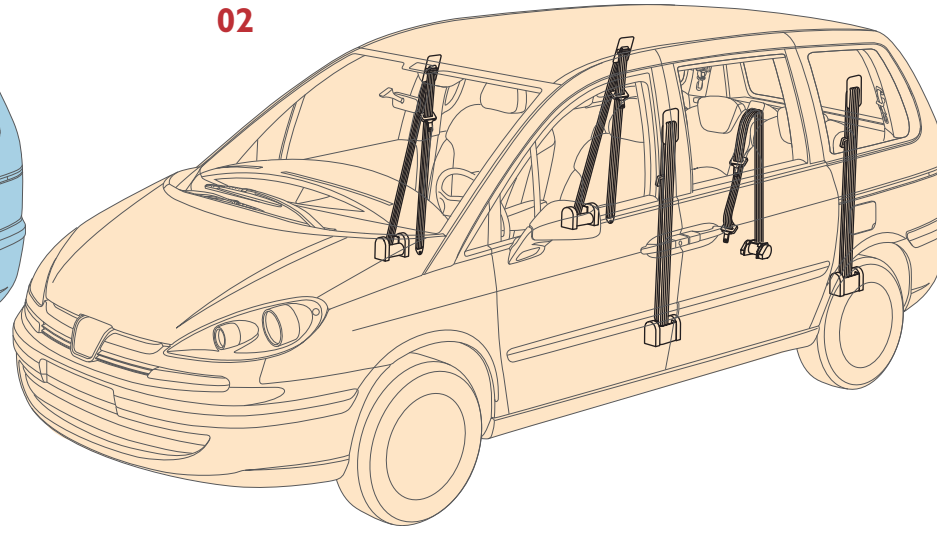

02 – Ceintures de sécurité 3 points pour l'ensemble des places, y compris centrales, grâce à une ceinture embarquée.

Témoin de non bouclage des ceintures de sécurité des places avant avec alerte sonore.

Prétensionneurs pyrotechniques pour les ceintures de sécurité des places avant et latérales en 2^e rangée.

03

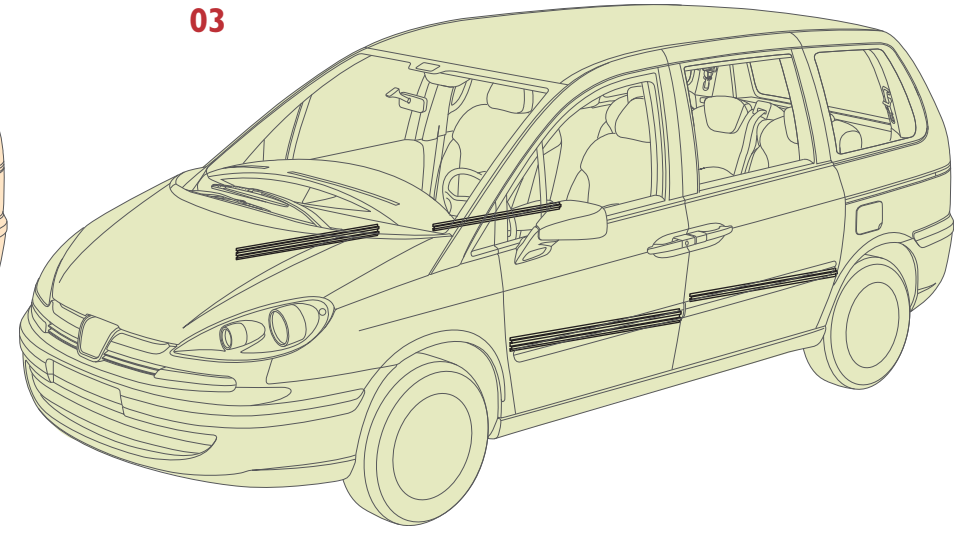

03 – Renforts de caisse.

Détection de sous-gonflage localisée⁽¹⁾ : le système de localisation permet d'identifier le pneu défectueux et alerte de façon précise.

Appuie-têtes anti-affaissement pour éviter qu'ils ne descendent en cas de choc par l'arrière.

Fixations sièges enfant Isofix[®] sur sièges latéraux arrière permettant de monter une rehausse ou un siège enfant spécifique en 2^e rangée.

⁽¹⁾ En option à partir de la version Executive.

...sécurité active et tenue de route



ESP (Contrôle Dynamique de Stabilité) assure le contrôle de la stabilité du véhicule, dans la limite des lois de la physique, en comparant la trajectoire programmée par le volant et la trajectoire réelle du véhicule. Ce système combine 5 fonctions :

- **ABS (Anti Blocage des Roues)** prévient tout risque de blocage des roues.
- **ASR (Anti Patinage des Roues)** interdit aux roues de patiner en conditions d'adhérence précaire.
- **Système CBC (Contrôle de Freinage en Virage)** permet une répartition de freinage roue par roue.
- **Système REF (Répartiteur Électronique de Freinage)** réduit la distance d'arrêt en répartissant la pression des freins sur les 4 roues en fonction de la charge et de l'adhérence.
- **Système AFU (Assistance au Freinage d'Urgence)** optimise les capacités de freinage en amplifiant la pression exercée par le conducteur.

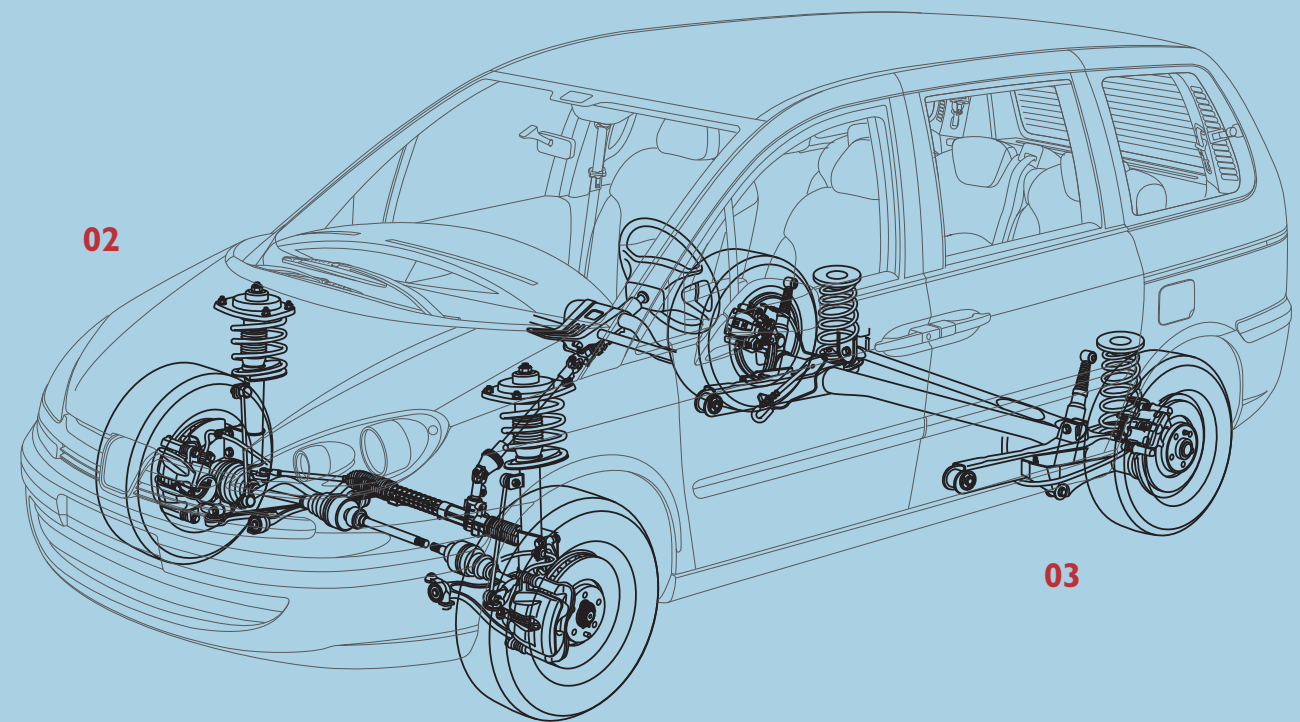

01 – Limiteur de vitesse couplé au régulateur de vitesse⁽¹⁾, permet de maintenir l'allure du véhicule à un niveau constant. En cas de besoin, une forte pression sur l'accélérateur permet de franchir la vitesse programmée et d'interrompre la limitation.

02 – Train avant de type "Pseudo Mc Pherson" pour plus de précision et de sécurité.

03 – Train arrière à bras tirés et à traverse déformable assurant un comportement routier exemplaire.

Alarme périmétrique⁽²⁾ et volumétrique pour une protection par contact (portes, coffre et capot) et par hyperfréquence.

Super verrouillage⁽²⁾ rendant impossible l'ouverture d'une porte après un bris de glace.

Système d'anti-démarrage avec transpondeur à code variable.

Verrous débrayables "tourment dans le vide" si l'on introduit autre chose que la clé.

Système de blocage de la colonne de direction.

Tirettes de verrouillage intérieures affleurantes en 2^e rangée.

Allumage automatique des feux de détresse en cas de forte décélération.

⁽¹⁾ En série à partir de la version Comfort Pack.
⁽²⁾ En option à partir de la version Comfort Pack.



01



02

01 – Boîte mécanique 6 vitesses (BVM6) augmentant l'agrément, la précision de sélection et la rapidité de passage sur le moteur 2.2 l HDi FAP. Le 5^e rapport est raccourci pour des relances plus franches, le 6^e allongé pour un gain en consommation et une amélioration de l'acoustique.

02 – Boîte de vitesses automatique séquentielle 4 rapports, disponible sur 2.0 l essence et diesel HDi FAP. En mode "auto actif", elle s'adapte au style de conduite et aux conditions d'utilisation (charge, relief, adhérence...). En mode séquentiel, le conducteur monte et descend les vitesses "à la main", sans embrayer.

Motorisation HDi FAP offrant un meilleur rendement, réduisant la consommation, les émissions polluantes, les bruits de combustion ainsi que les vibrations. Associé au Filtre à Particules (FAP), il diminue, à la limite du mesurable, les émissions de particules.



	Consommations en litres/100 km			CO ₂ (g/km)	Puissance	Couple
	extra-urbaine	urbaine	mixte			
Moteur 2.0 l essence – BVM 5	7,3	12,0	9,0	213	141	195
Moteur 2.0 l essence – BVA	7,5	13,3	9,6	229	141	195
Moteur 2.0 l HDi – BVM 5	5,9	9,2	7,0	186	110	270
Moteur 2.0 l HDi FAP – BVA	6,4	10,8	8,0	210	109	250
Moteur 2.2 l HDi FAP – BVM 6	6,1	9,7	7,3	195	130	314

2 gammes de motorisations :

- 2.0 l** pour un bon rapport économie/rendement.
- 2.2 l** pour une bonne association performance/agrément.

L'ouverture d'esprit...
...c'est une affaire de goûts



Seuil de porte



Seuil de porte avant chromé
(sur Executive et Executive Pullman)

Roues



01 – Enjoliveur 16" Andante⁽¹⁾

02 – Jante aluminium 16" Largo⁽²⁾

⁽¹⁾ Selon les versions.

⁽²⁾ De série ou en option selon les versions.

Teintes de caisse



Teintes Opaques

- 01 – Blanc Banquise
- 02 – Bleu Impérial⁽¹⁾

Teintes Métallisées
(en option)

- 03 – Rouge Profond
- 04 – Bleu Royal
- 05 – Bleu de Chine
- 06 – Gris Aluminium
- 07 – Golden White
- 08 – Gris Aster
- 09 – Bleu Lago Azzuro
- 10 – Gris Manitoba
- 11 – Gris Fer

⁽¹⁾ Selon les versions.



Confort

01 – Ambiance Diamant : chaîne et trame starting gris



Confort Pack et Navteq

- 02 – Ambiance Diamant : chaîne et trame velouré fangorn gris
- 03 – Ambiance Ivoire : chaîne et trame velouré fangorn beige

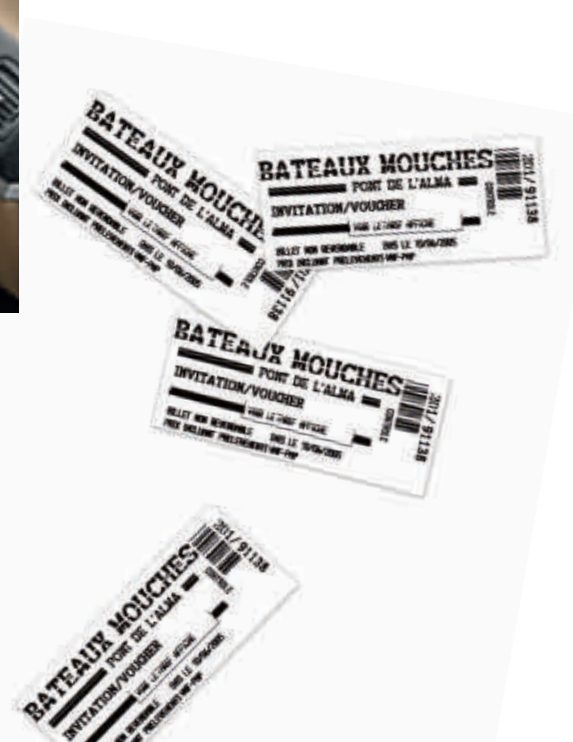



Executive et Executive Pullman

01 – Ambiance Diamant : Alcantara et tressé Andorre

02 – Ambiance Diamant : Cuir* gris

* Disponible en option.

Cuir : à l'avant : dessus de coussin, devant de dossier, joues extérieures et de devant de coussin, devant d'appui-tête, joues intérieures des extensions latérales de dossier et joues intérieures des extensions latérales de coussin en cuir. A l'arrière : idem avant + côtés d'appui-tête en cuir.

...dimensions

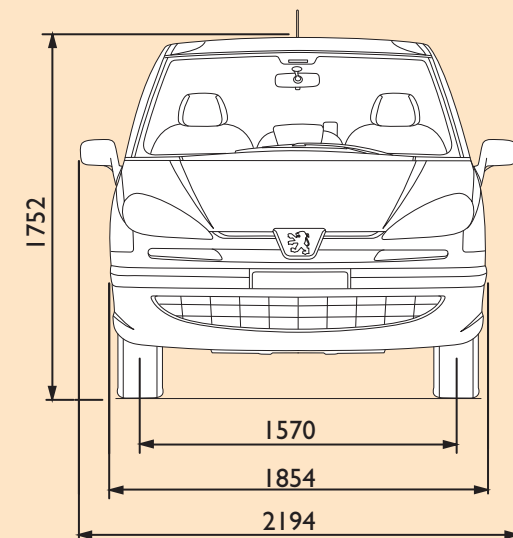
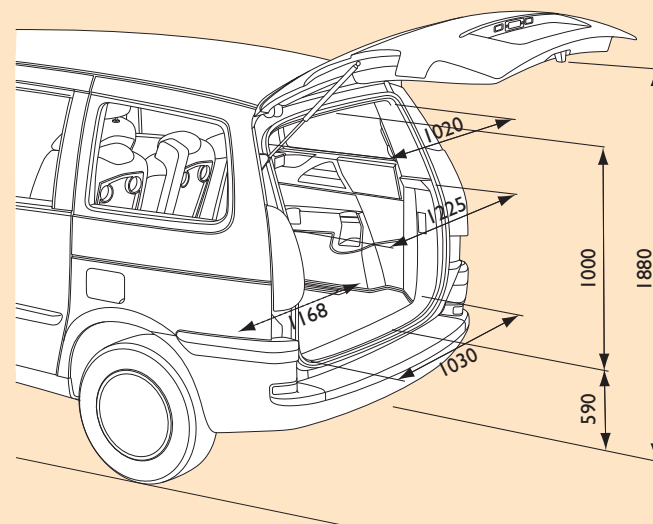
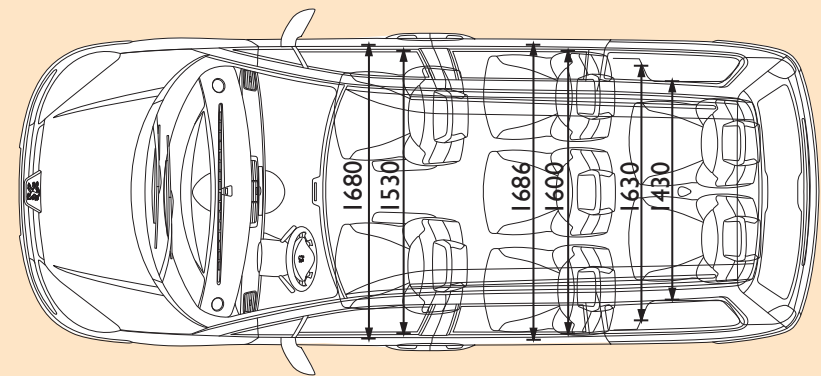
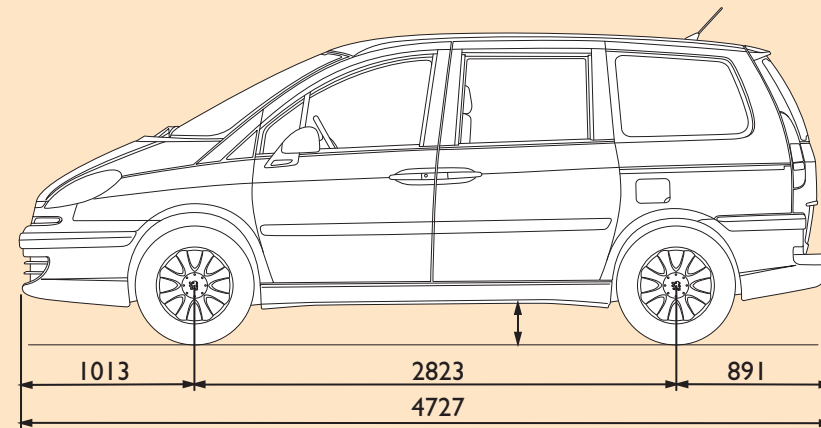

...accessoires



01



02



03



04



05



06



07

- 01 – Ecran loisirs (sauf pour 807 avec toit ouvrant)
- 02 – Câble audio auxiliaire pour lecteur mp3
- 03 – Kit mains libres bluetooth
- 04 – Porte-vélos sur hayon
- 05 – Bac de coffre
- 06 – Module isotherme
- 07 – Tapis de sol



01 – Coffret 807
(à monter)
Norev
Réf. 9665 LP

02 – 807 rouge lucifer
Norev, fabrication industrielle,
échelle 1/43^e
Réf. 9665 LA

03 – Coffret montre
composé d'une montre avec ses 3 bracelets en gomme interchangeables
Réf. 9665 LZ

04 – Jeu de cartes
coffret carton luxe composé d'un jeu de 54 cartes, d'un jeu de la prévention routière et d'un jeu de magie
Réf. 9665 LY

05 – Sac week-end
Polyester 600 deniers (478 x 330 x 195 mm)
Réf. 9665 LT

06 – Sac de voyage 2 en 1
Sac de voyage (600 x 350 x 200 mm) et sa pochette (280 x 215 x 45 mm) en polyester 600 deniers
Réf. 9665 LS

07 – Plaid et sa housse
Housse en polyester 600 deniers avec bandoulière et plaid polaire
Réf. 9665 LVV

08 – Porte-CD
Polyester 600 deniers avec 12 compartiments à CD anti-statique
Réf. 9665 LV

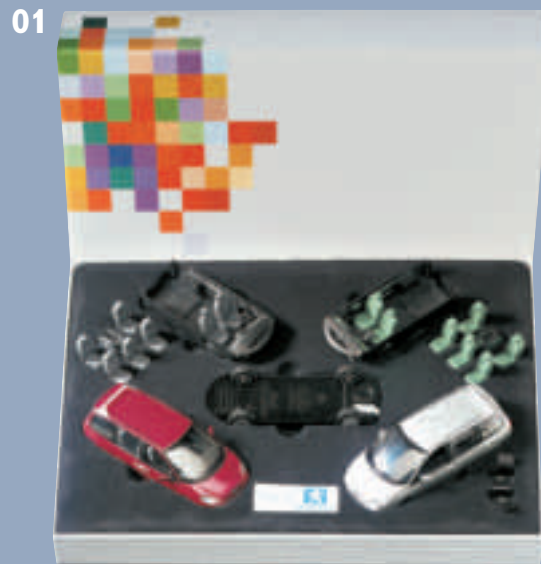

Peugeot et vous

Plus de 10 000 points de vente en Europe. 4 000 Concessionnaires et Agents pour le seul territoire français et plus de 6 300 points de vente sur l'ensemble du réseau européen. En choisissant une Peugeot, vous avez la certitude de bénéficier de prestations performantes de la part d'un important réseau, proche et disponible. Faites-leur confiance, ce sont les spécialistes de votre Peugeot.



AUJOURD'HUI

Peugeot Assistance

Un simple appel gratuit au n° vert 0 800 44 24 24 vous aide à surmonter l'imprévisible, en France et dans toute l'Europe⁽¹⁾. Peugeot Assistance⁽²⁾ veille 24 heures sur 24, 365 jours par an.

Peugeot Contrats Privilèges⁽¹⁾

Prévision et Maintenance, deux formules uniques et personnalisées pour rouler l'esprit libre. De l'assistance à la remise en état en cas de défaillance, du remplacement des pièces d'usure à l'entretien, vous choisissez vous-même le niveau d'intervention sur votre véhicule. Et tout un espace de liberté s'ouvre à vous.

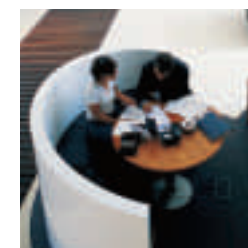

Contrat d'assurance Serenauto

Serenauto est un contrat d'assurance "tous risques" et tout compris associés aux services exclusifs du Réseau Peugeot : véhicule de remplacement en cas d'immobilisation, rapatriement gratuit de votre véhicule... Serenauto, c'est à la fois l'engagement du réseau Peugeot et tous les avantages d'un contrat élaboré par une société spécialisée dans l'assurance automobile. Pour connaître plus en détails les conditions proposées par Serenauto, renseignez-vous auprès de votre conseiller commercial Peugeot qui vous mettra en contact avec notre partenaire Altima.

Peugeot Boutique

Une gamme complète d'accessoires et d'équipements d'Origine Peugeot conçus spécifiquement pour votre véhicule. Consultez aussi le catalogue "Ligne de style, Esprit du sport" de nos objets et accessoires marqués Peugeot, à s'offrir... ou pour offrir.

Peugeot Parc Alliance

Peugeot Parc Alliance regroupe les compétences de la marque Peugeot et celles de sa société de financement pour répondre aux attentes des clients Entreprises, Sociétés et Administrations. Quelle que soit la configuration de votre parc, nous vous proposons : un large choix de véhicules particuliers et utilitaires, du financement, de la maintenance, de la gestion... Renseignez-vous auprès de votre concessionnaire Peugeot.

Peugeot Garantie⁽¹⁾

La qualité chez Peugeot, c'est aussi un état d'esprit : des avantages à l'intérieur du réseau, une garantie pièces et main-d'œuvre pendant deux ans en France, kilométrage illimité et 12 ans de garantie anticorrosion⁽²⁾.

Peugeot Pièces d'Origine

Assurance de qualité, de sécurité et de fiabilité, chacune de nos pièces d'Origine Peugeot a été testée et vérifiée avec sévérité pour votre sécurité. Elles sont garanties un an pièces et main-d'œuvre dans le Réseau Peugeot.

Peugeot et l'environnement

Peugeot et son réseau se soucient de notre environnement en mettant en place "Les Relais Verts Auto" qui organisent la collecte, le tri, l'élimination et la valorisation par des prestataires qualifiés des déchets de la réparation automobile.

EN CONTINU

Peugeot Internet

Découvrez Peugeot sur Internet, tapez notre adresse : <http://www.peugeot.com> Le site France est aussi accessible en direct : <http://www.peugeot.fr>

Mesure satisfaction clientèle

La Société IPSOS, dans les jours qui suivent une prestation Après-Vente réalisée sur votre voiture, peut vous appeler au téléphone. En répondant aux questions, vous contribuerez à la qualité du Service Peugeot.

(1) Pour connaître les modalités d'application de ces contrats, garanties et services, demandez à votre Concessionnaire les documents contractuels correspondants. (2) Dans toute l'Europe occidentale. (3) Hors autoroute ou voie assimilée.

CENTRE DE CONTACT CLIENT

Tel : **0 825 120 120**
Ligne Europe (31) 216 192 020
*Taux de service en poste fixe
Customer Contact Centre

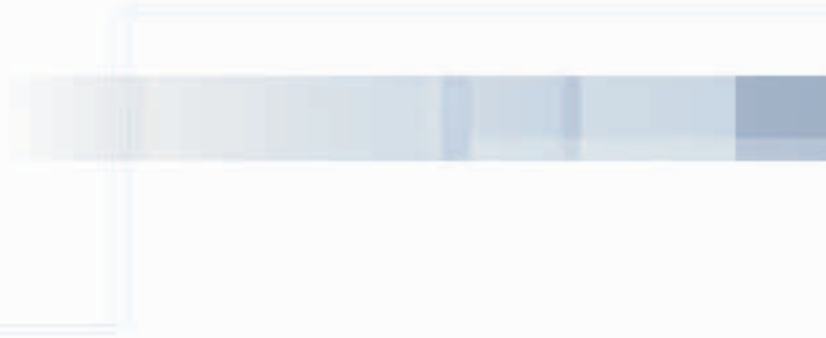

cachet concessionnaire



POUR QUE L'AUTOMOBILE SOIT TOUJOURS UN PLAISIR.