

807



cachet distributeur

Création BETC EURO RSCG - Automobiles Peugeot RC Paris B 552 144 503 - Édition Gutenberg on Line - Imprimé en U.E. - Réf. 1L0501 - **BF** - DMYKTCATA12 - 10/2005
Éditeur responsable : Christian Stein - Peugeot Belgique-Luxembourg s.a. - Rue de l'Industrie, 22 - 1400 Nivelles (Nederlandse uitgave op aanvraag)



POUR QUE L'AUTOMOBILE SOIT TOUJOURS UN PLAISIR.





2011/91138
 CONTROL
 BOLETA DE VENTA
 128 - 841765
 S/. 1.38

faroldesignhotel
 ★★★★★
 Av. Rei Umberto II de Itália, 7
 2750 - 461 Cascais
 Tel: +351 21 482 34 90 / 6
 www.cascais.org

artparis 05
 Paris d'art moderne & contemporaine
 Invitation

EUROPA PARK
 ARTS ASSILIA
 BEAUX-ARTS
 RESTAURATION
 TABLEAUX
 CADREMENTS
 GALERIE D'ARTS

2005 VM
 [Barcode]

Eemmalige entree Single entry
 Entree unique Eemmaliger Eintritt



51, RUE D'ITALIE (ANGLE BERLIOZ)
 13008 MARSEILLE
 TEL. 04 98 12 44 85

PLUME
 CHAPITEAUX
 CONTACTE NON ACCESSIBLE AUX
 ANTS DE MOINS DE 3 ANS

24/09/2005 - 2
 MARTIN
 DUPLICATA

VOID IF DETACHED
 8 MAR 05
 TO BE COLLECTED BY DRIVER
 MONDAY
 8 MAR 05
 KEEP THIS TRANSFER/FARE RECEIPT AS PROOF OF

GALERIE
 JACQUELINE PERRIN
 ACHAT - VENTE - EXPERTISE

Loin-près / ici-maintenant / dehors-dedans...
 /savourer pot-au-feu et sushis / lire Voltaire et Tintin, écouter Mozart et les Beatles / s'offrir une Bergère Louis-Philippe et un canapé design / un costume à Londres, un T-shirt aux Puces / des vacances à Ibiza, un week-end à Marrakech / Van Gogh à Amsterdam, bel canto à Milan / Adieu clivages et distingos, bonjour tolérance et mélanges / soyons curieux, changeons de dimension / voyons grand / vivons de long en large / vive l'ouverture d'esprit !

portes latérales coulissantes.....p 8
 confort et luminosité..... p 12
 poste de conduite..... p 16
 équipements de confort..... p 18
 rangements..... p 20
 sécurité passive et protection..... p 24
 sécurité active et tenue de route... p 26
 boîtes de vitesses et motorisations... p 28
 coloris, roues..... p 30
 ambiances intérieures..... p 32
 accessoires..... p 36

L'ouverture d'esprit...



- LONDRES
- HANOVRÉ
- GOTEBORG
- PRAGUE
- VENISE
- MADRID
- BRIGHTON
- MARSEILLE
- CASABLANCA
- NEW YORK
- MILAN
- MOSCOU
- BUDAPEST
- ATHÈNES
- BARCELONE
- EDINBOURG
- OSLO
- STOCKHOLM
- LIVERPOOL
- SEVILLE
- FARO
- VANCOUVER
- HYAOUNDE
- OULAN BATOR
- SHANGHAI
- BOMBAY
- BERLIN
- LISBONNE
- AMSTERDAM
- PARIS
- LONDRES
- HANOVRÉ
- GOTEBORG
- PRAGUE
- VENISE
- MADRID
- BRIGHTON
- MARSEILLE
- CASABLANCA
- NEW YORK
- MILAN
- MOSCOU
- BUDAPEST
- ATHÈNES
- BARCELONE
- EDINBOURG
- OSLO
- STOCKHOLM
- LIVERPOOL
- SEVILLE
- FARO
- VANCOUVER
- HYAOUNDE
- OLAN BATOR
- SHANGHAI
- BOMBAY



...facilité d'ouverture

01



01 – Ouverture électrique des portes latérales arrière coulissantes⁽¹⁾
par simple pression sur le bouton de la télécommande.

02



02 – Télécommande multifonction
haute fréquence pour verrouiller le véhicule, ouvrir les portes latérales arrière coulissantes électriques⁽¹⁾ et descendre les vitres.
La télécommande siglée du Lion Peugeot, contient la clé chromée qui apparaît par simple pression sur le push d'éjection.

⁽¹⁾ De série ou en option selon les versions.

L'ouverture d'esprit...
...c'est laisser de l'air à ceux qu'on aime



...confort et luminosité



Pare-brise panoramique et athermique ⁽¹⁾ d'une surface de 1,95 m² il offre une visibilité parfaite sur l'avant, les côtés et vers le haut et réduit le rayonnement thermique de 25 %.

De multiples sources d'éclairage réparties dans tout l'habitacle pour le confort de chacun.

Stores latéraux escamotables ⁽¹⁾ situés en 2^e et 3^e rangées.

Vitres latérales teintées ou surteintées ⁽²⁾.

Vitres électriques séquentielles ⁽³⁾ neutralisables par verrouillage électrique et dotées d'un système anti-pincement pour la sécurité des enfants.

Modularité des configurations de 2 à 8 places grâce au système Quickfix[®] qui permet la pose et la dépose instantanées et sans outil des sièges. La position du frein de stationnement à gauche du siège conducteur et l'implantation du levier de vitesses sur la console facilitent la circulation entre la 1^{re} et la 2^e rangée.

01 – Trois toits ouvrants électriques ⁽⁴⁾ entrebâillants et coulissants équipés d'un système anti-pincement et de stores d'occultation.

- (1) De série selon les versions.
- (2) De série ou en option selon les versions.
- (3) De série pour les portes avant.
- (4) En option.

02 – Console de pavillon d'où se pilote le verrouillage centralisé, l'ouverture des portes arrière coulissantes ⁽²⁾ et des 3 toits ouvrants électriques ⁽⁴⁾.

03 – Repli intégral des sièges arrière en position "portefeuille" afin de faciliter l'accès à la 3^e rangée.



...espace et modularité



01



02



03



01 – 8 places (option banquette en 3^e rangée).

02 – 5 sièges configuration "Salon"⁽¹⁾.

03 – **Repli intégral des sièges arrière** en position "portefeuille" afin de faciliter l'accès à la 3^e rangée. La mise "en portefeuille" des sièges libère un maximum de volume dans le coffre.

(1) Uniquement à l'arrêt. De série ou en option selon les versions.

01



02



03



04



01 – Sièges avant pivotants à 180° afin de former, à l'arrêt, un "petit salon" avec les sièges arrière⁽¹⁾.

02 – Colonne de direction réglable en hauteur et en profondeur pour un volant parfaitement positionné.

03 – Réglages du siège conducteur en hauteur, longueur, inclinaison et lombaire⁽¹⁾ pour une position de conduite toujours idéale. Les sièges avant chauffants peuvent être équipés d'un réglage électrique à 2 mémoires⁽¹⁾.

04 – Combiné grand écran couleur⁽¹⁾ : fond ivoire, éclairage orange, sur lequel s'inscrivent les indications de guidage.

05 – Système audio RD4 et combiné 3 sphères
Cet autoradio avec lecteur CD frontal et RDS dispose d'une puissance de 4x15 W et d'un processeur de traitement numérique des signaux (Digital Sound Processor) permettant une meilleure restitution sonore.

06 – Nouveau système RT3⁽¹⁾

Ce système télématique nouvelle génération est composé de :

- **Système de guidage embarqué** (Global Position System) avec informations trafic et consignes par haut-parleurs ou par écrit sur l'écran couleur multifonction.
- **Ecran couleur haute définition 7" 16/9°**
- **Radiotéléphone** incorporé à l'autoradio : grâce à un micro intégré, aux commandes sous le volant et aux haut-parleurs de la radio, vous pouvez communiquer tout en vous concentrant sur votre conduite.
- **Reconnaissance et synthèse vocale** pour une conduite toute en sérénité.
- **Compatible au format MP3**
- **Autoradio avec lecteur CD frontal et RDS** avec commandes au volant, 8 haut-parleurs et chargeur 6 CD⁽²⁾ dans la boîte à gants.

(1) De série ou en option selon les versions.

(2) Egalement disponible en option séparément.

...équipements de confort

01 – Rétroviseurs extérieurs électriques et chauffants, réglables et rabattables⁽¹⁾ électriquement. Condamnation des portes et des vitres arrière accessible au conducteur sur la platine.

02 – Miroir enfants permettant de surveiller depuis l'avant l'ensemble des places arrière, sans avoir à modifier la position du rétroviseur intérieur.

03 – Air conditionné manuel
L'air conditionné à régulation automatique avec réglage gauche droite de la température intérieure selon le niveau sélectionné, est disponible de série ou en option selon les versions.

Réglage individuel du flux d'air en 2^e et 3^e rangées, selon les versions, grâce à des sorties d'air et une commande implantée dans le montant latéral.

Essuie-vitre avant automatique⁽¹⁾ : la cadence de balayage s'adapte automatiquement à l'intensité de la pluie.

Rétroviseur électrochrome⁽¹⁾ : s'obscurcit ou s'éclaircit automatiquement.

Projecteurs au Xénon⁽¹⁾ : améliore sensiblement la visibilité sans éblouir les véhicules arrivant en sens inverse grâce à un spectre proche de la lumière du jour.

Allumage automatique des feux de croisement⁽¹⁾ lorsque la luminosité diminue.

Eclairage d'accompagnement à durée programmable (Follow Me Home) : maintient les projecteurs allumés lorsque l'on sort de la voiture⁽¹⁾.

Aide au stationnement arrière⁽¹⁾ par capteurs de recul à ultra-sons situés dans le pare-chocs arrière.

⁽¹⁾ De série ou en option selon les versions.



01



02



03



04

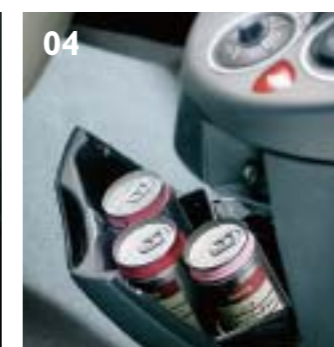

05



06



40 rangements dont :

- 01 – Coffre** offrant un volume de chargement remarquable en configuration 5 places.
- 02 – Range CD** sur la planche de bord, côté passager.
- 03 – Rangements en 3^e rangée**
- 04 – Rangement réfrigérable** dans la console centrale.
- 05 – Bacs de panneaux de portes avant** pouvant accueillir, entre autres, une bouteille de 1,5 l.
- 06 – Tiroir de rangement⁽¹⁾** sous les sièges avant.

Tablettes aviation⁽²⁾ disponibles au dos des sièges avant pour les passagers de la 2^e rangée.

Filet de coffre⁽³⁾ pouvant être installé soit à plat, soit en position "hamac".

Boîte à gants d'une contenance de 12 litres.

Barres de toit coulissantes⁽²⁾

Prises 12V à la disposition des passagers arrière⁽¹⁾.

⁽¹⁾ De série selon les versions.

⁽²⁾ De série ou en option selon les versions.

⁽³⁾ En option.



L'ouverture d'esprit...
...c'est savoir innover



MANCHESTER
BARCELONA

BERLIN





L'euro NCAP est une association basée à Bruxelles, qui pratique chaque année plusieurs séries de crash tests visant à récompenser les véhicules les plus sûrs de leur catégorie. Dès mai 2003, 807 a obtenu 5 étoiles aux tests : une note maximale qui récompense le savoir-faire de Peugeot en matière de sécurité.

01

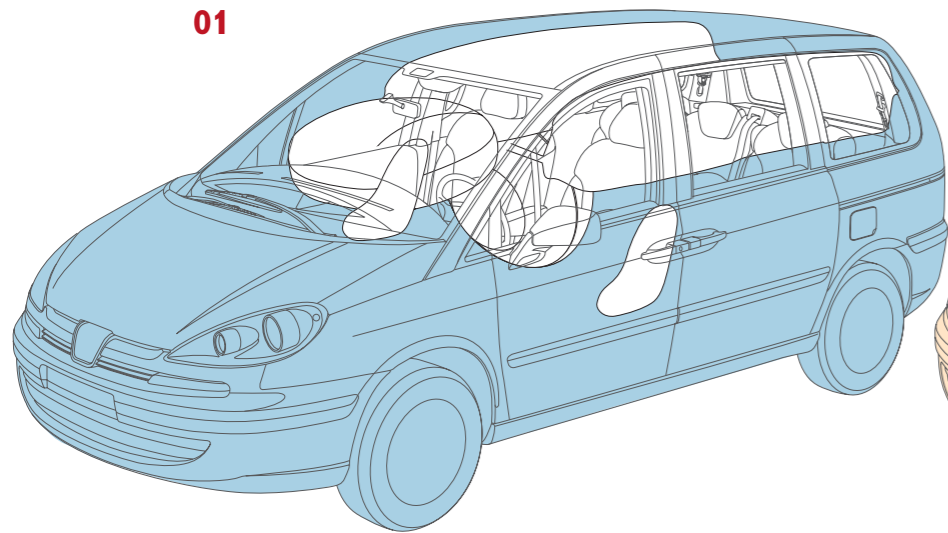

01 – 2 Airbags frontaux adaptatifs équipés de 2 générateurs qui modulent la pression et le gonflage en fonction de l'intensité du choc. L'airbag frontal passager est neutralisable pour permettre l'installation d'un siège enfant.
2 Airbags latéraux (thorax) intégrés dans les armatures latérales des sièges avant.
2 Airbags rideaux sur les 3 rangées pour protéger la tête des occupants latéraux en cas de choc.

02

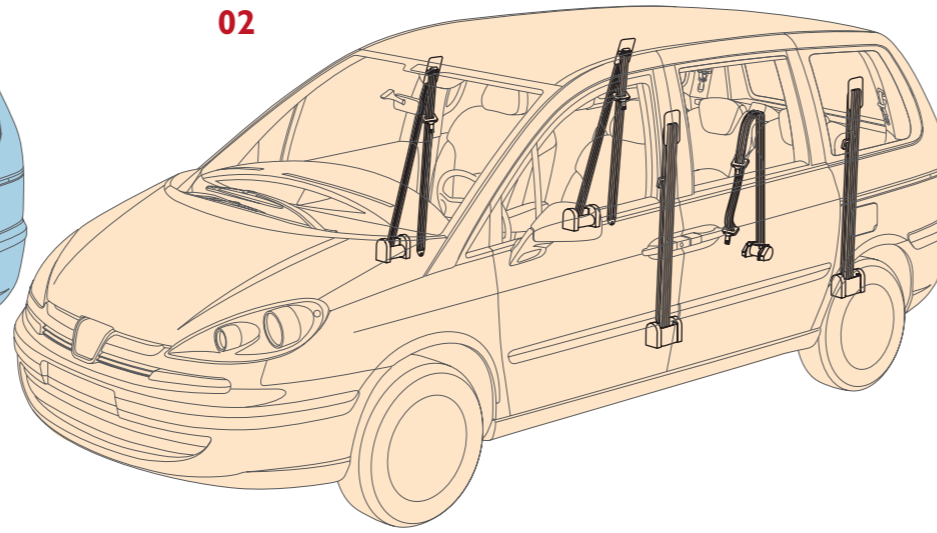

02 – Ceintures de sécurité 3 points pour l'ensemble des places, y compris centrales, grâce à une ceinture embarquée.
Témoin de non-bouclage des ceintures de sécurité des places avant avec alerte sonore.
Prétensionneurs pyrotechniques pour les ceintures de sécurité des places avant et latérales en 2^e rangée.

03

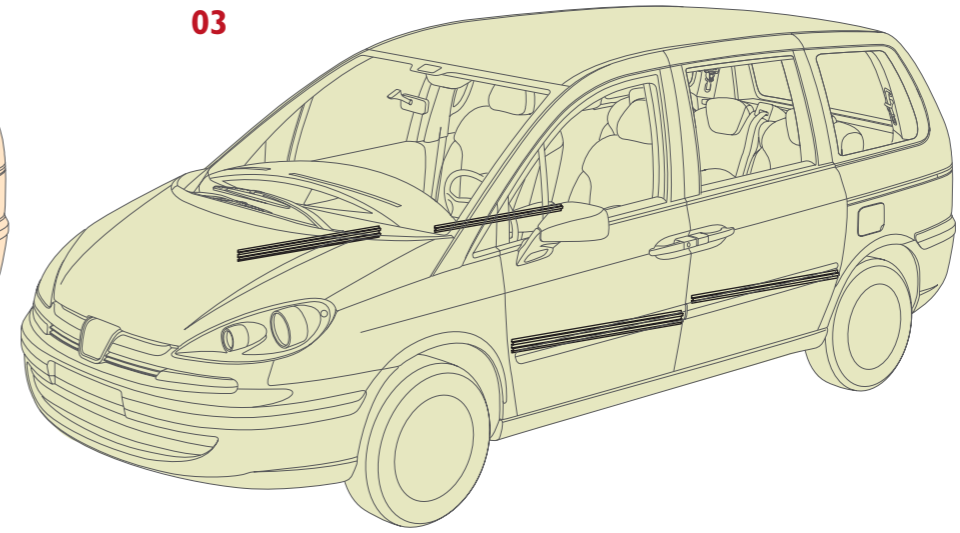

03 – Renforts de caisse.

Détection de sous-gonflage localisée⁽¹⁾ : le système de localisation permet d'identifier le pneu défectueux et alerte de façon précise.

Appuie-têtes anti-affaissement pour éviter qu'ils ne descendent en cas de choc par l'arrière.

Fixations sièges enfant Isofix[®] sur sièges latéraux arrière permettant de monter une rehausse ou un siège enfant spécifique en 2^e rangée.

⁽¹⁾ De série ou en option selon les versions.

...sécurité active et tenue de route



ESP (contrôle dynamique de stabilité) assure le contrôle de la stabilité du véhicule, dans la limite des lois de la physique, en comparant la trajectoire programmée par le volant et la trajectoire réelle du véhicule. Ce système combine 5 fonctions :

- **ABS (anti-blocage des roues)** prévient tout risque de blocage des roues.
- **ASR (anti-patinage des roues)** empêche les roues de patiner en cas d'adhérence précaire.
- **Système CBC (contrôle de freinage en virage)** permet une répartition de freinage roue par roue.
- **Système REF (répartiteur électronique de freinage)** réduit la distance d'arrêt en répartissant la pression des freins sur les 4 roues, en fonction de la charge et de l'adhérence.
- **Système AFU (assistance au freinage d'urgence)** optimise les capacités de freinage en amplifiant la pression exercée par le conducteur.

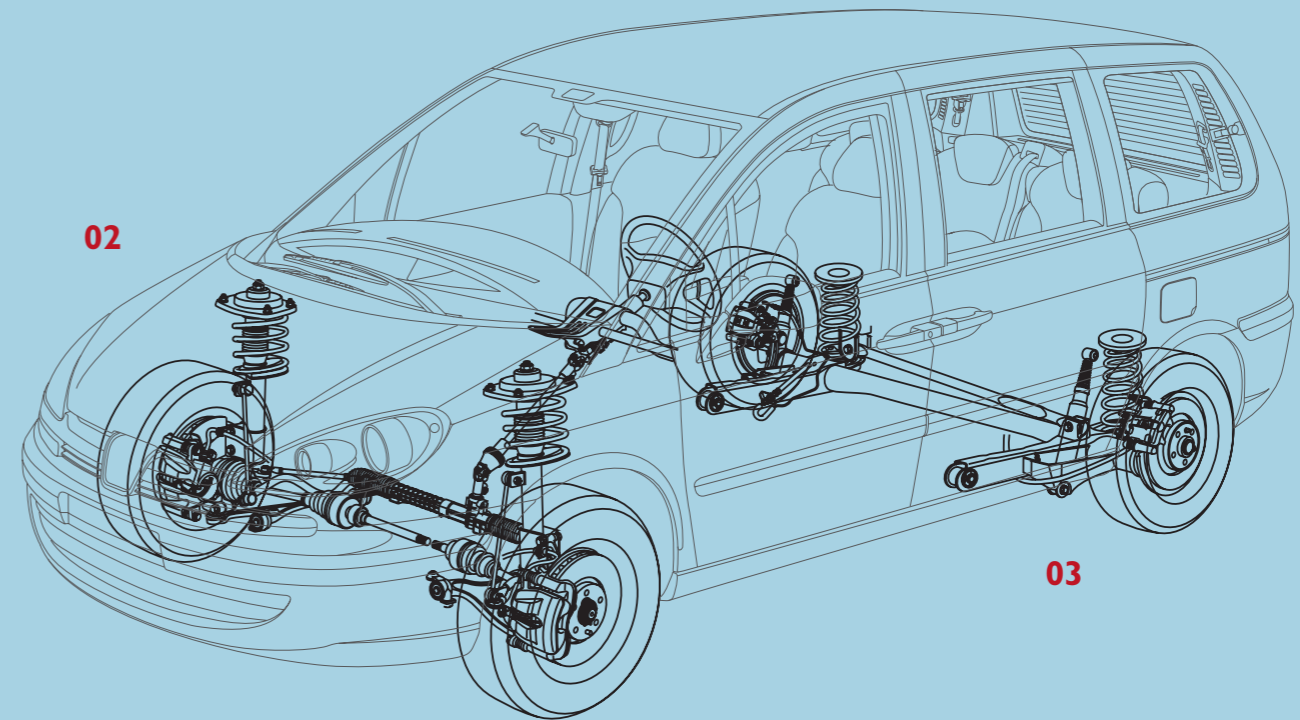

01 – Limiteur de vitesse couplé au régulateur de vitesse⁽¹⁾, permet de maintenir l'allure du véhicule à un niveau constant. En cas de besoin, une forte pression sur l'accélérateur permet de franchir la vitesse programmée et d'interrompre la limitation.

02 – Train avant de type "Pseudo Mc Pherson" pour plus de précision et de sécurité.

03 – Train arrière à bras tirés et à traverse déformable assurant un comportement routier exemplaire.

Alarme périmétrique et volumétrique⁽¹⁾ pour une protection par contact (portes, coffre et capot) et par hyperfréquence.

Supercondamnation⁽¹⁾ rendant impossible l'ouverture d'une porte après un bris de glace.

Système d'anti-démarrage avec transpondeur à code variable.

Verrous débrayables "tourment dans le vide" si l'on introduit autre chose que la clé.

Système de blocage de la colonne de direction.

Tirettes de verrouillage intérieures affleurantes en 2^e rangée.

Allumage automatique des feux de détresse en cas de forte décélération.

⁽¹⁾ De série ou en option selon les versions.



01



02

01 – Boîte mécanique 6 vitesses (BVM6) augmentant l'agrément, la précision de sélection et la rapidité de passage sur le moteur 2.2 l HDi FAP*. Le 5^e rapport est raccourci pour des relances plus franches, le 6^e est allongé pour un gain en consommation et une amélioration de l'acoustique.

02 – Boîte de vitesses automatique séquentielle 4 rapports, disponible sur 2.0 l essence et diesel HDi FAP*. En mode auto-actif, elle s'adapte au style de conduite et aux conditions d'utilisation (charge, relief, adhérence...). En mode séquentiel, le conducteur monte et descend les vitesses "à la main", sans embrayer.

Motorisation HDi FAP* offrant un meilleur rendement, réduisant la consommation, les émissions polluantes, les bruits de combustion ainsi que les vibrations. Le Filtre à Particules (FAP) diminue, à la limite du mesurable, les émissions de particules.

* Filtre à particules



	Consommations en litres/100 km			CO ₂ (g/km)	Puissance (ch DIN)	Couple (Nm)
	extra-urbaine	urbaine	mixte			
Moteur 2.0 l essence – BVM 5	7,3	12,0	9,0	213	142	195
Moteur 2.0 l essence – BVA ⁽¹⁾	7,5	13,3	9,6	229	142	195
Moteur 2.0 l HDi – BVM 5	5,9	9,2	7,0	186	109	270
Moteur 2.0 l HDi FAP – BVA	6,4	10,8	8,0	210	109	250
Moteur 2.2 l HDi FAP – BVM 6	6,1	9,7	7,3	195	130	314

2 gammes de motorisations :

- 2.0 l** pour un bon rapport économie/rendement.
- 2.2 l** pour une bonne association performance/agrément.

(1) Disponible en cours d'année.

L'ouverture d'esprit...
...c'est une affaire de goûts



Roues



01 – Enjoliveur 16" Andante⁽¹⁾

02 – Jante en alliage léger 16" Largo⁽²⁾

⁽¹⁾ Selon les versions.

⁽²⁾ De série ou en option selon les versions.

Teintes de carrosserie



Teintes Opaques

- 01 – Blanc Banquise
- 02 – Bleu Impérial

Teintes Métallisées
(en option)

- 03 – Rouge Profond
- 04 – Bleu Royal
- 05 – Bleu de Chine
- 06 – Gris Aluminium
- 07 – Golden White
- 08 – Gris Aster
- 09 – Bleu Lago Azzuro
- 10 – Gris Manitoba
- 11 – Gris Fer



SR - SR Confort

01 – Ambiance Diamant : chaîne et trame Starting gris



ST - ST Confort

02 – Ambiance Diamant :
chaîne et trame velouré Fangom gris

03 – Ambiance Ivoire :
chaîne et trame velouré Fangom beige





ST - ST Confort - SV - SV Executive

01 – Ambiance Diamant : Alcantara et tissu tressé Andorre gris⁽¹⁾

02 – Ambiance Diamant : Cuir gris⁽²⁾

⁽¹⁾ De série ou en option selon les versions.

⁽²⁾ En option.

...dimensions

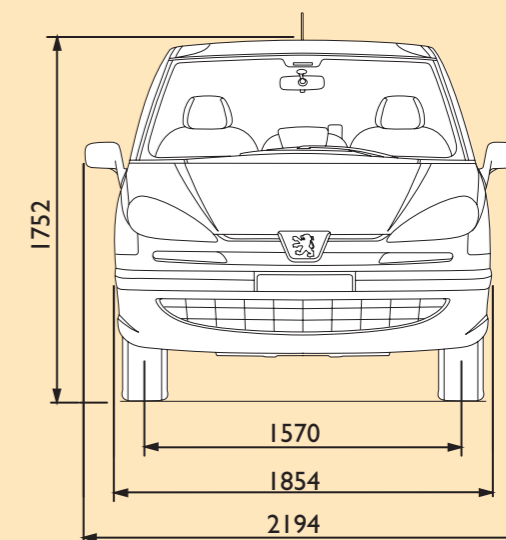
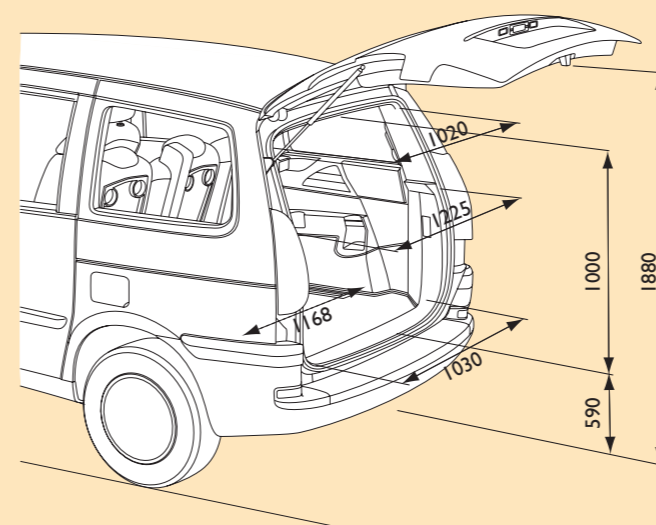
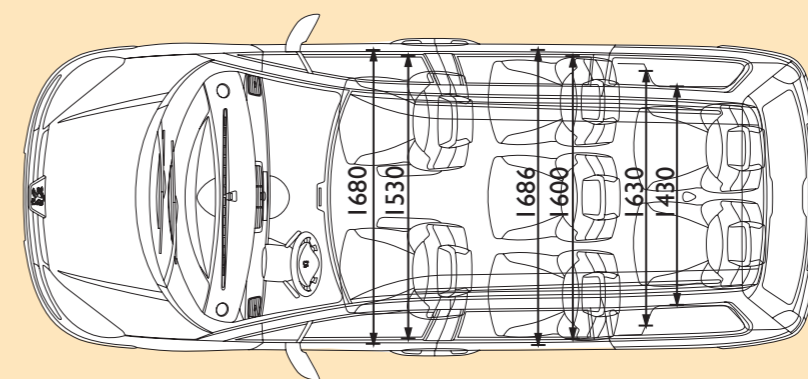
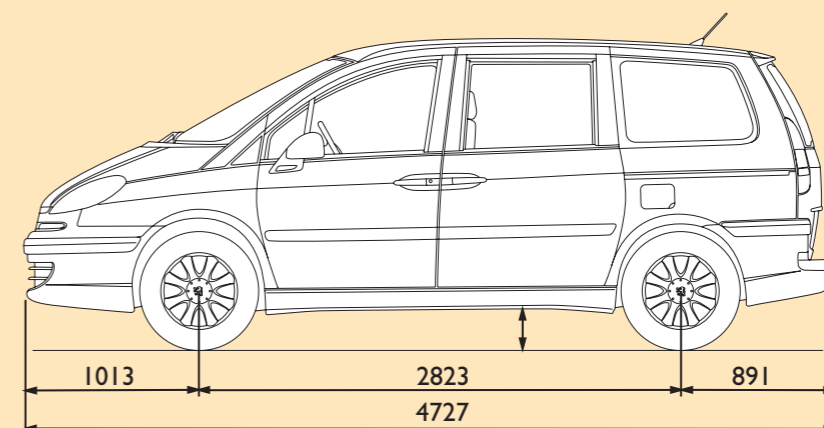



01



02



03

- 01 – **Attelage à Rotule Démontable Sans Outil :**
Cet attelage permet de préserver intégralement le style du véhicule.
Charge maxi tractable 1500 kg.
- 02 – Petits et grands, le **Multimédia** vous attend chez votre distributeur Peugeot ! Venez découvrir notre large gamme de systèmes de navigation et DVD !
- 03 – **Porte-vélo intérieur** en acier zingué verni et aluminium. Possibilité de placer 2 porte-vélos intérieurs.
- 04 – **Coffre de toit** long de 430 litres. Existe également en 280, 340 et 370 litres.



04



05



06



07

- 05 – **Bac de coffre** en matière thermoformée, anridrapant et recyclable. Il s'adapte parfaitement aux dimensions du coffre et le protège efficacement.
- 06 – Ce **module isotherme** 12 volts se fixe sur les ancrages de sièges. Volume de 28 litres, de 6 à 60°C.
- 07 – Grande variété de **tapis en moquette ou en caoutchouc** disponibles pour les différentes rangées.



01 – Coffret 807
(à monter)
Norev
Réf. 9665 LP

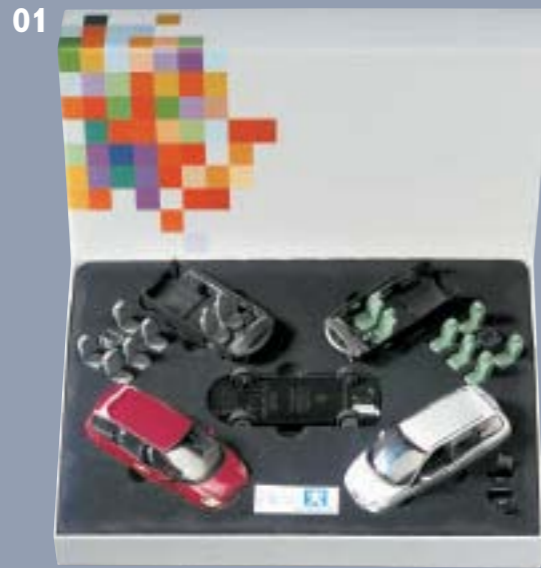

02 – 807 rouge lucifer
Norev, fabrication industrielle,
échelle 1/43^e
Réf. 9665 LA



03 – Coffret montre
composé d'une montre avec ses 3 bracelets en gomme interchangeable
Réf. 9665 LZ



04 – Jeu de cartes
coffret carton luxe composé d'un jeu de 54 cartes, d'un jeu de la prévention routière et d'un jeu de magie
Réf. 9665 LY



05 – Sac week-end
Polyester 600 deniers
(478 x 330 x 195 mm)
Réf. 9665 LT

06 – Sac de voyage 2 en 1
Sac de voyage (600 x 350 x 200 mm) et sa pochette (280 x 215 x 45 mm) en polyester 600 deniers
Réf. 9665 LS

07 – Plaid et sa housse
Housse en polyester 600 deniers avec bandoulière et plaid polaire
Réf. 9665 LV

08 – Porte-CD
Polyester 600 deniers avec 12 compartiments à CD anti-statiques
Réf. 9665 LV



Mes services, les réseaux

En choisissant une Peugeot, vous avez la certitude de bénéficier de prestations performantes de la part de 10.000 membres des réseaux de distribution agréés Peugeot en Europe. Ils sont proches et disponibles. Faites-leur confiance, ce sont des spécialistes de votre Peugeot.

Renseignez-vous auprès d'eux pour profiter d'une offre de services, de financement ou de leasing personnalisée et adaptée à votre véhicule.



Peugeot Garantie
La qualité est un état d'esprit
Une garantie pièces et main-d'œuvre de deux ans kilométrage illimité, une garantie de trois ans contre les défauts de la peinture carrosserie d'origine pour les voitures particulières (dont les Expert et Boxer Combi) et une garantie anticorrosion de 12 ans pour les voitures particulières (dont les Expert et Boxer Combi) ou de 6 ans pour les véhicules utilitaires vous sont accordées.

Peugeot Assurance (1)
Gelez pendant 3 ans la valeur de votre Peugeot.
Nouveau ! L'Omnium Peugeot vous assure une garantie-valeur de 3 ans en cas de sinistre total ou de vol. Si votre nouvelle Peugeot a moins de 3 ans, vous pouvez choisir entre une indemnisation en espèces ou une indemnisation en nature. Dans ce dernier cas, Peugeot Assurance paie à votre distributeur Peugeot le prix promotionnel d'une nouvelle

Peugeot de la même valeur catalogue. Pour une Peugeot d'occasion, Peugeot Assurance vous offre une garantie facture de 3 ans à dater de la première mise en circulation. Appelez gratuitement le 0800/96.390 pour recevoir une offre personnalisée (uniquement valable en Belgique).

Packs Service 3+ et 5+ La liberté à partir de 29 euros TVAC par mois*
En plus de la protection contre les défaillances mécaniques, électriques ou électroniques, les Packs Service 3+ et 5+ comprennent les entretiens prévus par le constructeur, les niveaux en atelier lors des visites intermédiaires et le remplacement des pièces d'usure (hors pneus) durant trois ou cinq ans**. Demandez une offre aux membres des réseaux de distribution agréés Peugeot en fonction du nombre de kilomètres que vous allez parcourir (même si vous avez

déjà pris livraison de votre Peugeot neuve). Et afin de garantir votre liberté, Peugeot vous accorde gratuitement, à la conclusion d'un Pack Service 3+ ou 5+, le bénéfice du contrat Peugeot Assistance+*** pendant trois ou cinq ans.

*Tarif au 01/02/2005 pour un Pack Service 5+ de 60.000 km pour une 206 essence. Paiement mensuel (X 60) sans frais et par domiciliation bancaire. Conditions générales disponibles chez les membres des réseaux de distribution agréés Peugeot. Ces Packs Service sont réservés aux particuliers, indépendants, PME et sociétés (à l'exclusion des sociétés de location, taxis, voitures de livraison, auto-écoles et ambulances) achetant leurs véhicules à leur nom. **Quelle que soit la date de conclusion de ces Packs Service, les trois ou cinq ans débutent à la date du début de la garantie du constructeur. ***Peugeot Assistance est un service d'assistance mis en œuvre dans le cadre des deux ans de la Garantie Contractuelle PEUGEOT par IMA BENELUX S.A., dont le siège social est établi Parc d'Affaires Zénobe Gramme - Bâtiment 11/12, square des conduites d'eau - 4020 Liège en Belgique. Au-delà des deux ans de la Garantie Contractuelle Peugeot, PEUGEOT Assistance est inclus dans Peugeot Assistance+. Peugeot Assistance+ est une combinaison d'assistance et d'assurance fournie par P&V ASSURANCES S.C.R.L. entreprise d'assurance agréée par la CBFA sous le n° 0058 dont le siège social est établi Rue Royale 151 - 1210 Bruxelles en Belgique. Compte financier 877-7939404-64 RC B 2179. Pour plus d'informations au sujet de Peugeot Assistance+, vous pouvez vous adresser à cette entreprise d'assurance. Tél : 078/ 15.90.90

disponibilités (minimum 15 %). Vous payez de très, très faibles mensualités pendant 35 ou 47 mois et à terme, vous pouvez soit conserver votre Peugeot en payant une dernière mensualité, soit la remplacer par une Peugeot neuve. Bref, vous êtes propriétaire d'une Peugeot neuve et vous la remplacez à votre gré tous les trois ou quatre ans.

Le prêt et la vente à tempérament :
Les classiques
Avec ces deux formules, vous payez votre Peugeot par mensualités. Vous déterminez, dans les limites fixées par la loi et en fonction de votre budget, la période de paiement (jusqu'à 60 mois). A l'expiration de la période fixée, vous avez remboursé l'intégralité de votre Peugeot neuve. La vente à tempérament requiert un acompte de 15 % minimum.

Le prêt à tempérament ne nécessite pas d'acompte.

Peugeot Fleet
Business Partner / Peugeot Fleet, en collaboration avec les membres des réseaux de distribution agréés Peugeot, se veut le partenaire des sociétés possédant un parc automobile. Avec Peugeot Lease, ils élaborent des solutions réellement sur mesure tant du point de vue du financement de services, grâce au leasing financier et opérationnel. Peugeot Fleet propose également un programme de maintenance complet destiné à ceux qui ne désirent pas recourir au leasing opérationnel.

(1) Peugeot Assurance est un produit de SERVIS, S.A. d'assurances agréée sous le N° 1396.A. Dis S.A. (CBFA N° 10.025) agit en tant qu'agent d'assurances de SERVIS S.A.. Les Distributeurs Peugeot agréés par la CBFA agissent en tant que sous-agent de A. Dis S.A. Appelez le 0800/96.390 afin de connaître les distributeurs agréés par la CBFA.

Pour le Grand-Duché de Luxembourg :

Peugeot Contact Center
034 20 80 80 80

Pour la Belgique :

Peugeot Contact Center
070/22 20 20

Les informations et illustrations figurant dans cette brochure sont basées sur les caractéristiques techniques en cours au moment de l'impression du présent document. Les équipements présentés sont en série ou en option selon les versions. Dans le cadre d'une politique d'amélioration constante du produit, Peugeot peut modifier à tout moment les caractéristiques techniques, les équipements, les options et les coloris. Les techniques actuelles de reproduction photographique ne permettent pas de reproduire fidèlement l'éclat des couleurs. Ainsi, cette brochure qui constitue une information à caractère général n'est pas un document contractuel. Pour toutes précisions ou informations complémentaires, veuillez vous adresser aux membres des réseaux de distribution agréés Peugeot. Les éléments de ce catalogue ne peuvent être reproduits sans l'autorisation expresse d'Automobiles Peugeot.