

cachet concessionnaire



POUR QUE L'AUTOMOBILE SOIT TOUJOURS UN PLAISIR.

Création : bd-ntwk - Automobiles Peugeot RC Paris B 552 144 503 - Edition: Gutenberg On Line (5) - Imprimé en U.E. - IF0401 - Tarif 04A au 01/04

407

A large, stylized blue arrow pointing diagonally upwards and to the right.



OUVREZ LES YEUX	4
TECHNOLOGIE	
- Comportement routier	40
- Sécurité Active	42
- Inviolabilité et Sécurité Passive	44
- Dynamisme	46
- Equipements intérieurs	50
RANGEMENTS	54
GARNISSAGES	56
DIMENSIONS - JANTES - COLORIS	60
BOUTIQUE ET ACCESSOIRES	62
RESEAU ET SERVICES	63













Un jour, votre vie prend une autre dimension.
Celle d'un étonnant périple personnel.

Vous aviez rendez-vous. Comme si votre rencontre avec 407 ne devait rien au hasard. Mais plutôt au destin qui placerait sur votre route une étape importante où vos aspirations personnelles trouveraient un écho.

D'emblée, la force et la nouveauté de son design vous parlent. Inscrites dans un profil incisif, les lignes

audacieuses agissent comme un appel, une invitation vers de nouveaux horizons. L'assise large révèle un tempérament des plus affirmés. L'émotion laisse alors place à une impression de sérénité, presque palpable, qui en dit long sur sa vocation de routière à la fois dynamique et rassurante. Arrêtez-vous une dernière fois devant la face avant.

La signature est là, symbolisant à travers toute la modernité de 407 un authentique renouveau du plaisir automobile. Le monde change, Peugeot bouge. Et vous tracez votre propre chemin.



407

Etirés à l'avant, enveloppants à l'arrière, les optiques et les feux antibrouillard sont naturellement intégrés au design. Pour améliorer la visibilité de nuit, les projecteurs à lampes au xénon* dispensent un éclairage puissant proche de la lumière du jour, sans éblouir les autres conducteurs. Si vous activez la fonction, les feux de croisement se déclenchent automatiquement*.

Marche arrière, maintenant. Pour faciliter vos manœuvres de parking, le rétroviseur extérieur que vous avez sélectionné change d'orientation* : vous visualisez le bas de caisse et la roue arrière. Si le système d'Aide au Stationnement Arrière* détecte une présence, vous êtes averti par signal sonore. Enfin, lorsque vous sortez de 407, la fonction éclairage d'accompagnement (Follow Me Home) maintient l'éclairage des projecteurs le temps de vous accompagner. Encore une délicate attention.

* Selon version







A l'ouverture de la porte côté conducteur, le volant remonte* pour faciliter l'accès à bord. Ayant pris place, ajustez votre assise, réglez la hauteur et la profondeur du volant ainsi que les rétroviseurs extérieurs grâce aux

commandes électriques*.

Tous ces réglages sont mémorisables*. L'amplitude des réglages contribue au confort des personnes de grande taille. Et votre passager n'a pas été oublié, il pourra bénéficier des

réglages électriques* de son siège.

* Selon version



Le poste de conduite a été conçu pour faire de chaque trajet un moment privilégié. Le pare-brise panoramique plongeant offre une vue imprenable sur la route et dégage une impression d'espace et de luminosité à l'intérieur du véhicule. Les commandes situées

au volant et les équipements regroupés en façade centrale vous permettent d'accéder directement aux principales fonctions et informations. De plus, des systèmes innovants d'aide à la conduite vous assistent en permanence. Ainsi, le détecteur de sous gonflage* localise les

éventuelles roues dégonflées. Pour vous éviter tout éblouissement, le rétroviseur intérieur photosensible* s'obscurcit automatiquement en fonction de la luminosité ambiante. Dès les premières gouttes, l'essuie-vitre se déclenche de lui-même* et adapte son balayage en

fonction de l'intensité de la pluie. Grâce à un nouveau système d'essuyage à balais extra-plats, la surface balayée est optimisée et l'essuyage plus efficace. Vous souhaitez maintenir une vitesse stabilisée sans intervenir sur l'accélérateur ou programmer une vitesse que vous ne

souhaitez pas dépasser ? Le régulateur de vitesse* et le limiteur de vitesse** sont à vos ordres.

*Selon version

**Disponible en cours d'année selon version

Devant vous, l'essentiel : entre les cadrans élégamment cerclés de chrome, l'afficheur à matrice de points* vous communique toutes les informations nécessaires à la conduite ainsi que les messages d'alerte.



Ordinateur de bord



Autocontrôle



Niveau d'huile



Détecteur de sous gonflage

* Selon version





Liberté de mouvement,
grâce à l'espace offert aux
places arrière et au plancher
quasiment plat au niveau
du passager arrière central.
Liberté d'esprit, dans des
sièges propices à la détente

munis de confortables
appuie-têtes virgule.
Liberté du regard,
qui bénéficie d'une vue
dégagée sur les côtés
de la route.



Une simple décision... et soudain tout s'accélère.



Pourquoi pas tout, tout de suite ?



Face à face avec vous-même.



Imaginez une vie différente.
A tous points de vue.

Signes de raffinement ou de connivence ? Etre là où il faut vous attendre, au pied d'un immeuble ou à l'ombre d'un arbre, sans manifester d'impatience pour vous laisser le temps de prendre le vôtre. Toujours fidèle aux rendez-vous, pour que vous aussi le soyez.

Prête à s'animer en vous accueillant quand vous l'aurez décidé. Un planning très serré ? Elle s'adapte. La réunion importante de 16 heures. Un dernier client à voir avant de rentrer. Vous y êtes déjà.





Savoir s'accorder du temps pour se consacrer à l'essentiel, ceux que l'on aime. Profiter d'un moment pour passer prendre vos proches pour déjeuner et planifier votre prochain week-end en 407. Souvent, vous y pensiez. Aujourd'hui, vous le faites.



Comportement Routier

L'innovation au service de la tenue de route.

Pour vous faire apprécier chaque kilomètre parcouru, 407 est dotée de liaisons au sol aussi innovantes que performantes faisant largement appel à l'aluminium. Exploitant une technologie issue de la compétition, le nouveau train avant double triangle à pivot découplé est garant d'un

comportement routier et d'un agrément de direction exemplaires. Les technologies les plus performantes se retrouvent également à l'arrière avec un nouveau train de type multi-bras à amortisseurs couchés pour une qualité de guidage et une stabilité accrues. De plus, un système d'amortissement variable (AMVAR)* pilote de

façon indépendante la suspension de chaque roue grâce à 9 lois d'amortissement pour s'adapter aux situations et à votre style de conduite. Quant aux dimensions généreuses des roues et des pneumatiques, vous les aviez déjà remarquées...

*Selon version



Sécurité Active

Pas de plaisir sans confiance.

Dans le domaine de la sécurité active, 407 met tout en œuvre pour vous donner confiance. En plus d'une très bonne tenue de route et d'un freinage efficace assuré par des disques de large dimension, ventilés à l'avant, elle vous réserve ce que la technologie fait de mieux pour que votre véhicule conserve un équilibre optimal dans les situations délicates : l'ESP (Electronic Stability Program) de dernière génération.

Ce système combine cinq fonctions. L'Antiblocage des roues (ABS) vous permet d'éviter le blocage des roues lors

d'un freinage d'urgence. L'Assistance au Freinage d'Urgence (AFU) donne à votre freinage une puissance accrue en cas de nécessité. L'anti-patinage des roues (ASR) permet d'éviter le patinage des roues en cas de faible d'adhérence. Le Répartiteur Electronique du Freinage (REF) de nouvelle génération gère le freinage roue par roue pour plus d'efficacité, notamment dans les courbes. Le Contrôle Dynamique de Stabilité (CDS) replace votre véhicule dans sa trajectoire si le calculateur détecte toute amorce de sous-virage ou de survirage dans la limite des lois de la physique.

Sur 407 le module de sous virage a été optimisé pour un meilleur contrôle de votre trajectoire.

D'autres prestations, comme l'affichage électronique des messages d'alerte qui vous prévient d'une éventuelle anomalie ou encore l'allumage automatique des feux de détresse en cas de forte décélération, contribuent elles aussi à votre parfaite tranquillité d'esprit.

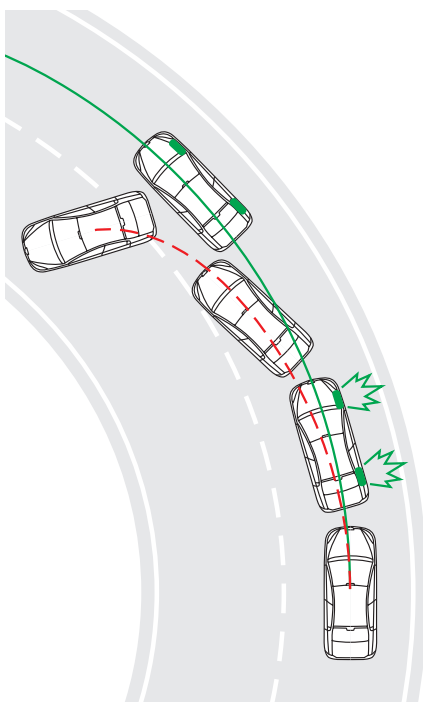

correction de survirage

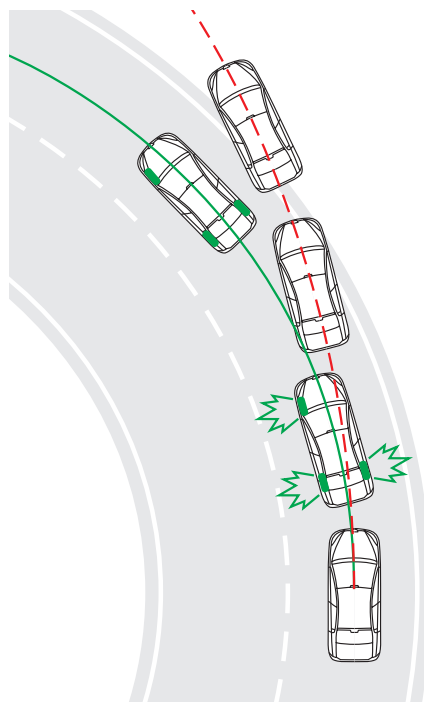

correction de sous-virage



Inviolabilité et Sécurité Passive

Soyez rassurés : vous et vos passagers êtes au coeur de ses préoccupations.

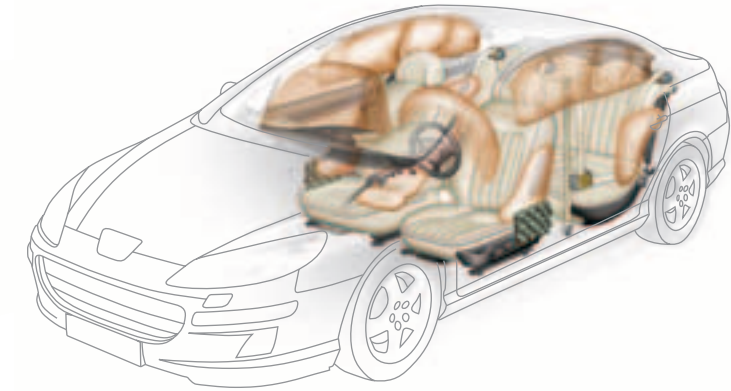

Inviolabilité

- Vitres latérales feuilletées* offrant une meilleure résistance à l'effraction.
- Alarme* périmétrique et volumétrique.
- Super verrouillage* qui rend inopérant l'ensemble des commandes d'ouverture intérieure.
- Verrou débrayable qui tourne dans le vide en cas d'intrusion d'un objet autre que la clef
- Verrouillage automatique des portes en roulant.
- Condamnation permanente du coffre.
- Jantes aluminium* avec écrous antivol.

Structure de caisse renforcée

Afin de préserver l'intégrité de l'habitacle, 407 est dotée d'une structure à déformation programmée, calculée pour absorber au maximum l'énergie dissipée en cas de choc. De plus, en cas de choc frontal, la protection des occupants est renforcée par l'implantation d'une deuxième poutre d'absorption située à l'avant du berceau moteur. La surface d'appui est ainsi augmentée et l'énergie absorbée mieux répartie. Le berceau moteur et la deuxième poutre sont en majeure partie constitués d'aluminium.

Airbags

La protection des passagers en cas de collision peut être assurée par 9 airbags. Les 2 airbags frontaux conducteur et passager s'adaptent à l'intensité du choc. Les 2 airbags latéraux avant protègent le thorax, l'abdomen et le bassin du conducteur et du passager avant. Les 2 airbags rideaux et latéraux protègent la tête des occupants aux places latérales. De plus, un airbag genoux est destiné à protéger les membres inférieurs du conducteur lors d'éventuels chocs avec la colonne de direction. Ces 7 airbags peuvent également être complétés par 2 airbags latéraux arrière*.

Autres équipements de sécurité

Les deux sièges avant intègrent des appuie-têtes actifs qui concourent à éviter le "coup du lapin". Lors d'un choc arrière, le dos s'enfonce dans le dossier et, à partir d'une certaine force, pousse un levier faisant avancer l'appuie-tête : entre le recul du dos et l'avancée de l'appuie-tête actif, le mouvement de la tête par rapport aux épaules est pratiquement nul. Par ailleurs, les trois passagers arrière disposent chacun d'un appuie-tête virgule. Les places avant sont munies de ceintures pyrotechniques à limiteur d'effort, avec système d'alerte de non-bouclage des ceintures**. Les places latérales arrière peuvent aussi être équipées des ceintures pyrotechniques* à limiteur d'effort. Quant aux plus petits, ils n'ont pas été oubliés : à l'arrière, les places latérales sont équipées de fixations afin d'accueillir 2 sièges enfants compatibles Isofix. De plus, les portes arrière peuvent être verrouillées électriquement* depuis les places avant.

* Selon version

** Disponible en cours d'année pour le passager



Dynamisme

Votre pouls s'accélère ? Normal.

Tout est affaire de personnalité. Vous avez la votre. Et chacune des six motorisations essence ou HDi de 407 a la sienne. Une chose est sûre : quel que soit votre choix, vous optez pour un plaisir de conduite immédiat, intense, qui durera longtemps.

HDi 1.6 | 16v | 110 ch FAP

Doté des technologies les plus modernes dont le turbo à géométrie variable et la technologie d'injection à Rampe Commune (Common Rail), ce moteur dispose également d'une fonction Overboost* qui lui permet d'afficher un rapport performance/consommation particulièrement attractif.

HDi 2.0 | 16v | 136 ch FAP

Egalement doté des technologies les plus modernes en matière de motorisation Diesel, dont l'Overboost*, les performances de ce moteur sont parfaitement en ligne avec la promesse de dynamisme de 407.

*Surcouple temporaire.

Filtre à particules (FAP)

1. Ensemble 'catalyseur et filtre à particules'
2. Capteur
3. Calculateur moteur
4. Injection de produit additif dans le gazole du réservoir principal si nécessaire
5. Information spécifique à la tête d'injecteur lorsqu'il est nécessaire de réaliser de la postcombustion
6. Catalyseur
7. Filtre à particules (FAP)

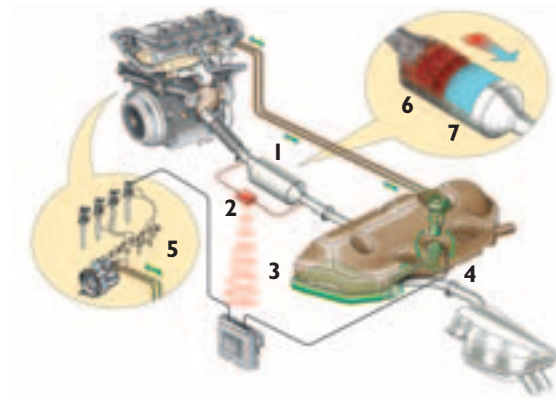

Essence 1.8 | 16v | 116 ch

Il vous fait profiter à la fois de ses performances, d'un remarquable agrément de conduite et d'une gestion optimisée de la consommation. Autant d'arguments qui en font un excellent point d'entrée dans l'univers 407.

Essence 2.0 | 16v | 136 ch

Cœur de gamme, confortable et économe, il permet d'exploiter le dynamisme naturel de 407.

Essence 2.2 | 16v | 160 ch

L'adoption d'un Système de Distribution Variable à l'Admission (VTC / Variable Timing Control) permet puissance et couple élevé, garantissant des reprises franches à tous les régimes.

Essence 3.0 | 24v | 211 ch

La motorisation essence 3.0 est dotée d'un système d'admission variable en continue (VVT / Variable Valve Timing) qui apporte une meilleure continuité d'accélération. La nouvelle ligne d'échappement avec silencieux bi-mode actif améliore le confort acoustique et la puissance à haut régime. Ce V6 bénéficie d'une puissance optimisée à tous les régimes, ainsi que d'une consommation réduite, compte tenu des performances offertes. Associé à la boîte de vitesses automatique séquentielle 6 rapports, il vous donne définitivement une autre idée du plaisir de conduire.

Dynamisme

Sous vos doigts, l'émotion.

A chacun son style. En vous proposant dans sa gamme quatre boîtes de vitesses manuelles ou automatiques, 407 s'adapte à vos exigences. En étant sûre d'une chose : le plaisir sera au rendez-vous.



Boîte de vitesses manuelle 5 rapports

Elle a déjà largement fait ses preuves et s'avère être une alliée de choix pour exploiter tout le potentiel des moteurs associés à 407. Avec ses démultiplications calculées pour assurer de belles reprises et sa souplesse dans les passages de vitesses, elle est partie prenante de votre agrément de conduite.

Boîte de vitesses manuelle 6 rapports

Elle offre tous les avantages d'un 6^{ème} rapport : brio au démarrage, une étonnante vivacité sur les rapports intermédiaires, un silence de fonctionnement et une diminution significative de la consommation et des émissions polluantes sur le dernier rapport.

Boîte de vitesses automatique séquentielle 4 rapports

En mode "auto actif", elle s'adapte à votre style de conduite et aux conditions d'utilisation (charge, relief, adhérence...) Grâce à sa commande séquentielle "Tiptronic-Système Porsche", vous pouvez également commander manuellement les changements de rapports en souplesse et avec précision.

Boîte de vitesses automatique séquentielle 6 rapports

Le nec plus ultra de la technologie pour tirer pleinement parti du dynamisme de 407. Outre l'intérêt d'une boîte 6 rapports en termes de performances et d'économie de carburant, vous profitez d'une gestion électronique intégrale des changements de vitesse qui prend en compte votre style de conduite et le profil de la route. Et grâce à sa commande séquentielle "Tiptronic-Système Porsche", vous reprenez la main dès que vous le souhaitez.



Equipements intérieurs

Des prestations de confort à partager.

1. Ecran multifonction Il affiche en position centrale toutes les informations relatives à l'autoradio*, l'air conditionné, l'ordinateur de bord, ainsi que la date, l'heure et la température extérieure.

2. Autoradio RD4* Cette radio CD intègre une technologie bi-tuner et bi-antenne pour garantir un haut niveau de réception radio. Pour offrir une restitution sonore du meilleur niveau, elle dispose d'une puissance de 4 x 15 W et d'un processeur de traitement numérique des signaux (DSP / Digital Signal Processor) permettant de gérer 5 ambiances musicales différentes.

Air conditionné A bord de 407, l'air conditionné automatique est une composante essentielle du confort. 407 bénéficie d'une diffusion douce de l'air afin d'obtenir une température optimale tout en évitant les courants d'air; de buses d'aération permettant aux passagers arrière de profiter eux aussi de l'air conditionné, d'un capteur de température et d'hygrométrie pour prévenir l'apparition de buée, d'un

compresseur à pilotage externe qui ajuste la production de froid aux justes besoins des passagers... réduisant ainsi la consommation. Le filtre à pollen combiné à une couche de charbon actif permet un filtrage des pollens, des poussières, de nombreux gaz polluants et même de certaines odeurs d'hydrocarbures.

L'air conditionné automatique - Monozone Appuyez sur la touche auto : le système régule automatiquement la température de l'habitacle en fonction de la consigne choisie.



3. L'air conditionné automatique - Bizone* En permettant au conducteur et au passager avant de régler individuellement la température et la distribution d'air, chacun bénéficie du micro-climat qui lui convient.

4. Commandes d'accès directs A portée de main vous trouverez le verrouillage centralisé des portes, les feux de détresse, la neutralisation du système ESP, ainsi que la neutralisation du système d'Aide au Stationnement Arrière*, l'alarme*, la sécurité enfant électrique* et le système d'amortissement variable* (AMVAR).

* Selon version



Equipements intérieurs

Vous communiquez en permanence...

1. Ecran couleur et cartographique* 16/9" de 7 pouces

En plus de l'heure, la date, la température extérieure... il affiche toutes les informations concernant l'autoradio, les systèmes télématiques, l'ordinateur de bord, l'air conditionné, le système de guidage embarqué.



Guidage par satellite*

Pour être guidé jusqu'à votre destination, insérez votre CD ROM cartographique et faites confiance à votre système de guidage embarqué. Vous n'avez plus qu'à suivre l'itinéraire qui s'affiche sur l'écran couleur ou monochrome et à écouter les consignes qui vous

sont délivrées par les haut-parleurs. De plus, la compatibilité avec les informations du trafic routier** diffusées sur certains canaux de radio (TMC / Traffic Message Channel) vous permet d'être informé, par synthèse vocale, de l'état de la circulation sur votre itinéraire.



2. Radiotéléphone GPS RT3*

En plus des fonctionnalités radio et CD du RD4, le RT3 intègre un téléphone GSM, un système de guidage embarqué.



3. Téléphone GSM*

Intégré au RT3, le module téléphone vous permet de communiquer librement avec l'extérieur tout en restant concentré sur votre conduite. Grâce au répertoire à commande vocale, vous appelez vos correspondants sans quitter le volant des mains. Une touche d'appel Peugeot vous met directement en contact avec

Peugeot Assistance ou votre Centre de Contact Client. De même, un appui sur la touche SOS déclenche un appel et un message SMS de localisation vers Inter Mutuelles Assurances ou un appel aux services publics d'urgence⁽¹⁾ (112 en Europe).

⁽¹⁾ Voir conditions dans le réseau. Le téléphone fonctionne avec une carte SIM non fournie.



Chargeur CD

Compatible RD4 et RT3 il permet d'accueillir jusqu'à 6 CD.

Système Hi-Fi JBL*

Spécialement conçu pour 407 par un grand nom de la Hi-Fi, un système de 10 haut-parleurs délivrant une puissance de 240 Watts garantit une restitution et une répartition optimales du

son dans l'habitacle, à l'avant comme à l'arrière. Pour donner encore plus de profondeur et de fermeté aux registres graves, un caisson de basses vient compléter l'ensemble.

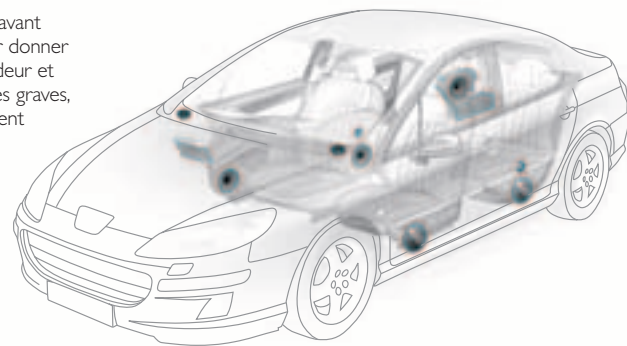

Télécommande haute fréquence

Elle vous permet de verrouiller et de déverrouiller votre 407 à distance et de la localiser grâce à l'allumage des indicateurs de direction.



* Selon version

** Disponible en cours d'année



Rangements

Avec de bonnes idées, tout est tellement plus simple...

Comment vous faciliter la vie ? En vous évitant les questions. Ou en y apportant des réponses. Pour les bagages et objets volumineux : un coffre entièrement disponible grâce à l'absence de passage de roue, dans lequel vous pouvez charger deux valises côte à côte ou superposées. En mettant à plat les sièges arrière, vous disposez d'un volume de chargement maximum. Pour le reste : des espaces de rangement à l'avant comme à l'arrière pour avoir tout, en permanence, à portée de main.

Trappe à skis*

Tout objet de grande longueur trouve naturellement sa place entre les deux sièges arrière, en reposant sur l'accoudoir central. Ingénieux et pratique.



1. Boîte à gants climatisable

Côté passager avant, cet espace est verrouillable et éclairé. Relié au système d'air conditionné, il permet de maintenir au frais une bouteille de 1,5 litre.

2. Petit et grand rangements dans l'accoudoir arrière*

Dans l'accoudoir arrière, deux espaces de rangements ainsi que deux porte-gobelets aussi pratiques que discrets.

3. Porte-gobelet / rangement accoudoir avant

L'accoudoir central avant est doté d'un compartiment vide poches. Vous avez toujours à portée de main de quoi vous désaltérer grâce au porte-gobelet escamotable situé derrière le levier de vitesses.

4. Rangement fermé côté conducteur

Pour déposer les petits objets comme des clés, un badge de parking, un téléphone portable.

* Selon version



Garnissages

Maintenant, laissez parler votre cœur.

Les occasions d'exprimer ses goûts sont peu fréquentes. Et pouvoir le faire librement est encore plus rare. Au sein de l'habitacle, ce privilège vous est réservé grâce à un large éventail de possibilités d'habillage.



Executive Pack



Chaîne et Trame Velouré
Beige Terre de Cassel



Chaîne et Trame Velouré
Fangorn Gris

Confort

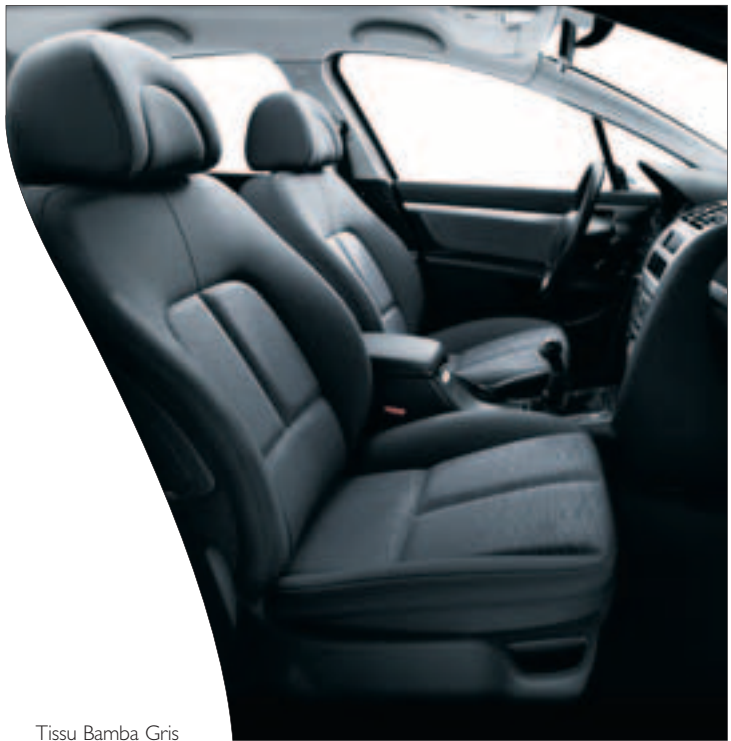

Tissu Bamba Gris

Executive



Chaîne et Trame
Velouré Fangorn Gris



Cuir Beige
Terre de Cassel
(Option)



Cuir Noir Mistral
(Option)

Garnissages

Désirs, caprices, préférences... Vous seul savez.

Combiné fond clair, jeux de lumières sur fond noir Mistral, vivacité des décors chromés... l'univers du sport a lui aussi ses codes d'élégance.

Sport Pack



Mi-Cuir Mistral



Cuir Bleu Cobalt (Option)

Sport



Tissu Tressé Andorre

Griffe



Cuir Noir Mistral (diponible également en option sur Sport Pack)
Version Griffé uniquement disponible en : Gris Fer, Gris Aluminium et Noir Obsidien.

Dimensions - Jantes - Coloris

Votre 407 ? A votre image.

Ses dimensions harmonieuses et ses proportions équilibrées s'acceptent comme des évidences. Son éclat, par contre, n'appartient qu'à vous. Du Blanc Banquise au Noir Obsidien en passant par

le Gris Fer, le Bleu de Chine ou l'Or Blanc, 407 vous laisse le soin de choisir parmi douze teintes de caisse celle qui correspond à votre sensibilité. Le style des jantes en alliage

ou des enjoliveurs associés à a chaque niveau de finition renforcent le dynamisme et l'élégance de 407.

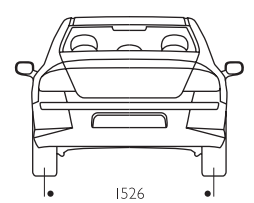
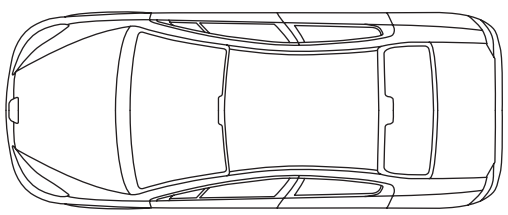
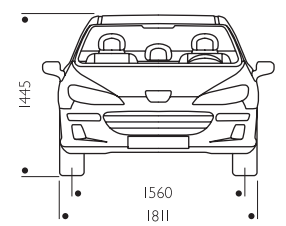
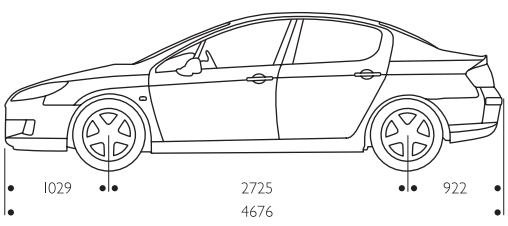

- 1.** Enjoliveur Andante 16"
- de série sur Confort et Executive.
- 2.** Jantes Aluminium Cosmos 17"
- de série sur Sport, Sport Pack et Griffes.
- 3.** Jantes Aluminium Quasar 16" ou 17"
- en option sur Confort (16").
- en option sur Executive (16" ou 17").
- de série sur Executive Pack (17").



Blanc Banquise



Gris Iceland*



Gris Aluminium*



Gris Fer*



Bleu Alcyon*



Bleu de Chine*



Prune Montecristo*



Or Blanc*



Dolomites*



Rouge Lucifer*
(Sera remplacé par Rouge Profond en cours d'année)



Vert Intensive*



Noir Obsidien*



Peugeot et vous

Plus de 10 000 points de vente en Europe. 4 000 Concessionnaires et Agents pour le seul territoire français et plus de 6 300 points de vente sur l'ensemble du réseau européen. En choisissant une Peugeot, vous avez la certitude de bénéficier de prestations performantes de la part d'un important réseau, proche et disponible. Faites-leur confiance, ce sont les spécialistes de votre Peugeot.

1



3

2

Accessoires

1. Housses Titane

Créées sur mesure dans un tissu en maille tricot '3D' particulièrement résistant, elles protègent efficacement vos sièges et appuis-tête en personnalisant votre 407.

2. Barres de toit "AUTOMATIQUES"

Elles se fixent automatiquement dans les ancrages du pavillon, les pieds sont verrouillables et elles s'intègrent à la silhouette de votre 407. Idéales pour tout transporter avec le maximum de sécurité.

3. Jantes 18" HORTAZ

Pour souligner par une touche dynamique, l'élégance de votre 407, des jantes spécialement développées pour ce véhicule offrent toutes les garanties en matière de qualité.

Boutique

4. Echarpe soie

Mousseline de soie, 68 x 150 cm.

5. Sac baguette

Textile personnalisé "407" et cuir; lanière amovible, 24,5 x 12 cm.

Etui cravate

Textile personnalisé "407" et cuir; 38,5 x 13,4 cm.

Cravate grise

Twill lourd 100 % soie.

6. Montre homme et Montre femme

Boîtier métal chromé, cadran "407", bracelet cuir; mouvement suisse quartz 3 aiguilles, livré en écrin.

4



5



6



AUJOURD'HUI

Peugeot Assistance

Un simple appel gratuit au n° vert 0 800 44 24 24 vous aide à surmonter l'imprévisible, en France et dans toute l'Europe occidentale⁽³⁾. Peugeot Assistance⁽¹⁾ veille 24 heures sur 24, 365 jours par an.

Peugeot Contrats Privilèges⁽¹⁾

Prévision et Maintenance, deux formules uniques et personnalisées pour rouler l'esprit libre. De l'assistance à la remise en état en cas de défaillance, du remplacement des pièces d'usure à l'entretien, vous choisissez vous-même le niveau d'intervention sur votre véhicule et bénéficiez toujours de la garantie qualité Peugeot. Et tout un espace de liberté s'ouvre à vous.

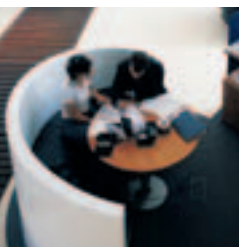

Contrat d'assurance Serenauto

Serenauto est un contrat d'assurance tous risques, sans surprise, associé aux services exclusifs du Réseau Peugeot : véhicule de remplacement en cas d'immobilisation, prise en charge directe de votre sinistre en concession, rapatriement gratuit de votre véhicule... Serenauto, c'est donc à la fois l'engagement du Réseau Peugeot et tous les avantages d'un contrat d'une grande société d'assurance. Et pour mieux connaître Serenauto, n'hésitez pas à demander un devis à notre partenaire Altima auprès de votre conseiller commercial.

La présentation des garanties du contrat SERENAUTO est effectuée par ALTIMA COURTAGE, société anonyme de courtage en assurance et réassurance au capital de 5 337 500 € - siège social : 11 bd Louis Tardy 79 000 Niort - RCS NIORT 413 990 102 - garantie financière et assurance responsabilité civile professionnelle conformes aux articles L530-1 et L530-2 du Code des Assurances. Garanties souscrites auprès d'ALTIMA ASSURANCES, société anonyme à directeur et conseil de surveillance au capital de 30 489 800 €. Siège social : 79 000 NIORT - RCS Niort 431 942 838 - Entreprise régie par le code des assurances.

Peugeot Boutique

Une gamme complète d'accessoires et d'équipements d'Origine Peugeot conçus spécifiquement pour votre véhicule. Consultez aussi le catalogue "Ligne de style, Esprit du sport" de nos objets et accessoires marqués Peugeot, à s'offrir... ou pour offrir.

Peugeot Parc Alliance

Une nouvelle compétence au service des parcs automobiles. Quelle que soit la configuration de votre parc, nous vous proposons : le choix des véhicules, du financement, de la maintenance, de la gestion... Renseignez-vous auprès des prestataires qualifiés des déchets de la réparation automobile.

Peugeot Garantie⁽¹⁾

La qualité chez Peugeot, c'est aussi un état d'esprit : des avantages à l'intérieur du réseau, une garantie pièces et main-d'œuvre pendant deux ans en France, kilométrage illimité et 12 ans de garantie anticorrosion⁽²⁾.

Peugeot Pièces d'Origine

Assurance de qualité, de sécurité et de fiabilité, chacune de nos pièces d'Origine Peugeot a été testée et vérifiée avec sévérité pour votre sécurité. Elles sont garanties un an pièces et main-d'œuvre dans le Réseau Peugeot.

Peugeot et l'environnement

Peugeot et son réseau se soucient de notre environnement en mettant en place "Les Relais Verts Auto" qui organisent la collecte, le tri, l'élimination et la valorisation par des prestataires qualifiés des déchets de la réparation automobile.

EN CONTINU

Peugeot Internet

Découvrez Peugeot sur Internet, tapez notre adresse : <http://www.peugeot.com> Le site France est aussi accessible en direct : <http://www.peugeot.fr>

3615 Peugeot

"L'info en direct". Notre service télématique met à votre disposition des informations sur les services, la gamme, l'implantation en France du Réseau Peugeot (0,2 € TTC la minute).

Mesure satisfaction clientèle

La Société IPSOS, dans les jours qui suivent une prestation Après-Vente réalisée sur votre voiture, peut vous appeler au téléphone. En répondant aux questions, vous contribuerez à la qualité du Service Peugeot.



Les informations et illustrations figurant dans cette brochure sont basées sur les caractéristiques techniques en cours au moment de l'impression du présent document. Les équipements présentés sont en série ou en option selon les versions. Dans le cadre d'une politique d'amélioration constante du produit, Peugeot peut modifier à tout moment les caractéristiques techniques, les équipements, les options et les coloris. Les techniques actuelles de reproduction photographique ne permettent pas de reproduire fidèlement l'éclat des couleurs. Ainsi, cette brochure qui constitue une information à caractère général n'est pas un document contractuel. Pour toutes précisions ou informations complémentaires, veuillez vous adresser à votre Concessionnaire. Les éléments de ce catalogue ne peuvent être reproduits sans l'autorisation expresse d'Automobiles Peugeot.

(1) Pour connaître les modalités d'application de ces contrats, garanties et services, demandez à votre Concessionnaire les documents contractuels correspondants. (2) Dans toute l'Europe occidentale. (3) Hors autoroute ou voie assimilée.